

فكر بايثون

كيف تفكر كعالم حاسوب

النسخة 2.0.17

فكر بايثون

كيف تفكر كعالم حاسوب

النسخة 2.0.17

ألن داوئي
منشورات جرين تي
نيدهام، ماساشوستس

ترجمة طارق زيد الكيلاني

حقوق النشر © 2012 ألن داوئي

منشورات جرين تي

9 شارع وشبرن

نيدهام MA 02492

يسمح بالنسخ، التوزيع، و/أو تعديل هذه الوثيقة تحت بنود Creative Commons Attribution-NonCommercial 3.0 Unported license

، والمتوفرة على <http://creativecommons.org/licenses/by-nc/3.0>

الصيغة الاصلية لهذا الكتاب هي نص أصلي من $\text{L}^{\text{A}}\text{T}_{\text{E}}\text{X}$. ترجمة نص $\text{L}^{\text{A}}\text{T}_{\text{E}}\text{X}$ هذه تنتج كتاب تدريس غير معتمد على الوسيلة التي يعرض عليها، و يمكن تحويله إلى تنسيقات أخرى و طباعته.

نص $\text{L}^{\text{A}}\text{T}_{\text{E}}\text{X}$ الأصلي لهذا الكتاب متوفرة من <http://www.thinkpython.com>.

حقوق الترجمة، طارق زيد الكيلاني

This work is licensed under the Creative Commons Attribution-NonCommercial 3.0 Unported License. To view a copy of this license, visit <http://creativecommons.org/licenses/by-nc/3.0/> or send a letter to Creative Commons, PO Box 1866, Mountain View, CA 94042, USA.

أرسل الاعتراضات و التصحيح إن شئت الى kelany@hotmail.com.

مقدمة

التاريخ العجيب لهذا الكتاب

في كانون 1999 كنت أحضر لتدريس مدخل إلى البرمجة بلغة جافا. كنت قد درّست هذه المادة ثلاث مرات من قبل و الإحباط يملكني. كان معدل الرسوب مرتفع جدا، وحتى من نجاح من الطلاب لم يكن على المستوى المطلوب.

احدى المشاكل التي لاحظتها كانت ضخامة الكنب، و احتوائها على الكثير من المعلومات غير الضرورية، علاوة على فقرها في ارشاد الطلاب إلى كيفية البرمجة. كلها عانت من تأثير الباب المسحور: كانت تبدأ سهلة، ثم تتواصل تدريجيا، لكن عند مرحلة معينة، نحو الفصل الخامس، تنهار الارضية تحت اقدام الطلبة. كم المعلومات يتزايد بسرعة، و أضطر لإكمال الفصل محولا لملمة الفتات.

قبل الفصل بأسبوعين، قررت كتابة المادة بنفسى. أهدافى كانت:

- ما قل و دل. أن يقرأ الطلاب 10 صفحات أفضل من قراءة 50.
- الحذر عند استخدام الالفاظ. حاولت الابتعاد عن غريب الكلام.
- البناء التدريجي. لتجنب الابواب المسحورة، قسمت أصعب المواد إلى سلسلة من الخطوات الصغيرة.
- التركيز على البرمجة، لا على لغة البرمجة. فضمنت الكتاب أقل ما يمكن من لغة جافا و تركت الباقي.

احتجت إلى عنوان، و في لحظة تجلي اخترت: **كيف تفكر كهالم حاسوب.**

كانت النسخة الاولى جلفة، الا انها أثمرت. فقد قرأ الطلاب المادة و استوعبوها بسرعة مما سمح لي باستخدام باقي زمن الفصل في شرح النقاط الأصعب و تلك الأكثر اثارة (و أكثر أهمية) تاركا الطلاب يتمرنون.

أخرجت الكتاب تحت ترخيص GNU ترخيص المشورات المجانية، التي تسمح للمستخدمين بالنسخ و التعديل و توزيع الكنب.

ما حدث تاليا كان الجزء الأفضل. جف الكنز، مدرس ثانوي من فرجينيا، تبنى كتابي و ترجمه إلى بايثون. أرسل الي بنسخة من الترجمة، فسنحت لي الفرصة الاستثنائية لتعلم بايثون من كتابي أنا! و كجرين تي برس، نشرت اول نسخة من بايثون في 2001.

في العام 2003 بدأت التدريس في كلية أولن، كان علي تدريس بايثون للمرة الاولى. صدمني الفرق بينها و بين جافا. قلت معاناة الطلاب، تعلموا و عملوا أكثر على مشاريع أكثر اثارة. مختصر الحديث مزيدا من المرح.

خلال التسع سنوات الماضية استمرت بتطوير الكتاب، أصحح الاخطاء، أحسن بعض الأمثلة و أضيف المواد، خصوصا التمارين.

كانت النتيجة هذا الكتاب، بعنوان أقل فخامة " فكر بايثون ". بعض التغييرات كانت:

- أضفت جزءا عن تصحيح الأخطاء نهاية كل فصل. تشرح هذه الاجزاء الاساليب العامة لايجاد و تجنب البقات، و تحذيرات عن الأخطار الخفية في لغة بايثون.
- أضفت تمارين أكثر، تراوحت بين فحوصات قصيرة للتأكد من الاستيعاب إلى ما يمكن ان يرقى إلى مشاريع معتبرة.
- أضفت سلسلة من المسائل العملية - و أمثلة أطول مع تمارينها، و كذلك مناقشات. بعضها مبني على سوامبي، و هو برنامج جانبي كتبته للاستخدام خلال محاضراتي. سوامبي، الامثلة و بعض الحلول متوفرة من <http://thinkpython.com>.
- تعمقت في أساليب تطوير البرامج و مذاهب تصميمها الاساسية.
- أضفت تذييلات عن التصحيح، تحليل الخوارزميات، و ال " يوم ال" مع " لمبي ".

أتمنى أن تستمتع بالعمل بهذا الكتاب، و أن يساعدك في تعلم كيف ترمج و كيف تفكر، على الاقل بدرجة واحدة اعلى، كما يفكر علماء الحاسوب.

ألن داووبي

نيدهام ماساشوستس.

ألن داووبي أستاذ علوم الحاسوب في كلية فرانكلن و. أولن للهندسة.

عرفان

الشكر الجزيل لجف الكنز، الذي ترجم كتابي عن جافا إلى بايثون، ما جعل هذا المشروع ينطلق. و عرفني إلى ما اصبحت لغة البرمجة المفضلة عندي.

الشكر أيضا لكرس مير الذي ساهم بعدة أقسام في "كيف تفكر كعالم حاسوب".

الشكر لمؤسسة البرامج المجانية FSF و إلى التراخيص المجانية للوثائق GNU ، اللتين ساعدتا في جعل تعاوني مع جف و كرس ممكنا، و للإبداع العام Creative Commons على الرخصة التي استخدمها الان.

الشكر للمحررين في لولو Lulu الذين عملوا على "كيف تفكر كعالم حاسوب".

الشكر لكل الطلبة الذين عملوا بالنسخ الأبرك من هذا الكتاب و كل المساهمين (في القائمة أدناه) الذين أرسلوا التصحيحات و الاقتراحات.

قائمة المساهمين

أكثر من مئة من ثاقبي النظر و من القراء المفكرين أرسلوا مقترحاتهم و تصحيحاتهم خلال السنوات الماضية. مساهماتهم و حماسهم لهذا المشروع، كانت دعماً كبيراً.

إن كان لديك اقتراح أو تصحيح، فالرجاء إرساله إلى البريد feedback@thinkpython.com ، و إن قمت بتغيير ما بناء على ما أرسلته سأضيف اسمك إلى قائمة المساهمين (إلا إن أردت عدم الإضافة).

إن ضمنت جزءاً على الأقل من العبارة التي يظهر فيها الخطأ ستسهل عليّ البحث. رقم الصفحة و القسم يفيد أيضاً لكن ليس بسهولة البحث عن عبارة محددة. شكرًا!

لويد هف ألن أرسل تصحيحاً على القسم 8.4.

إيفون بويان أرسل تصحيحاً لخطأ دلالي في الفصل الخامس.

فرد بريمر أرسل تصحيحاً في القسم 2.1.

يونا كوهن كتب نص بيرل لتحويل النص الأصلي من لاتكس لهذا الكتاب إلى HTML جميل.

ميشيل كننن أرسل تصحيحاً قواعدياً على الفصل الثاني و تحسينات على الأسلوب في الفصل الأول، و هو من استهل النقاشات حول النواحي الفنية للمفسرات .

بنوا جيرار أرسل تصحيحاً لخطأ مضحك في القسم 5.6.

كورتني جليسون و كاثرن سمث كتبا horsebet.py و الذي استخدم كدراسة حالة في نسخ سابقة لهذا الكتاب. برنامجهما متوفر الآن على موقع الويب.

لي هر أرسل من التصحيحات مما لا يتسع لذكرها المقام، و لذا يجب أن يدرج كأحد المحررين الرئيسيين لهذا المخطوط.

جيمس كيلن طالب يستخدم هذا الكتاب و قد أرسل العديد من التصحيحات.

ديفيد كيرشو أصلح اقتران catTwice كان مكسوراً في القسم 3.10

إدي لام أرسل العديد من التصحيحات على الأقسام 1 و 2 و 3 . و أصلح أيضاً Makefile بحيث تنشئ مؤشراً عندما تشغل لأول مرة و ساعدنا في تجهيز طريقة تسمية النسخ.

مان-يونغ لي أرسل تصحيحاً للمثال في القسم 2.4

ديفيد مايو أوضح لنا بأن الكلمة unconsciously في الفصل الأول يجب أن تستبدل بـ subconsciously

كرس مكلون أرسل العديد من التصحيحات على الأقسام 3.9 و 3.10

ماتيو جي مولتر كان مساهماً دائماً و قد أرسل العديد من التصحيحات و الاقتراحات لهذا الكتاب.

سيمون ديكور مانفورد أبلغنا عن تعريف إقتران نسيانه و أخطاء مطبعية عديدة في الفصل الثالث. و قد عثر أيضاً على أخطاء في الإقتران المزيدي في الفصل 13

جون اوزتس صحح تعريف القيمة المرتجعة في الفصل الثالث

كفن باركس أرسل تعليقات قيمة و اقتراحات على كيفية رفع مستوى توزيع الكتاب.

ديفيد بول أرسل لنا عن خطأ مطبعي في قسم المعاني في الفصل الأول، و كذلك كلمات لطيفة كتشجيع.

ميشيل شمت أرسل تصحيحاً على فصل الملفات و الاستثناءات

روبن شو عين لنا مكان خطأ في القسم 13.1 حيث استخدم printTime في مثال بدون تعريفه.

بول سليخ عثر على خطأ في الفصل 7 و بقية في نص بيرل لـ يونا كوهن الذي يولد HTML من لاتكس

كريغ تي سيندل يختبر المخطوط في دورة في جامعة درو. لقد ساهم بالعديد من الاقتراحات القيمة و التصحيحات.

إين تومس و طلبته يستخدمون المخطوط. هم أول من يختبر الفصول في النصف الأخير من الكتاب و قد قدموا العديد من التصحيحات و الاقتراحات.

كيث فريدين أرسل تصحيحاً على الفصل الثالث.

بيتر وستنلي أعلمنا عن خطأ قائم منذ مدة في النص اللاتيني المستخدم في الفصل 3.

كرس ربل قام بالعديد من التصحيحات على النص البرمجي في الفل مدخلات و مخرجات الملفات و الاستثناءات.

موشي زدكة مساهمته قيمة لهذا المشروع. فبالإضافة إلى كتابة المسودة الأولى لفصل القواميس، قدم أرشادات قيمة منذ المراحل الأولى لهذا الكتاب.

كرستوف زورشيكة أرسل العديد من التصحيحات واقتراحات في التعليم وشرح الفرق بين `selble` و `gleich`.

جيمس مير أرسل لنا دلوامتلنا من الأخطاء اللفظية و المطبعية من ضمنها خطأين في قائمة العرفانات نفسها.

هايدن مكفي التقط ما قد يصبح تناقض مشوش بين مثالين.

هايدن أرئل هو من الفريق العالمي من المترجمين و يعمل على النسخة الإسبانية من المخطوط. و قد عثر على عدة أخطاء في النسخة الإنجليزية

توحيد الحق و لكس بيرزني أنشا الأشكال التوضيحية في الفصل الاول و حسنا الكثير من الاشكال الاخرى

د. ميشيل الزيتا التقط خطأ في الفصل 8 و أرسل بضعة اقتراحات مميزة حول التعليم و اقتراحات حول فييوناشي و Old Maid

اندي متشل التقط خطأ مطبعيا في الفصل الاول و مثال مكسور في الفصل الثاني.

كالن هارفي اقترح توضيحا في الفصل 7 و التقط بضعة أخطاء مطبعية.

كرستف بي سمث التقط عدة أخطاء مطبعية و ساعد في تحديث الكتاب إلى بايثون 2.2

ديفيد هطشنز التقط خطأ مطبعيا في المقدمة.

غريغور لنغل يعلم بايثون في معهد عال في فينا، النمسا. و هو يعمل على الترجمة الألمانية للكتاب، و قد التقط زوجان من الأخطاء السيئة في الفصل 5.

جولي بيترز التقطت خطأ مطبعي في المقدمة

فلورين أبرينا أرسلت تحسينا لـ `makeTime` و تصحيحا لـ `printTime` و خطأ مطبعي جميل.

دي جي ويبر اقترح توضيحا في الفصل 3.

كن وجد حفنة من الأخطاء في الفصول 8 و 9 و 11.

إيفويفر التقط خطأ مطبعي في الفصل 5 و اقترح توضيحا في الفصل 3

كرتس يانكو اقترح توضيحا في الفصل 2

بن لوغن أرسل لنا عن العديد من الأخطاء المطبعية و مشاكل ترجمة هذا الكتاب إلى HTML.

جيسن ارسترنغ رأي الكلمة المفقودة في الفصل 2

لويس كورديه لاحظ موضعا في الكتاب حيث النص البرمجي لم يطابق المكتوب.

برين كين اقترح عدة توضيحات في الفصل 2 و 3.

رب بلاك أرسل سلة من التصحيحات من ضمنها التغييرات في بايثون 2.2

جان فيليب ريه من Ecole Centrale Paris أرسل عدد من المعلومات الصغيرة من ضمنها بعض التحديثات على بايثون 2.2 و تحسينات معتبرة.

جيسن مادر من جامعة جورج واشنطن قام بعدة إقتراحات مفيدة و تصحيحات.

يان قندفتة-برون ذكرنا بأن "a error" هي error.

ابل ديفد و الكسس دينو ذكرنا بأن جمع `matrix` هو `matrices` و ليس `matrixes` ظل هذا الخطأ في الكتاب لسنوات، لكن قارئين بنفس الحروف في أول أسمائهما نبهانا له في نفس اليوم، غريب.

شارلز تاير شجعنا لكي نتخلص من الفاصلة المنقوطة التي وضعناها في نهاية بعض العبارات و لأن ننظف طريقتنا في استخدام كلمات `parameter` و `argument`.

روجر سبربرغ أبلغنا عن قطعة منطقية غريبة الاطوار في الفصل 3.

سام بل أبلغنا عن فقرة مشوشة في الفصل 2.

اندرو شيونغ تجليتان لـ الاستخدام قبل التعريف.

سي كوري كيبيل لاحظ كلمة مفقودة في الفرضية الثالثة في تصيد الأخطاء و الأخطاء المطبعية في الفصل 4

ألساندره ساعدتنا في توضيب بعض الالتباس في السلحفاة

وم شمبين وجد `brain-o` في مثال القاموس

دغلس رايت أبلغ عن مشكلة في القسمة الأرضية في `arc`

جيرد سيندر وجد بعض المطروحات في نهاية عبارة.

لِن بيهنغ أرسل عددا من الاقتراحات التي تساعد.

راي هاخنتفت أرسل عن خطاين و عن ليس خطأ بمعنى الكلمة.

تورستن هوبش أبلغ عن تضارب في سومي

إنغة بتوهوف صححت مثال في الفصل 14.

أرنة بابنهوزنهيد أرسل العديد من التصحيحات المفيدة.

مارك إي كاسيدة ماهر في ملاحظة الكلمات المكررة.

سكوت تايلر ملأ "كان هذا مفقودا" ثم أرسل كومة من التصحيحات.

جورڈن شبرد أرسل العديد من التصحيحات، كلها في رسائل إلكترونية منفصلة.

اندرو تيرنر لاحظ خطأ في الفصل 8.

ادم هُبرت أصلح مشكلة في القسمة الارضية في arc

دارل هموند و سارة زمرن لاحظتا أنني قدمت math.py مبكرا. و زم لاحظت خطأ مطبعي.

جورج ساس وجد بقعة في قسم تصيد البق (علاج الاخطاء)

برين بنغهام اقترح التمرين 1.10

لينة إنغلبرت فنتون تنبتهت إلى أنني استخدم tuple كاسم متغير، على خلاف نصيحتي أنا. و عثرت على كمية من الأخطاء المطبعية و "الاستخدام قبل التعريف"

جو فونكة وجد خطأ مطبعي.

تشاو تشاو تشن وجد تناقضا في مثال فيبوناشي

جف بين يعرف الفرق بين space و spam

لويس بنتس أرسل خطأ مطبعي

غريغ لند و أبيغيل هيتنهف اقترحا التمرين 14.4

ماكس هيلبرن أرسل العديد من التصحيحات و الاقتراحات. ماكس هو أحد مؤلفي " التجريد المتناسك" العظيم، الذي قد تود قراءته بعد انتهائك من هذا الكتاب.

شوتيبات بورنهافالي وجد خطأ في رسالة خطأ

ستانيسلوف أنتول أرسل اقتراحات مفيدة للغاية.

إريك بشمن أرسل العديد من التصحيحات في الفصول 4-11.

مغول أرفيدو وجد بعض الأخطاء المطبعية.

جيانهو ليو أرسل قائمة طويلة بالتصحيحات.

نك كنع وجد كلمة مفقودة.

مارتن زوثر أرسل قائمة طويلة من المقترحات.

ادم زمرن وجد تناقضا في تجلبيتي لتجلية و غيرها العديد من الاخطاء.

راتناكار تيوارى اقترح تذيلا بشرح تحلل المثلثات.

أنوراغ غول اقترح حلا اخر لـ is_abecedarian و أرسل بعض التصحيحات الاضافية. و هو يعلم كيف يهجي Jane Austen.

كيلي كراتزر نتهت إلى خطأ مطبعي.

مارك غرفش نبه إلى مثال محير في الفصل 3

رويدن أونجي وجد خطأ في طريقة نيوتن خاصتي.

باتريك ولوويتش ساعدني في مشكلة في نسخة HTML.

مارك شونفسكي أخبرني عن كلمة مفتاحية جديدة في بايثون.

رسل كولمن ساعدني في حساب المثلثات.

ويه هوانغ عثر على عدة أخطاء مطبعية.

كارن بربر لاحظت أقدم ال الأخطاء المطبعية في الكتاب.

نام نغوين وجد خطأ مطبعي و نبه إلى أنني أستخد نمط التزيين دون الاشارة إلى اسمه.

ستفتني مورن أرسلت العديد من التصحيحات و الاقتراحات.
بول ستوب صحح خطأ مطبعي في uses_only
إريك برونر نبه إلى تشويش في المناقشة حول ترتيب العمليات.
ألخاندرو خزرلس وضع قاعدة جديدة لنوعية و عدد الاقتراحات التي يرسلها. نحن ممتنون للغاية!
جري تومس يعلم يساره من يمينه.
جيوفاني إسكبار سوسة أرسل قائمة طويلة من التصحيحات و الاقتراحات.
ألكس إتين أصلح إحدى الـURL.
كوانغ هي وجد خطأ مطبعي.
دانييل نلسن صحح خطأ عن ترتيب العمليات.
ول مكجنس نبه إلى إختلاف تعريف polyline في مكانين.
سوارب ساهو عثر على فاصلة منقوطة مفقودة.
فرانك هيكر نبه إلى مثال لم يحدد جيدا و إلى بعض الروابط المقطوعة.
أنيمش B ساعدني في تنظيف مثال مشوش.
مارتن كاسبرسن وجد خطأين ختاميين.
غريغور ألم أرسل عدة تصحيحات و اقتراحات.
دمتريوس تسيريغس اقترح علي توضيح تمرين.
كارلوس تافور أرسل صفحة من التصحيحات و الاقتراحات.
مارتن نورسلتن وجد بقعة في حل أحد التمارين.
لارس أودي كرسيتسن وجد مرجعا مقطوعا.
فكتور سيمون وجد خطأ مطبعي.
سفن هوكستر نبه إلى أن متغيرا يسمة input له ظل اقتران جاهز.
فيت لي وجد خطأ مطبعي.
ستفن غريغوري نبه إلى مشكل مع cmp في بايثون 3.
ماتيو شولتز أبلغني عن رابطة مقطوعة.
لوكش كومار مكاني أبلغني عن بعض الروابط المقطوعة و عن بعض التغييرات في رسائل الخطأ.
إشوار بهات صحح لي عبارتي عن نظرية فرمات الاخيرة.
براين مكغي اقترح توضيحا.
أنديا زانيللا ترجم هذا الكتاب إلى الإيطالية، و أرسل إلي عدد من التصحيحات في طريقه.

المحتويات

Preface	V المقدمة
The way of the program	1. طريق البرنامج
The Python programming language	1.1. لغة البرمجة بايثون
What is a program?	1.2. ما هو البرنامج؟
.What is debugging?	1.3. ما المقصود بعلاج الاخطاء؟
Formal and natural languages	1.4. اللغة الرسمية و اللغة الطبيعية
The first program	1.5. البرنامج الاول
Debugging	1.6. علاج الاخطاء
Glossary	1.7. معاني
Exercises	1.8. تمارين
Variables, expressions and statements	2. المتغيرات، التعبيرات و العبارات
Values and types	2.1. القيم و الانماط
Variables	2.2. المتغيرات
Variable names and keywords	2.3. تسمية المتغيرات و الكلمات المفاتيح
Operators and operands	2.4. المعاملات ومؤثراتها
Expressions and statements	2.5. التعبيرات والعبارات
Interactive mode and script mode	2.6. النمط التفاعلي و نمط كتابة النص
Order of operations	2.7. تراتب عمليات المؤثرات
String operations	2.8. عمليات المحارف
Comments	2.9. الحواشي
Debugging	2.10. علاج الاخطاء

Glossary	معاني	2.11.
Exercises	تمارين	2.12.
Functions	3. الاقترانات	
Function calls	نداء الاقترانات	3.1.
Type conversion functions	اقترانات تبديل نمط المتغير	3.2.
Math functions	الاقترانات الحسابية	3.3.
Composition	التركيب	3.4.
Adding new functions	اضافة اقترانات جديدة	3.5.
Definitions and uses	التعاريف و الاستخدامات	3.6.
Flow of execution	تسلسل تنفيذ البرامج	3.7.
Parameters and arguments	البرمتر و القرينة	3.8.
Variables and parameters are local	المتغيرات و البرمترات محلية	3.9.
Stack diagrams	الرسم المستف	3.10.
Fruitful functions and void functions	الاقترانات المثمرة والاقترانات العقيمة	3.11.
Why functions?	لماذا نحتاج إلى الاقترانات	3.12.
Importing with <code>from</code>	الاستيراد باستخدام <code>from</code>	3.13.
Debugging	علاج الأخطاء	3.14.
Glossary	معاني	3.15.
Exercises	تمارين	3.16.
Case study: interface design	4. تأمل حالة: تصميم واجهة مستخدم	
TurtleWorld	عالم السلحفاة	4.1.
Simple repetition	تكرار بسيط	4.2.
Exercises	تمارين	4.3.
Encapsulation	الكبسلة	4.4.
Generalization	التعميم	4.5.
Interface design	تصميم واجهات المستخدم	4.6.
Refactoring	التفتيت و البناء	4.7.

A development plan	خطة تطوير	4.8.
docstring	نص التوثيق	4.9.
Debugging	علاج الأخطاء	4.10.
Glossary	معاني	4.11.
Exercises	تمارين	4.12.
Conditionals and recursion	5. الاجترار و المشروطات	
Modulus operator	عملية باقي القسمة مودولوس	5.1.
Boolean expressions	تعبيرات بوليانية	5.2.
Logical operators	المؤثرات المنطقية	5.3.
Conditional execution	التنفيذ المشروط	5.4.
Alternative execution	التنفيذ البديل	5.5.
Chained conditionals	المشروطات المسلسلة	5.6.
Nested conditionals	المشروطات العشية	5.7.
Recursion	الاجترار	5.8.
Stack diagrams for recursive functions	رسم مستط للاقترانات المجتره	5.9.
Infinite recursion	الاجترار اللامنتهي	5.10.
Keyboard input	مدخلات من لوحة المفاتيح	5.11.
Debugging	علاج الأخطاء	5.12.
Glossary	معاني	5.13.
Exercises	تمارين	5.14.
Fruitful functions	6. الاقترانات المثمرة	
Return values	القيم المرجعة من الاقتران	6.1.
Incremental development	تطوير البرامج عصاميا	6.2.
Composition	التركيب	6.3.
Boolean functions	اقترانات بوليانية	6.4.
More recursion	المزيد من الاجترار	6.5.
Leap of faith	وثبة ثقة	6.6.

One more example	مثال آخر	6.7.
Checking types	فحص نمط المتغير	6.8.
Debugging	علاج الأخطاء	6.9.
Glossary	معاني	6.10.
Exercises	تمارين	6.11.
Iteration	7. التكرار	
Multiple assignment	تعيينات متعددة	7.1.
Updating variables	تحديث المتغيرات	7.2.
The <code>while</code> statement	عبارة "طالما" <code>while</code>	7.3.
<code>break</code>	عبارة الكبح	7.4.
Square roots	الجذور التربيعية	7.5.
Algorithms	الخوارزميات	7.6.
Debugging	علاج الأخطاء	7.7.
Glossary	اجمال	7.8.
Exercises	تمارين	7.9.
Strings	8. المحارف	
A string is a sequence	الكلمة عبارة عن تسلسل	8.1.
<code>len</code>	طول الكلمة	8.2.
Traversal with a <code>for</code> loop	المرور مع حلقة <code>for</code>	8.3.
String slices	شرائح المحارف	8.4.
Strings are immutable	المحارف لا تتبدل	8.5.
Searching	البحث	8.6.
Looping and counting	التدوير و العد	8.7.
String methods	طرق المحارف	8.8.
The <code>in</code> operator	المؤثر <code>in</code>	8.9.
String comparison	مقارنة المحارف	8.10.
Debugging	علاج الأخطاء	8.11.

Glossary	معاني	8.12.
Exercises	تمارين	8.13.
Case study: word play	9. دراسة حالة: اللعب بالكلمات	
Reading word lists	قراءة قوائم الكلمات	9.1.
Exercises	تمارين	9.2.
Search	البحث	9.3.
Looping with indices	التدوير باستخدام المؤشرات	9.4.
Debugging	علاج الأخطاء	9.5.
Glossary	المعاني	9.6.
Exercises	تمارين	9.7.
Lists	10. القوائم	
A list is a sequence	القائمة عبارة عن تسلسل	10.1.
Lists are mutable	القوائم تتبدل	10.2.
Traversing a list	المرور في القوائم	10.3.
List operations	عمليات القوائم	10.4.
List slices	شراخ القوائم	10.5.
List methods	طرق القوائم	10.6.
Map, filter and reduce	توصيل، تنقية و اختزال	10.7.
Deleting elements	حذف العناصر	10.8.
Lists and strings	القوائم و الحروف	10.9.
Objects and values	الكائنات و القيم	10.10.
Aliasing	تعدد المرجعيات	10.11.
List arguments	القوائم كقراءن	10.12.
Debugging	علاج الأخطاء	10.13.
Glossary	المعاني	10.14.
Exercises	تمارين	10.15.
Dictionaries	11. القواميس	

Dictionary as a set of counters	القواميس كجموعه من العادات	11.1.
Looping and dictionaries	التدوير و القواميس	11.2.
Reverse lookup	البحث العكسي	11.3.
Dictionaries and lists	القواميس و القوائم	11.4.
Memos	المذكرات	11.5.
Global variables	المتغيرات العمومية	11.6.
Long integers	الاعداد الصحيحة الطويلة	11.7.
Debugging	علاج الأخطاء	11.8.
Glossary	معاني	11.9.
Exercises	تمارين	11.10.
Tuples	12. التوبلات	
Tuples are immutable	التوبلات ثابتة لا تتبدل	12.1.
Tuple assignment	التعيين للتوبل	12.2.
Tuples as return values	التوبلات كقيمة مرجعة	12.3.
Variable-length argument tuples	قوائم طول المتغير	12.4.
Lists and tuples	القوائم و التوبلات	12.5.
Dictionaries and tuples	القواميس و التوبلات	12.6.
Comparing tuples	مقارنة التوبلات	12.7.
Sequences of sequences	تسلسلات من التسلسلات	12.8.
Debugging	علاج الأخطاء	12.9.
Glossary	المعاني	12.10.
Exercises	تمارين	12.11.
Case study: data structure selection	13. دراسة حالة: اختيار هيكل البيانات	
Word frequency analysis	تحليل تكرار الكلمات	13.1.
Random numbers	الارقام العشوائية	13.2.
Word histogram	مدرج تكراري للكلمات	13.3.
Most common words	أكثر الكلمات ورودا	13.4.

Optional parameters	برمترات اختيارية	13.5.
Dictionary subtraction	الطرح في القواميس	13.6.
Random words	كلمات عشوائية	13.7.
Markov analysis	تحليل ماركوف	13.8.
Data structures	هيكلية البيانات	13.9.
Debugging	علاج الأخطاء	13.10.
Glossary	المعاني	13.11.
Exercises	تمارين	13.12.
Files	الملفات	14.
Persistence	الثبات	14.1.
Reading and writing	القراءة و الكتابة	14.2.
Format operator	مؤثرات التنسيق	14.3.
Filenames and paths	اسماء الملفات و مساراتها	14.4.
Catching exceptions	التقاط الاستثناءات	14.5.
Databases	قواعد البيانات	14.6.
Pickling	التخليل	14.7.
Pipes	الانابيب	14.8.
Writing modules	كتابة المديولات	14.9.
Debugging	علاج الأخطاء	14.10.
Glossary	معاني	14.11.
Exercises	تمارين	14.12.
Classes and objects	الفئات و الكائنات	15.
User-defined types	أنماط عرّفها المستخدم	15.1.
Attributes	الحصاا	15.2.
Rectangles	المستطيلات	15.3.
Instances as return values	التجليات كقيمة مرجعة	15.4.
Objects are mutable	الكائنات ليست ثابتة، تتبدل	15.5.

Copying	النسخ	15.6.
Debugging	علاج الأخطاء	15.7.
Glossary	معاني	15.8.
Exercises 149	تمارين	15.9.
Classes and functions	16. الفئات والاقترانات	
Time	الوقت	16.1.
Pure functions	الاقترانات البحتة	16.2.
Modifiers	المعدّلات	16.3.
Prototyping versus planning	عمل النماذج المصغرة مقابل التخطيط	16.4.
Debugging	علاج الأخطاء	16.5.
Glossary	معاني	16.6.
Exercises	تمارين	16.7.
Classes and methods	17. الفئات والطرائق	
Object-oriented features	خصائص البرمجة كائنية المنحى	17.1.
Printing objects	طباعة الكائنات	17.2.
Another example	مثال اخر	17.3.
A more complicated example	مثال معقد	17.4.
The init method	طريقة init	17.5.
The __str__ method	طريقة __str__	17.6.
Operator overloading	ارهاق المؤثرات	17.7.
Type-based dispatch	الايقاد بناءا على النمط	17.8.
Polymorphism	تعدد الأشكال	17.9.
Debugging	علاج الأخطاء	17.10.
Interface and implementation	واجهة المستخدم و التطبيق	17.11.
Glossary	معاني	17.12.
Exercises	تمارين	17.13.
Inheritance	18. التوريث	

Card objects	كائنات أوراق الشدة	18.1.
Class attributes	خصال الفئة	18.2.
Comparing cards	مقارنة اوراق الشدة	18.3.
Decks	الشدة	18.4.
Printing the deck	طباعة الشدة	18.5.
Add, remove, shuffle and sort	اضف، احذف، اخلط و رتب	18.6.
Inheritance	التوريث	18.7.
Class diagrams	رسم الفئة	18.8.
Debugging	علاج الأخطاء	18.9.
Data encapsulation	كبسلة البيانات	18.10.
Glossary	معاني	18.11.
Exercises	تمارين	18.12.
Case study: Tkinter	19. دراسة حالة: تي كينتر	
GUI	و م ر، واجهة المستخدم الرسومية	19.1.
Buttons and callbacks	الازرار و إعادة النداء	19.2.
Canvas widgets	وشائط قماشة الرسم	19.3.
Coordinate sequences	تسلسلات الاحداثيات	19.4.
More widgets	مزيد من الوشائط	19.5.
Packing widgets	تغليف الوشائط	19.6.
Menus and Callables	قوائم الاختيار و المستدعوات	19.7.
Binding	الربط	19.8.
Debugging	علاج الأخطاء	19.9.
Glossary	معاني	19.10.
Exercises	تمارين	19.11.
Debugging	أ- علاج الأخطاء	
Syntax errors	الأخطاء النحوية	1-أ
Runtime errors	اخطاء عند التشغيل	2-أ

Semantic errors	أخطاء دلالية	3-أ
Analysis of Algorithms	ب- تحليل الخوارزميات	
Order of growth	تراتب النمو	1-ب
Analysis of basic Python operations	تحليل عمليات بايثون الاساسية	2-ب
Analysis of search algorithms	تحليل خوارزمية البحث	3-ب
Hashtables	جداول التقطيع	4-ب
Lumpy	ج- لمبي	
State diagram	رسم الحالة	1-ج
Stack diagram	الرسم المستف	2-ج
Object diagrams	رسم الكائن	3-ج
Function and class objects	كائنات الاقتزان و كائنات الفئة	4-ج
Class Diagrams	رسوم الفئات	5-ج

الفصل الاول

طريق البرنامج

هدف هذا الكتاب تعليمك كيف تفكر كعالم حاسوب، تفكير يجمع بين بعض من افضل خصائص الرياضيات و الهندسة و العلوم الطبيعية. فمثل علماء الرياضيات، يستخدم عالم الحاسوب لغة رسمية لا يصال الافكار (خصوصا الحاسوبية). و كما المهندسين، يصممون الأشياء و يقومون بتجميع المكونات لتصبح نظما ثم يقيمون افضل الخيارات من بين العديد من البدائل. و كالعلماء، يراقبون سلوك الأنظمة المعقدة، و يضعون الفرضيات، و التنبؤات.

المهارة الأهم لعالم الحاسوب هي حل المشكلات، حل المشكلات يعني تفسيرها بصيغة رسمية، ثم التفكير الخلاق بالحلول، ثم التعبير عن الحل تعبيرا واضحا و دقيقا. الحق أنّ عملية تعلم البرمجة هي فرصة تُقننص للتمرن على المهارات العديدة لحل المشكلات، و لهذا سي هذا الفصل " طريق البرنامج".

فمن ناحية سنتعلم البرمجة، و هي محارة مفيدة لذاتها، و من ناحية اخرى ستستخدم البرمجة كوسيلة لهدف ابعد، ستضح لك معاملة كلما تقدمنا معا.

1.1 لغة البرمجة بايثون

لغة البرمجة التي سنتعلمها هنا هي بايثون. و بايثون مثال للغات البرمجة عالية المستوى، قد تكون قد سمعت عن لغات برمجة عالية المستوى مثل سي، سي بلس بلس، بيرل و جافا.

يوجد، ايضا ما يسمى بلغة منخفضة المستوى، تدعى احيانا لغة الالة او لغة التجميع. الحواسيب تشغل البرامج المكتوبة باللغات منخفضة المستوى فقط، لذلك فان البرامج المكتوبة بلغة عالية المستوى لن تعمل قبل معالجتها. هذه المعالجة تستنفذ بعض الوقت، لكنه ليس سوى سيئة صغيرة للغات عالية المستوى.

حسنت اللغات عالية المستوى لا تحصى، أولاهها: سهولة كتابة البرامج. فكتابة البرامج باللغات عالية المستوى تتطلب وقتا اقل، و البرامج المكتوبة تكون اقصر و اسهل للقراءة، و احتمال خلوها من الأخطاء أكبر. ثانيها: قابليتها للنقل، اي ان البرنامج المكتوب بلغة عالية المستوى سيعمل على انواع مختلفة من الحواسيب بتعديل بسيط او حتى بدون اي تعديل. اللغات منخفضة المستوى تعمل على نوع واحد من الحواسيب، و يجب كتابتها مرة اخرى لتعمل على نوع اخر.



الشكل 1.1: المفسر يعالج البرنامج قليلا كل مرة، فيقرأ سطور البرنامج و ينفذ العمليات



الشكل 1.2: المترجم يترجم النص الاصلي إلى تشفير شبيهي، ثم تنفذه مكونات الحاسوب المادية

لأجل هذه المزايا، تكتب جميع البرامج تقريبا باللغات عالية المستوى، بينما تستخدم اللغات منخفضة المستوى في تطبيقات متخصصة.

هنالك نوعان من البرامج التي تعالج اللغات عالية المستوى لتصبح لغة آلة: **المفسرات** و **المترجمات**. المفسر يقرأ سطور برنامج مكتوب بلغة عالية و ينفذها، أي أنه ينفذ ما يقول البرنامج معالجا واحدا تلو الآخر. فيقرأ السطور و يقوم بالعمليات الحاسوبية. الشكل 1.1 يبين هيكل المفسر.

أما المترجم فيقرأ البرنامج و يترجمه كاملا قبل تشغيله. في هذا السياق يسمى البرنامج المكتوب بلغة عالية المستوى **بالنص الأصلي** و البرنامج المترجم **بالمشفر الشبيهي** أو **البرنامج القابل للتشغيل**. بمجرد ترجمة البرنامج سيتمكن تشغيله مرارا دون الحاجة إلى الترجمة. الشكل 1.2 يبين هيكل المترجم.

يعتبر بايثون مفسرا، البرامج المكتوبة تنفذ عن طريق مفسر. هنالك طريقتان لاستخدام المفسر: **الوضع التفاعلي** و **وضع كتابة النص**.

في الوضع التفاعلي ستكتب برنامج بايثون، و المفسر سينفذه لك و يظهر النتيجة:

```
>>> 1 + 1
2
```

اشارات >>> (المحث) تعني ان المفسر جاهز، فان طبعت 1+1 فسيرد المفسر بـ 2.

في المقابل، يمكنك تخزين النص الأصلي في ملف ثم استخدام المفسر لتنفيذ محتواه. ما اجتمع عليه هو ان ملفات بايثون تنتهي بـ (.py). و لكي يُنفذ النص عليك ابلاغ بايثون باسم الملف. فلو كان لديك نصا مخزنا تحت اسم `dinsdale.py` و كنت تعمل على UNIX فستطع `python dinsdale.py`. تختلف هذه التفاصيل من بيئة تشغيل إلى أخرى، بإمكانك الحصول على معلومات بهذا الخصوص من موقع <http://python.org>.

العمل في الوضع التفاعلي مفيد لفحص القطع البرمجية الصغيرة، لأنك تستطيع تنفيذها مباشرة. لكن لكل ما هو أكبر من بضعة سطور سيكون عليك تخزين النص بحيث يمكنك تعديله و تنفيذه مستقبلا.

1.2 ما هو البرنامج؟

البرنامج هو مجموعة تعليمات مرتبة، تحدد طريقة تنفيذ عملية حوسبة. الحوسبة قد تكون شيئاً حسابياً، كحل منظومة من المعادلات او ايجاد جذور كثيرات الحدود، إلا انها قد تكون حوسبة رمزية، كالبحث و استبدال النصوص في وثيقة او (و يا للعجب) ترجمة برنامج.

تختلف تفاصيل التعليمات باختلاف اللغات، إلا ان بضعة تعليمات اساسية ستبدي تقريبا في كل لغة:

المُدخلات: الحصول على المعلومات من لوحة المفاتيح او الملفات او اي اداة اخرى.

المُخرجات: اظهار المعلومات على الشاشة او ارسالها إلى ملف او اي اداة اخرى.

الحساب: القيام بالعمليات الحسابية الاساسية كالجمع و الضرب.

التنفيذ المشروط: تنفيذ عملية ما إن تحققت الشروط.

التكرار: القيام بعمل ما مرارا، و عادة ما يكون مع بعض التغيير.

صدقت ام لا، هذا تقريبا كل ما ينطوي عليه البرنامج. كل برنامج استخدمته، بغض النظر عن مدى تعقيده، بني على تعليمات كهذه، لذا يمكنك التفكير في البرمجة على انها تقسيم لمهمة ضخمة معقدة إلى مهمات اصغر فاصغر، حتى تصبح بسيطة إلى الحد الذي يمكننا من تنفيذها بهذه التعليمات.

قد لا يزال هذا غامضا، الا اننا سنعود إلى هذه النقطة عند الحديث عن الخوارزميات.

1.3 تصحيح الاخطاء، ما المقصود بـ Debugging ؟

البرمجة عرضة للخطأ، و لأمر غريب تدعى اخطاء البرمجة بق (كنك الحشرة) و عملية صيد الأخطاء تدعى Debugging (أو تدعى قمل، و تصيدها تفلية).

هنالك ثلاثة انواع من الأخطاء التي قد تحدث خلال البرمجة: اخطاء نحوية، اخطاء عند التشغيل و الأخطاء الدلالية. من المفيد التفريق بينها لتسريع عملية صيد الأخطاء.

1.3.1 الأخطاء النحوية Syntax Errors

بإمكان بايثون تنفيذ البرامج فقط إن كانت خالية من الأخطاء النحوية، و إلا فسيطبع مفسر بايثون رسالة وجود خطأ يتعلق بالأخطاء النحوية. الأخطاء النحوية تشير إلى بناء البرنامج و القوانين التي تحكم نحوه، فالأقواس مثلا لا تقبل إلا اذا كانت ازواجا، ف (2+1) قانونية، اما (8 فهي خطأ نحوي.

في العربية، يتسامح القراء مع معظم الأخطاء النحوية، هل لاحظت أنك تقرأ رسائل على مواقع التواصل الاجتماعي مليئة بالأخطاء النحوية، لكنك تتغاضى و لا ترسل Error message.

في المقابل، فإن بايثون ليس متسامحا بالمرة، فبوجود خطأ واحد في البرنامج سيطلب رسالة وجود خطأ و يتوقف عن التنفيذ، و لن يكون بإمكانك تشغيل البرنامج.

خلال الاسابيع الاولى في حياتك البرمجية سيأخذ تصيد و تصحيح الأخطاء الكثير من وقتك ، لكن مع اكتسابك للخبرة، ستقوم بأخطاء اقل و ستعالجها بشكل اسرع.

1.3.2 الأخطاء التي تظهر عند التشغيل Runtime Errors

النوع الثاني من الأخطاء سمي كذلك لأن هذه الأخطاء لا تظهر خلال التصميم، بل بعد تشغيل البرنامج. هذه الأخطاء تسمى أيضا استثناءات لأنها تؤثر بحدوث امر استثنائي (سيء).

1.3.3 الأخطاء الدلالية (التأويل) Semantic Errors

ان كان بالبرنامج خطأ دلالي فإن البرنامج سيعمل بنجاح - من ناحية عدم اصدار رسائل بوقوع خطأ ما- إلا أنه لن يقوم بالعمل المطلوب، بل سيقوم بعمل آخر. أو للدقة: سيقوم بما طلب منه القيام به.

ستكون المشكلة ان البرنامج الذي قمت بكتابته ليس ذلك الذي اردت كتابته. فمعنى البرنامج (دلاليته) خطأ. التعرف على الأخطاء الدلالية كالتعرف على الخدع لأنه يتطلب منك العمل بشكل عكسي، سيكون عليك تأمل مخرجات البرنامج ثم محاولة معرفة ما يقوم به.

1.3.4 تصيد الأخطاء تجريبيا

من أتمن المهارات التي ستحصل عليها هي تصيد الأخطاء و تصحيحها، و مع أنها محبطة، إلا ان هذه المهارة هي الجزء الاكثر تحديا و اثارة و اثراء للثقافة الذاتية.

فمن ناحية، يشبه تصيد الأخطاء عمل التحري، هنالك أدلة بين يديك و عليك تخمين الأحداث و العمليات التي ادت لوقوع الخطأ الذي تراه.

تصيد الأخطاء كالعلوم التجريبية، فمجرد ورود فكرة في رأسك عما أوصل إلى هذا الخطأ، ستبدأ بتعديل البرنامج و تجربته مرة اخرى، فإن كانت افتراضاتك صحيحة ستتمكن من التنبؤ بنتيجة التعديل الاخير ثم تقوم بتعديل آخر يقربك من برنامج المقصود. و ان كانت افتراضاتك خاطئة، سيكون عليك الإتيان بفرضية اخرى. فكما بين شيرلوك هولمز "إن أزلت من المستحيلات، فما يتبقى سيكون الحقيقة مهما بدت لا تصدق" (أكونان دويل، علامة الاربعة).

البعض يرى البرمجة و تصيد الأخطاء شيئا واحدا، لكون البرمجة تصيدا متواصلا للأخطاء إلى تنتهي إلى برنامج يقوم بما تريده ان يقوم به. الفكرة هي ان عليك البدء ببرنامج يقوم بشيء ما، ثم تبدأ بإضافة التعديلات الصغيرة و تصيد اخطائها و تصحيحها بينما تسير في طريقك نحو البرنامج المكتمل، فيكون امامك برنامجا خاليا من الأخطاء طوال عملية البناء.

على سبيل المثال، Linux نظام تشغيل يحتوي على الالاف من سطور البرمجة، الا انه بدأ ببرنامج صغير بناه لينوس تورفالدز لكي يسكشف شريحة انتل 80386 . و حسب لاري جرينفيلد "احدى مشاريع لينوس الاولى كانت برنامجا بإمكانه التبديل بين طباعة AAAA و BBBB. تطور هذا البرنامج لاحقا إلى Linux" (من 'The Linux Users' Guide Beta Version 1).

في الفصول الاخيرة تنتظر اقتراحات أكثر حول تصيد الأخطاء، و كذلك حول الممارسات الصحيحة في البرمجة.

1.4 اللغات الرسمية و اللغات الطبيعية:

اللغات الطبيعية هي ما يتحدث به الناس، كالعربية و الانجليزية، لم يصمم الناس هذه اللغات (رغم محاولاتهم وضع القواعد لها)، هذه اللغات تطورت طبيعياً.

اللغات الرسمية: لغات صمّمها الناس لثُطِّقَ في أجواء معينة. الإشارات الحسابية التي يستخدمها الرياضي هي لغة رسمية تُستخدم في تحديد العلاقة بين الأرقام و الرموز. الكيميائيون يستخدمون لغة رسمية للتعبير عن تركيب الجزيء و الأهم:

لغات البرمجة هي لغات رسمية صممت للتعبير عن عمليات الحوسبة

لنحو في اللغات الرسمية قواعد صارمة، ف $3 + 3 = 6$ صيغة صحيحة في حين $3+ = 3\$6$ صياغة خاطئة، كذلك H_2O صيغة صحيحة لمعادلة كيميائية لكن Zz ليست كذلك.

قواعد النحو تأتي بنكهتين، تتعلقان بـ **رموز اللغة token** و بنائها. رموز اللغة هي عناصر اللغة الاساسية، كالكلمات و الأرقام و العناصر الكيميائية. فالمشكلة في $3+ = 3\$6$ هي أن \$ ليست رمزا قانونيا في الرياضيات (على الأقل على حد علمي) كذلك Zz ليست قانونية لعدم وجود عنصر يرمز له Zz .

النكهة الثانية من نحو اللغة تتعلق بنائها، أي كيف ترتب رموز اللغة. فالعبارة $3 + = 3$ غير صحيحة رغم كون $+ =$ رموزا رياضية قانونية، إلا اننا لا نستطيع وضعها إلى جانب بعضها، هذا ينطبق على المعادلات الكيميائية ايضا، فالارقام المنخفضة تأتي بعد رموز العناصر لا قبلها.

تمرين 1.1: أكتب جملة عربية صحيحة القواعد لكن بكلمات غير صحيحة، ثم اكتب اخرى بكلمات صحيحة و بنحو غير قانوني. إن كنت تقرأ جملة عربية أو عبارة ذات صياغة رسمية، سيكون عليك تبيين نحو الجملة (علما بأنك تفعل هذا مع اللغات الطبيعية دون ان تتبّه) هذا ما يسمى في العربية "الإعراب و الصرف" في الانجليزية Parsing سنحدث من الان عن الانجليزية فقط!!

فمثلا عند سماعك "The penny dropped" ستفهم بأن "The penny" هو الموضوع (subject) و أن "dropped" هو المتممة للجملة (predicate). بمجرد اعرابك للجملة سيكون بإمكانك فهمها، أو معرفة "دلالتها" its semantic ، هذا الفهم مشروط بكونك تعلم ما هو ال Penny و معنى السقوط.

تشابه اللغات الرسمية و الطبيعية في نواح عدة، إلا انها تختلف في بعض الامور:

الغموض: اللغات الطبيعية يُلْقَى الغموض، يتحایل الناس على هذا بالادلة التي تفهم من السياق. اللغات الرسمية صممت لتكون واضحة تماما، مما يعني أن لكل عبارة معنى واحد فقط، بغض النظر عن السياق.

الوفرة: تمتلك اللغات الطبيعية الكثير من الكلمات لكي تعوض غموضها و لتجنب الفهم الخاطئ، و نتيجة لهذا غالبا ما تكون كثيرة الاطناب. اللغات الرسمية أفقر و أوجز.

المعنى الحرفي: اللغات الطبيعية مليئة بالتكنية، فعندما تقول "القشة التي قصمت ظهر البعير"، قد لا يكون هناك بعير و لا قشة و لا شيء قد كسر اساسا. اللغات الرسمية تعني بالضبط ما تقوله.

الناس الذين تربوا على استعمال اللغات الطبيعية (كل الناس) يجدون صعوبة في التحول إلى اللغات الرسمية، أحيانا يكون الفرق بينها كذلك الذي بين الشعر و الخطابة، بل أكبر:

الشعر: تُستعمل الألفاظ لصوتها و لمعناها، القصيدة ككل تُعمل تأثيرا و ردة فعل عاطفية، و غالبا ما يكون الغموض في المعاني الشعرية مقصودا.

الخطابة: المعنى الصريح للعبارة هو المهم هنا، طريقة نحو الجمل تساهم في المعنى الاجمالي، تحليل الخطب اسهل

من تحليل القوائد إلا انها تظل تحتوي على الغموض.

البرنامج: معنى برنامج الحاسوب واضح و حرفي، يمكن فهمه كليا عن طريق تحليل رموزه و بناءه.

اليك الان بعض الاقتراحات لقراءة البرامج (و كذلك اللغات الرسمية الاخرى). أولا، تذكر ان اللغات الرسمية مكثفة على عكس الطبيعية، لذا فقراءتها ستأخذ وقتا اطول ، ثم تذكر بأن بنية البرنامج في غاية الاهمية، لذلك فبدلا من قراءة البرنامج من الاعلى إلى الاسفل و من اليسار إلى اليمين، تعلم تحليل هيكل البرنامج في رأسك و تعريف رموز البرنامج و تفسير بناءه. اخيرا، انتبه للتفاصيل، فالأخطاء الإملائية التي غالبا ما نتساهل معها في اللغات الطبيعية، لها تبعات أعظم في اللغات الرسمية.

1.5 البرنامج الاول

تقليديا، اول برنامج تكتبه بلغة برمجة جديدة يسمى "Hello, World!"، لأن كل ما سيفعله هو اظهار هذه الجملة "Hello, World!" على الشاشة. في بايثون يكتب هذا البرنامج كالتالي:

```
print 'Hello, World!'
```

هذا مثال على عبارة print، رغم ان print تعني "اطبع" فهذا البرنامج لا يطبع اي شيء على الورق، فقط يظهر قيمة على الشاشة. القيمة في هذه الحالة هي الكلمات:

```
Hello, World!
```

علامات الاقتباس (!) تحدد بداية و نهاية النص المطلوب عرضه، و لن تظهر عند عرض النتيجة.

في بايثون3، تختلف الصيغة قليلا:

```
Print('Hello, World!')
```

الاقواس هنا تعني أن print هي اقتران، سنناقش الاقتران لاحقا في الفصل الثالث.

سأستخدم print كعبارة حتى نهاية الكتاب، فان كانت نسختك بايثون3 فعليك ترجمتها. ما عدا ذلك فالفروق بين النسختين قليلة فلا تقلق بسببها.

1.6 تصيد الاخطاء

الافضل قراءة هذا الكتاب مقابل حاسوبك لكي تتمكن من تطبيق الامثلة مباشرة، بإمكانك تجربة معظم الامثلة في الوضع التفاعلي، إلا انه اذا كتبت البرنامج في الوضع النصي ستمكن من تجريب التعديلات عليه.

عندما تتدرب على أوامر جديدة عليك ان تحاول تعمّد الخطأ، فمثلا ما الذي سيحدث في برنامج "Hello, World!" ان نسيت و ضع احدي علامتي الاقتباس؟ أو كلاهما؟ ما الذي سيحدث لو أخطأت تهجئة كلمة `print`؟

هذا النوع من التجريب يساعدك على تذكر ما تقرأ هنا، و سيساعدك عند تصيد الاخطاء، فلكي تتذكر دائما ما الذي تقصده الرسالة التي تفيد بوجود خطأ ما، من الافضل القيام بذلك الخطأ الان و عن قصد بدلا من انتظار حدوثه عرضيا.

أحيانا تثير البرمجة بعض المشاعر ، خصوصا تصيد الاخطاء، فقد تحس بالإحباط عندما يواجمك خطأ برمجي عصي على الحل، و قد تشعر حتى بالغضب.

هنالك دلائل على ان البشر قد يتعاملون مع الحواسيب كما لو كانت بشرا مثلهم، فان كانت تعمل جيدا فهي جزء من الفريق و إلا فهي فظة، و من ثم فردات فعلهم ستكون كذلك نحو الفضلين من الناس (ريفز و نس، معادلة الميديا: كيف يعامل الناس الحواسيب، التلفزيونات و الميديا الجديدة كالناس و الأمكنة).

قد يساعدك ان تتحضر لردات الفعل هذه في التعامل معها. احدي الطرق هي اعتبار الحاسوب احد موظفيك، له نقاط قوة محددة، كالسرعة و الدقة، و له كذلك نقاط ضعف معينة كعدم الاحساس مع الاخرين و عدم بعد النظر.

مهمتك هي ان تكون المدير الجيد، استفد إذن من مهارات و دقة هذا الموظف ثم تقبل فظاظته و عدم رؤيته للصورة الكاملة، ثم جِد السبل لاستخدام عواطفك من غضب و نخل في حل المشاكل، دون ان تسمح لردات فعلك من أن تنتقص من كفاءتك في العمل.

الإحباط من سمات التدرب على مهارة صيد الاخطاء، الا ان قيمة امتلاك هذه المهارة تتخطى تصحيح اخطاء البرامج التي تكتبها إلى كثير من فعاليتك اليومية. في نهاية كل فصل من فصول هذا الكتاب، هناك قسم عن تصيد الاخطاء، كهذا، و به ستجد كيف افكر عندما اتصيد الاخطاء، اتمنى ان يكون ذا فائدة لك.

1.7 معاني:

حل المشاكل problem solving: عملية متكاملة، تشمل صياغة المشكلة، ايجاد حل لها، ثم التعبير عن هذا الحل.

لغات عالية المستوى high-level language: لغات برمجة كبايثون مصممة لكي تكون سهلة القراءة و الكتابة.

لغات منخفضة المستوى low-level language: لغات برمجة مصممة لكي ينفذها الحاسوب بسهولة، تسمى أيضا "لغة الآلة" أو "لغة التجميع".

التنقلية portability: قابلية البرنامج للعمل على أكثر من نوع من الحواسيب.

تفسير interpret: تنفيذ سطور البرنامج المكتوب بلغة عالية المستوى واحدا بعد الاخر.

جمع البرنامج compile: ترجمة البرنامج المكتوب بلغة عالية المستوى إلى لغة منخفضة المستوى دفعة واحدة، استعدادا لتنفيذه لاحقا.

النص الاصيلي source code: البرنامج المكتوب بلغة عالية المستوى قبل جمعه.

نص الكائن object code: ما ينتج عن جمع البرنامج.

قابل للتنفيذ **executable**: اسم اخر لنص الكائن عندما يكون جاهز للتنفيذ.

محث **prompt**: اشارات >>> يظهرها المفسر، مظهرها استعدادها لاستقبال المدخلات.

مخطوط برمجي **script**: برنامج خُزّن في ملف (عادة ما سيترجم لاحقا).

الوضع التفاعلي **interactive mode**: احد استخدامات مفسر بايثون، بأن تطبع الاوامر و التعبيرات مباشرة بعد المحث.

الوضع الكتابي **script mode**: احد استخدامات مفسر بايثون، بأن يقرأ و ينفذ عبارات نص برمجي.

برنامج **program**: مجموعة من التعليمات تحدد العملية الحوسبية.

خوارزمية **algorithm**: طريقة عامة لحل نوع من المشاكل.

بقة **bug**: خطأ في البرنامج.

تصحيح الاخطاء **debugging**: عملية تصيد أي من الأخطاء الثلاثة و تصحيحها.

النحو **syntax**: بناء البرنامج.

خطأ نحوي **syntax error**: خطأ في البرنامج، إما أملائي او نحوي، لا يمكن معه اعرابه (و بالتالي لا يمكن تفسيره).

استثناء **exception**: خطأ ظهر فقط عندما شغل البرنامج.

دلالة **semantics**: المقصود من البرنامج.

خطأ دلالي **semantic error**: خطأ في البرنامج يجعل ناتج البرنامج غير ذلك الذي قصد منه.

اللغات الطبيعية **natural languages**: تلك اللغات التي يتحدثها البشر، تطورت طبيعيا.

اللغات الرسمية **formal languages**: تلك اللغات التي صممها البشر لتستخدم في حالات محددة.

رمز **token**: أحد مكونات بناء نص البرنامج الاساسية، مرادف للكلمة في اللغات الطبيعية.

اعراب **parsing**: فحص نص البرنامج و تحليل بنائه النصي.

عبارة اطبع **print statement**: من تعليمات مفسر بايثون، تظهر قيمة على الشاشة.

1.8 تمارين:

تمرين 1.2 اذهب إلى <http://python.Org> ، تحتوي هذه الصفحة على معلومات عن بايثون و بها وصلات تتعلق به. تستطيع البحث هناك في وثائق بايثون.

مثلا ان بحثت عن كلمة print فان اول نتيجة ستظهر هي وثائق print. في هذه المرحلة قد لا تعني لك شيئا، إلا ان معرفة مكانها سيكون مفيدا.

تمرين 1.3 شغل مفسر بايثون و اطبع (help) لتشغل المساعدة، بإمكانك طباعة:

```
help('print')
```

ان لم يعمل هذا المثال سيكون عليك تنصيب مزيدا من وثائق بايثون أو تحديد متغير البيئة، تفاصيل حل هذه المشكلة تعتمد على نظام التشغيل.

تمرين 1.4 شغل مفسر بايثون و استخدم البرنامج كحاسبة. بناء المعادلات في بايثون تقريبا نفس بناء المعادلات العادي، فمثلا الرموز + و - و / تعني الجمع و الطرح و القسمة الا ان رمز الضرب هو * .

ان ركضت 10 كم في سباق بمدة 43 دقيقة و 30 ثانية، فما هو معدل الوقت بالميل؟ ما هو معدل سرعتك بالميل في الساعة؟ (تلميح: يوجد 1.61 كم في الميل).

الفصل الثاني

المتغيرات، التعبيرات و العبارات

2.1 القيم و انماطها

احد الاشياء الاساسية التي يتعامل بها البرنامج هو القيمة، كالحرف أو الرقم، القيم التي مرت بنا حتى الان هي 1 و 2 و 'Hello, World!'

تنتمي القيم لعدة أنماط: ف 2 عدد صحيح، أما 'Hello, World!' فهو سلسلة من الحروف (محارف). بإمكانك (و كذلك بإمكان المفسر) التعرف على المحارف لأنها محصورة بين علامتي اقتباس.

ان لم تكن متأكدًا من نمط القيمة التي بين يديك فسيساعدك المفسر:

```
>>> type('Hello, World!')
<type 'str'>
>>> type(17)
<type 'int'>
```

من الواضح لماذا يجب أن تنتمي المحارف strings إلى نمط اسمه str و أن تنتمي الاعداد الصحيحة integers إلى النمط int. الاقل وضوحا هو ان الارقام التي تحتوي على كسور عشرية (الاعداد الحقيقية) تنتمي إلى نمط يدعى (عائم) float وذلك لأن هذه الارقام تمثل بصياغة تدعى floating-point (النقطة العشرية العائمة).

```
>>> type(3.2)
<type 'float'>
```

ماذا عن قيم ك '17' و '32'؟ تبدو أرقامًا، إلا أنها بين علامتي اقتباس كالمحارف strings.

```
>>> type('17')
<type 'str'>
>>> type('32')
<type 'str'>
```

اذن فهي محارف.

عند كتابة الاعداد الكبيرة، يقسمها البعض إلى مجموعات من ثلاث خانات ك 1,000,000 باستخدام فاصلة، هذا غير قانوني كعدد صحيح في بايثون، إلا انه قانوني:

```
>>> 1,000,000
(1, 0, 0)
```



```
message → 'Amd now for something completely different'
n → 17
pi → 3.1415926535897932
```

الشكل 2.1: رسم الحالة.

لم تتوقع هذا بالمرّة!! لقد فسر بايثون الرقم 1,000,000 على أنه تسلسل أعداد صحيحة مقسمة بفاصلة. هذا أول مثال نراه على الأخطاء الدلالية: لم تظهر رسائل وجود الأخطاء، لكن البرنامج لا يفعل "ما قصد منه".

2.2 المتغيرات

من أقوى خصائص لغات البرمجة هي قدرتها على التلاعب بالمتغيرات، المتغير هو اسم يعطى لقيمة.

عبارات التعيين توجد متغيرات جديدة و تعطىها قيم:

```
>>> message = 'And now for something completely different'
>>> n=17
>>> pi=3.1415926535897932
```

قام هذا المثال بثلاثة تعيينات، الأول تعيين محارف لمتغير اسمه message و الثاني أعطى عددا صحيحا للمتغير n و الثالث عيّن قيمة π (تقريبية) لـ pi.

الطريقة الشائعة عند تمثيل المتغيرات على الورق هي كتابة اسم المتغير ثم رسم سهم يُوّشر لقيمته. هذا النوع من الأشكال يسمى رسم الحالة state diagram لأنه يظهر الحالة التي يوجد فيها المتغير (فكر بها كحالة المتغير الذهنية). الشكل 2.1 يوضح نتيجة المثال السابق.

نقط المتغير هو نمط القيمة المعينة له.

```
>>> type(message)
<type 'str'>
>>> type(n)
<type 'int'>
>>> type(pi)
<type 'float'>
```

2.3 تسمية المتغيرات و الاسماء المحجوزة

يختار المبرمجون لمتغيراتهم اسماء لها معنى في العادة، أي أنهم يوثقون لأي شيء سيستخدم ذلك المتغير منذ لحظة إيجاده.

يمكن لأسماء المتغيرات أن تكون طويلة، و ان تحوي حروفا و أرقاما، لكن يجب ان تبدأ بحرف. من المسموح استخدام الحروف الكبيرة، إلا انه من الافضل استهلال اسم المتغير بحرف صغير (سترى لماذا مع سياق الحديث).

لا يمكن استخدام الفراغات أيضا.

يمكن لرمز الخط السفلي _، أن يظهر في اسم المتغير، يستخدم هذا الرمز عادة لتقسيم اسماء المتغيرات المكونة من أكثر من كلمة لتعويض الفراغات، ك my_name أو air_speed_of_unladen_swallow.

ان استخدمت اسما ليس قانونيا لمتغير ستحصل على رسالة وجود خطأ نحوي:

```
>>> 76trombones = 'big parade'
SyntaxError: invalid syntax
>>> more@=1000000
SyntaxError: invalid syntax
>>> class = 'Advanced Theoretical Zymurgy'
SyntaxError: invalid syntax
```

كانت 76trombones غير قانونية لأن الاسم استهل بغير حرف، أما more@ فمشكلتها احتوائها على رمز غير قانوني @ لكن ما مشكلة class؟

سيوضح لنا بأن class هي كلمة مفتاحية محجوزة. يستخدم المفسر كلمات مفتاحية لكي يتعرف على بناء البرنامج، وهذه الكلمات لا يجوز استخدامها لتسمية المتغيرات. لدى بايثون 2 إحدى و ثلاثين كلمة مفتاحية:

```
and      del      from     not      while
as       elif    global  or       with
assert   else    if       pass     yield
break    except  import  print
class    exec    in       raise
continue finally is       return
def      for     lambda  try
```

في بايثون 3 لم تعد exec كلمة مفتاحية، لكن nonlocal أصبحت كلمة مفتاحية.

ربما من الأفضل لك ان تبقي هذه القائمة قريبة منك، فان اشتكى المفسر من استخدامك اسم ما لمتغير، ستعلم لماذا.

2.4 العوامل و مؤثراتها

المؤثرات هي رموز تمثل عمليات حوسبة كالجمع و الضرب اما القيم المؤثر عليها فهي العوامل.

المؤثرات +، -، / و * تقوم بالجمع و الطرح و القسمة و الضرب كما في المثال التالي:

```
20+32    hour-1    hour*60+minutes    5**2    (5+9)*(15-7)
```

في لغات اخرى تستخدم اشارة ^ للتعبير عن الأس، لكن في بايثون تستخدم هذه الاشارة في العمليات المنطقية و تدعى XOR. لن اشرح البتوايز (bitwise) تعني المعالجة عن طريق اصغر جزء من المعلومة) هنا بإمكانك القراءة عنها هنا <http://wikipythonorg/moin/BitwiseOperators>

في بايثون 2، قد لا يقوم مؤثر القسمة بما تتوقع منه:

```
>>> minute=59
>>> minute/60
0
```

قيمة المتغير minute هي 59 و قسمتها على 60 يجب ان تنتج 0.98333 و ليس صفرا. السبب في هذا الخلل هو أن بايثون يقوم بقسمة أرضية (أي أن الناتج هو العدد بعد حذف الكسور $5/2=2$) و عندما يكون طرفي القسمة اعداد صحيحة فالناتج سيكون أيضا عدد صحيح، القسمة الأرضية تحذف الكسور من ناتج القسمة و تقربه إلى الصحيح الاقل منه: كان هذا الصفر هنا.

في بايثون3، ناتج هذه القسمة / هو قيمة حقيقية (تقبل الكسور) و هنالك رمز جديد هو // يقوم بقسمة أرضية.
ان كانت قيمة أي من العاملين حقيقية، فان بايثون يقوم بقسمة حقيقية، و تكون نتيجتها حقيقية أيضا:

```
>>> minute/60.0
0.98333333333328
```

2.5 التعبيرات و العبارات

التعبير هو تركيبة من القيم و المتغيرات و المؤثرات. القيمة بحد ذاتها تعتبر تعبيراً، فكل ما يلي يعتبر تعبيراً جائزاً (على اعتبار أن قيمة ما عُيّنَت للمتغير x):

```
17
x
x+17
```

العبارة هي لينة برمجية في النص يمكن لبايثون أن ينفذها، مرت علينا عبارتان `print` و عبارة التعيين.
عملياً، فالتعبير هو أيضاً عبارة، لكن قد يكون من الأسهل التفكير بهما كشيئين مختلفين، الفرق الأهم هو أن للتعبير قيمة أما العبارة فلا.

2.6 وضع البرمجة التفاعلي و وضع كتابة نص البرنامج

من حسنات البرمجة باستخدام المُفسّر هي انه يمكنك من تجريب أجزاء البرنامج الصغيرة قبل وضعها في المخطوط البرمجي، إلا أن هناك فروقاً بين وضعي استخدامه قد تلتبس عليك.
مثلاً ان كنت تستخدم بايثون كآلة حاسبة، فقد تطع:

```
>>> miles = 26.2
>>> miles * 1.61
42.182
```

السطر الاول عبارة تعين قيمة للمتغير `miles`، لكن ليس لهذا التعيين تأثير ظاهر. السطر التالي هو تعبير، لذا يقوم المُفسّر بتقييمه و عرض الناتج، فنفهم عندها بأن الماراثون هو حوالي 42 كم.
إلا إنك ان طبعت نفس النص البرمجي في وضع كتابة النص البرمجي و شغلت البرنامج، فلن تحصل على شيء، لأن التعبير بحد ذاته ليس له تأثير مرئي في وضع كتابة النص البرمجي.
في الحقيقة، بايثون يقيم التعبير إلا أنه لا يظهر نتيجته إلا ان طلب منه ذلك:

```
miles = 2.62
print miles * 1.61
```

قد يكون هذا التصرف مشوشاً في البداية.

في العادة و عندما يحتوي النص البرمجي على تسلسل من العبارات، فإن ناتج العبارات يظهر واحداً تلو الآخر كلما نفذت عبارة.

مثلاً النص:

```
print 1
x = 2
print x
```

سيظهر المخرجات:

1
2

عبارة التعيين $x = 2$ لم تنتج أي مخرجات.

تمرين 2.1 إطلع العبارات التالية في مفسر بايثون لتر ماذا تفعل:

5
 $x = 5$
 $x + 1$

2.7 تراتب عمليات المؤثرات

عندما يحتوي تعبير ما على أكثر من مؤثر فإن تراتب تقييم العمليات يعتمد على قوانين الأولوية للعمليات الحسابية. يتبع بايثون الإجماع المعروف. الاختصار PEMDAS طريقة سهلة لتذكر هذا الإجماع:

- **Parenttheses**: الاقواس، لها الأولوية القسوى، و بإمكانك استخدامها لإرغام بايثون على اتباع التسلسل الذي تريده. فبما أن التعبيرات الموجودة بين أقواس تنفذ أولا فإن $4 = (3-1) * 2$ ، وكذلك $(2-5) ** (1+1)$ تساوي 8. بإمكانك أيضا استخدام الاقواس لتسهيل قراءة العبارات، كما في $(minute * 100) / 60$ ، حتى وإن لم تغير النتيجة.
 - **Exponentiation**: الأسس هي التالية في الأولوية، فإن $2 ** 1 + 1$ تساوي 3 وليس 4، وكذلك $3 * 1 ** 3$ تساوي 3 وليس 27.
 - **Multiplication** و **Division**: الضرب و القسمة لها نفس الأولوية، التي هي أعلى من الجمع و الطرح، و اللتان لها نفس الأولوية كذلك فإن $2 * 3 - 1$ تساوي 5 وليس 4، كذلك $6 + 4 / 2$ تساوي 8 وليس 5.
 - المؤثرات التي لها نفس الأولوية تنفذ من اليسار إلى اليمين (ما عدا الأس). لذا ففي التعبير $degrees / 2 * pi$ تنفذ القسمة أولا و نتيجتها تضرب في pi . إن أردت القسمة على 2π فعليك استخدام الاقواس أو طباعة التعبير هكذا: $degrees / 2 / pi$.
- شخصيا لا أجد نفسي بتذكر أولوية باقي المؤثرات، فإن لم أكن واثقا استعملت الاقواس.

2.8 عمليات المحارف

في العموم، لا عمليات حسابية تطبق على المحارف، حتى وإن بدا الحرف كرقم، فكل ما يلي غير قانوني:

```
'2'-'1' 'eggs'/'easy' 'third'*'a charm'
```

المؤثر + يستخدم مع المحارف، لكنه لا يعمل كما تظن: بل يقوم بالإضافة، أي أنه يجمع محارفين بوصلهما طرفا طرف كالتالي:

```
first = 'throat'
second = 'warbler'
print first + second
```

ناتج هذا البرنامج هو `throatwarbler`.

المؤثر * يعمل أيضا على المحارف، إلا أنه يقوم بالتكرار فمثلا `'spam' * 3` ستصبح `'spamspamspam'` عند استخدام المؤثر * فإن واحدا من عاملي العملية يجب أن يكون عددا صحيحا.

تشابه استخدام المؤثران * و + على المحارف و على الأعداد مبرر، فكما أن $4*3$ تساوي $4+4+4$ ، سنتوقع أيضا أن $spam*3$ ستكون $spam + spam + spam$ ثلاث مرات أي 'spam' + 'spam' + 'spam' ، وهو ما نتج. بالمقابل هناك فرق كبير بين التكرار و الإضافة للمحارف و بين الجمع و الضرب للأعداد، هل تستطيع التفكير بخاصية للجمع لا تشبه الإضافة؟

2.9 الحواشي

كلما تضخم البرنامج و ازداد تعقيدا أصبحت قراءته و فهمه أصعب. فاللغات الرسمية كثيفة، و غالبا لا يكفي مجرد النظر إلى نص برمجي لفهم ما هو و ما الغاية منه.

لهذا السبب، فإن إضافة تعليقات إلى البرنامج، تفسّر بلغة طبيعية ما الذي يفعله، تعتبر فكرة جيدة. هذه التعليقات تسمى **حواشي**، و تستهل بالرمز #:

```
# compute the percentage of the hour that has elapsed
percentage = (minute * 100) / 60
```

في هذه الحالة ظهرت الحاشية في سطر لوحدها. بإمكانك وضع الحاشية في نهاية السطر البرمجي:

```
percentage = (minute * 100) / 60 #percentage of an hour
```

كل ما بعد # و إلى اخر السطر محمل - لن يؤثر في سير البرنامج.

فائدة الحواشي تكمن في تفسيرها لخصائص البرنامج المهمة، فافتراض أن من يقرأ البرنامج سيعرف "ما" الذي يقوم به مفهوم، المفيد هو تفسير "لماذا" يقوم به.

الحاشية التالية ثرثرة و لا فائدة لها:

```
v = 5 # assign 5 to v
```

الحاشية التالية تحتوي على معلومات مفيدة و ليست ظاهرة في النص البرمجي:

```
v = 5 # velocity in meters/second
```

تسمية المتغيرات الحكيمة تقلل من الحاجة إلى الحواشي، في المقابل فالاسماء الطويلة تجعل التعبيرات المعقدة عصية على الفهم لذا فهناك حاجة للمفاصلة.

2.10 علاج الاخطاء

في هذه المرحلة ستكون الأخطاء الكتابية التي ستقترفها في الأغلب أسماء المتغيرات الغير جائزة ك `class` و `yield` التي هي كلمات محجوزة، أو ك `odd~job` و `us$` تحتوي على حروف غير قانونية.

المشكلة التي يراها بايثون عندما تضع فراغا بين كلمتين من اسم المتغير، هي أنه يظن أنها عاملين بدون مؤثر بينهما:

```
>>> bad name = 5
```

```
SyntaxError: invalid syntax
```

عندما تظهر رسائل وجود خطأ نحوي، فإن الرسالة بحد ذاتها لا تدل على الخطأ نفسه، و لا تساعد كثيرا في حله. أكثر

الرسائل شيوعا هي: `SyntaxError: invalid` و `SyntaxError: invalid syntax`

و كلاهما ليس مفيدا جدا.

رسائل الخطأ التي تظهر وقت التشغيل على الاغلب تقول "استخدم قبل التعريف"، مما يعني أنك تحاول استخدام متغير لم

تعيّن له قيمة بعد، هذا الخطأ سيحدث ايضا عندما تخطئ تهجئة اسم المتغير:

```
>>> principal = 327.68
>>> interest = principle * rate
NameError: name 'principle' is not defined
```

اسماء المتغيرات تتغير بتغير حالة الحروف (كبيرة ام صغيرة)، ف LaTeX ليست Latex

أكثر الأخطاء الدلالية التي سترتكبها في هذه المرحلة على الأرجح ستكون تراتب العمليات. مثلاً، عندما تحاول تقييم $\frac{1}{2\pi}$ قد تكتب التعبير هكذا:

```
>>> 1.0 / 2.0 * pi
```

و بما أن القسمة هي الاولوية هنا، فحاصل هذه العملية سيكون $\pi/2$ و هو ليس ما قصدت! بايثون لا يعلم ما هو قصدك، و لا يعلم أنّ هذه النتيجة تختلف عما توقعت، لذلك لن يصدر أي رسالة تفيد بوجود خطأ، فقط ستحصل على إجابة خاطئة.

2.11 المعاني

قيمة **value**: من وحدات البيانات الاساسية، كالرقم و الحارف، التي يمكن لبرنامج استخدامها.

نمط type: فئة من القيم. الأنماط التي رأيها حتى الان كانت أعداد صحيحة (نمط int) و أعداد النقطة العائمة أو الأعداد الحقيقية (نمط float) و الحارف (نمط str).

عدد صحيح **integer**: نمط يمثل الأعداد بدون كسور.

نقطة-عائمة **floating-point**: نمط يمثل الأعداد مع كسورها.

حارف **string**: نمط يمثل تسلسل من الحروف و الأرقام و الرموز القانونية.

متغير **variable**: أسم يشير لقيمة.

عبارة **statement**: جزء من النص البرمجي يمثل أمر أو فعل. العبارات التي مرت بنا حتى الان كانت تعيينات و `print`.

تعيين **assignment**: أي عبارة تعين قيمة لمتغير.

رسم الحالة **state diagram**: رسم بياني يمثل مجموعة من المتغيرات و القيم التي تؤثر إليها.

كلمة مفتاحية **keyword**: أسماء محجوزة، المفيسر فقط يستطيع استخدامها للتعرف على بناء البرنامج، و لا يمكنك استخدامها لتسمية المتغيرات، الاسماء المحجوز ك `def`, `if`, `while` وغيرها.

المؤثر **operator**: رمز يمثل حوسبة بسيطة كالجمع و الضرب أو إضافة الحارف.

العامل **operand**: إحدى القيم التي يؤثر فيها مؤثر العملية.

قسمة أرضية **floor division**: القسمة التي تحتفظ بأكبر عدد صحيح من الناتج و تُسقط الباقي.

تعبير **expression**: تركيبة من المتغيرات و المؤثرات و القيم، محصلته قيمة وحيدة.

تقييم **evaluate**: تبسيط التعبير عن طريق القيام بالعمليات لكي نحصل على قيمة وحيدة.

قوانين الاولوية **rules of precedence**: مجموعة القوانين التي تحمك الترتيب الذي ستنفذ بها عمليات فيها مجموعة من العوامل

و المؤثرات لكي نحصل على النتيجة النهائية.

الإضافة **concatenate**: جمع الحروف طرف لطرف.

حاشية **comment**: معلومة عن البرنامج موجهة للمبرمجين (أو من يقرأ النص البرمجي) لا يكون لها تأثير على سير البرنامج.

2.12 تمارين

تمرين 2.2 افترض أننا نقذفنا عبارة التعيين الآتية:

```
width = 17
height = 12.0
delimiter = '.'
```

اكتب القيمة و النمط (نمط قيمة التعبير) لكل من التعبيرات التالية:

1. width/2
2. width/20
3. height/3
4. 1 + 2 * 5
5. Delimiter * 5

استخدم مفسر بايثون للتأكد من اجاباتك.

تمرين 2.3 تدرب على استخدام مفسر بايثون كحاسبة.

1. حجم كرة نصف قطرها r هو $\frac{4}{3}r^3\pi$ ، فما هو حجم كرة نصف قطرها 5 (تلميح: حجمها ليس 392.7)
2. افترض أن سعر كتاب للمستهلك هو \$24.95، إلا ان المكتبة تحصل على تخفيض 40%، رسوم الشحن \$3 لأول نسخة ثم 75 سنت لكل نسخة إضافية فما هي التكلفة الكلية لـ 60 نسخة؟
3. إن غادرت منزلي الساعة 6:52 صباحا للركض، فركضت أول ميل بسرعة منخفضة (8:15 للميل) ثم ثلاثة أميال بسرعة أعلى (7:12 للميل) ثم ميلا اخر بسرعة منخفضة، فكم تكون الساعة عند عودتي إلى البيت للافطار؟

الفصل الثالث

الاقتارات

3.1 نداء الاقتارات

في السياق البرمجي فإن الاقتاران هو تسلسل لعبارات تقوم بعملية حوسبة و يكون له اسم. عندما تُعرّف اقتاران، فإنك تعرف اسمه و تسلسل العبارات. ثم فيما بعد تنادي الاقتاران باسمه. لقد مر علينا مثال لنداء اقتاران:

```
>>> type(32)
<type 'int'>
```

اسم هذا الاقتاران كان `type`. التعبير الموجود بين القوسين يسمى القرينة (قرينة الاقتاران)، النتيجة (لهذه الاقتاران) كانت نوع القرينة.

القول الشائع هو إن الاقتاران "يأخذ" قرينة أو إنه "يرجع" نتيجة. النتيجة تدعى القيمة المرجعة.

3.2 اقتارات تغيير الانماط

لدى بايثون اقتارات جاهزة تحول القيم من نمط إلى نمط اخر. اقتاران `int` يأخذ أي قيمة و يحولها إلى عدد صحيح ان استطاع، و إلا فسيتدمر:

```
>>> int('32')
32
>>> int('Hello')
```

```
ValueError: invalid literal for int(): Hello
```

بإمكان `int` تحويل قيم الأعداد الحقيقية إلى اعداد صحيحة. لكنه لا يقرب النتيجة، بل يحذف الكسور:

```
>>> int(3.9999)
3
>>> int(-2.3)
-2
```

أما `float` فيحول الاعداد الصحيحة و المحارف إلى أعداد حقيقية:

```
>>> float(32)
32.0
>>> float('3.14159')
3.14159
```

و أخيرا `str` يحول قرينته إلى محارف:

```
>>> str(32)
'32'
>>> str(3.14159)
'3.14159'
```

3.3 الاقتارات الرياضية

لدى بايثون مديول للرياضيات به معظم الاقتارات الرياضية المعروفة. المديول module هو ملف يحتوي على اقتارات عديدة تكون ذات صلة.

قبل ان تتمكن من استخدام المديول علينا استيراده:

```
>>> import math
هذه العبارة تستدعي المديول و تضيف لبرنامجك كائن مديول اسمه math، ان طبعت المديول ستظهر لك معلومات عنه:
>>> print math
<module 'math' (built-in)>
يحتوي كائن المديول على الاقتارات و المتغيرات المعرّفة في المديول، لكي تستخدم أحد الاقتارات عليك تحديد اسم المديول و كذلك اسم الاقتار موصولان بنقطة (period) هذه الصياغة تدعى التنويت بالنقاط . dot notation

>>> ratio = signal_power / noise_power
>>> decibels = 10 * math.log10(ratio)

>>> radians = 0.7
>>> height = math.sin(radians)
المثال الاول يستخدم اقتار log10 لحساب نسبة signal_to_noise بالدسبل (على فرض أننا عرّفنا signal_power و noise_power). مديول math أيضا به log الذي تحسب لوغاريتمات القاعدة e.

المثال الثاني يوجد جيب الزاوية الدائرية، تعمّدت جعل اسم المتغير (radians) للتذكير بأن اقتارات حساب المثلثات (cos, tan) تعتمد الزوايا الدائرية. لتحول الزاوية من درجات إلى دائري، قيّم القيمة على 360 ثم اضرب الناتج بـ 2π:

>>> degrees = 45
>>> radians = degrees / 360.0 * 2 * math.pi
0.707106781187
```

3.4 التركيب

ما رأيناه حتى هذه الآن هو عناصر البرنامج، من متغيرات و تعابير و عبارات، منعزلة، دون التحدث عن طرق الجمع بينها. من أكثر وظائف لغات البرمجة فائدة هي قدرتها على أخذ لبنات بناء صغيرة و تركيبها (compose). فقرينة الاقتار على سبيل المثال قد تكون أي من التعبيرات، حتى أن المؤثرات الحسابية قد تصبح قرائن:

```
x = math.sin(degrees / 360.0 * 2 * math.pi)
```

و قد يكون نداء اقتار بحد ذاته قرينة:

```
x = math.exp(math.log(x+1))
```

يمكنك وضع قيمة في أي موقع تقريبا، يمكنك وضع تعبير بالغ التعقيد، باستثناء وحيد: الطرف الايسر لعبارة تعيين يجب أن يكون اسم المتغير، أي تعبير اخر على يسار التعيين سيعتبر خطأً نحوياً (سنرى الاستثناءات في هذا المزار لاحقا).

```
>>> minutes = hours * 60           #right
>>> hours * 60 = minutes           #wrong!
SyntaxError: can't assign to operator
```

3.5 إضافة اقتارات جديدة

ما استخدمناه لحد الان هي اقتارات جاهزة أتت مع بايثون، الا انه بإمكاننا عمل اقتارات جديدة تضاف إلى البرنامج. تعريف الاقتار يحدد اسم الاقتار الجديد و العبارات التي ستنفذ عند نداء هذا الاقتار.

هذا مثال:

```
def print_lyrics():
    print "I'm a lumberjack, and I'm okay"
    print "I sleep all night and I work all day"
```

الكلمة المفتاحية def تشير إلى ان هذا تعريف لاقتار، اسم الاقتار print_lyrics. قوانين تسمية الاقتارات هي نفسها قوانين تسمية المتغيرات: حروف و أرقام و بعض العلامات القانونية الاخرى، و أيضا يجب الا يستهل الاسم برقم و لا يجوز استخدام الكلمات المفتاح كاسماء للاقتارات، و الأفضل تجنب استخدام نفس الإسم لمتغير و لاقتار. القوسان الفارغان () بعد الاسم تشيران إلى ان هذا الإقتار لا يأخذ قرينة.

السطر الاول من تعريف الاقتار يسمى الترويسة header ، و باقي التعريف يسمى المتن (body) . يجب أن تنتهي الترويسة بنقطتان :. يجب أن تكون هناك مسافة بادئة لسطور متن الاقتار، اجمع المبرمجون أن تكون أربعة فراغات (انظر القسم 3.14). يمكن لمتن الاقتار ان يحتوي على أي عدد من العبارات.

في هذا الاقتار كانت المحارف محاطة بعلامات اقتباس مزدوجة " ، العلامة المزدوجة و العلامة المفردة تقومان بنفس الشيء، أغلب الناس يستخدمون العلامة المفردة، إلا إن تطلب الامر استخدام المزدوجة، فالعلامة المفردة هي أيضا علامة اختصار بالانجليزية ك (can't = cannot). فإن احتوت الجملة المطبوعة على علامة اختصار تُستعمل العلامة المزدوجة.

ان طُبع تعريف اقتار في الوضع التفاعلي فإن المُفسّر سيطبع نقاط المحذوف (ثلاث نقاط متتالية كتلك التي في "املاً الفراغ") لكي يبينك إلى ان الاقتار غير مكتمل:

```
>>> def print_lyrics():
...     print "I'am lumberjack, and I'm okay"
...     print "I sleep all night and I work all day"
... 
```

في الوضع التفاعلي فقط يجب ادخال سطر فارغ لكي تختم الاقتار، و ليس ضروريا في وضع كتابة النص.

تعريف الاقتار يوجد متغيرا بنفس الاسم:

```
>>> print print_lyrics
<function print_lyrics at 0x6d88ce9a>
>>> type(print_lyrics)
type 'function'
```

قيمة print_lyrics هي كائن اقتار، و لها النمط اقتار (function).

نحو كتابة نداء الاقتار الجديد هو نفس نحو الاقتارات الجاهزة:

```
>>> print_lyrics()
I'm lumberjack, and I'm okay
I sleep all night and I work all day.
```

بمجرد تعريفك لاقتار، يمكنك استخدامه من داخل اقتار آخر. فمثلا إن اردنا تكرار الجملتين السابقتين نستطيع كتابة اقتار جديد ينادي اقتارنا الحالي مرتين:

```
def repeat_lyrics():
```

```
print_lyrics()
print_lyrics()
```

ثم ننادي `repeat_lyrics`:

```
>>> repeat_lyrics()
I'm lumberjack, and I'm okay
I sleep all night and I work all day
I'm lumberjack, and I'm okay
I sleep all night and I work all day
```

في الواقع لا تغنى هذه الاغنية هكذا.

3.6 التعريفات واستخداماتها

ان جمعنا فئات النص البرمجي من القسم السابق فإن البرنامج الكلي سيبدو كالتالي:

```
def print_lyrics():
    print "I'am lumberjack, and I'm okay"
    print "I sleep all night and I work all day"

def repeat_lyrics():
    print_lyrics()
    print_lyrics()
```

```
repeat_lyrics ()
```

يحتوي هذا البرنامج على اقترايين: `print_lyrics` و `repeat_lyrics` ، تنفذ الاقترايات كما تنفذ العبارات الاخرى، لكن تأثيرها هو خلق كائن اقتران، العبارات الموجودة داخل الاقتران لا تنفذ الا إذا نودي الاقتران، تعريف الاقتران لا يولد أية مخرجات.

كما تتوقع، فلا يمكن تنفيذ اقتران قبل خلقه، بكلمات اخرى، يجب تنفيذ تعريف الاقتران قبل نداءه للمرة الاولى.

تمرين 3.1 في البرنامج السابق، اقل السطر الاخير إلى بداية النص البرمجي، بحيث تظهر عبارة نداء الاقتران قبل التعريفات ثم شغل البرنامج و لاحظ رسائل الاخطاء.

تمرين 3.2 اقل نداء الاقتران إلى مكانها الاصلي ثم اقل التعريف `repeat_lyrics` إلى ما قبل `print_lyrics` ماذا تتوقع أن يحدث عند تشغيل البرنامج؟

3.7 سريان التنفيذ

لكي تضمن بأن الاقتران معرف قبل استخدامه عليك ان تعرف الترتيب الذي يتم وفقه تنفيذ العبارات، و هو ما يسمى سريان التنفيذ `flow of execution`.

يبدأ التنفيذ دائماً بأول عبارة في البرنامج، تنفذ العبارات واحدة تلو الاخرى من الأعلى إلى الأسفل.

تعريفات الاقترايات لا تؤثر في هذا الترتيب، لكن تذكر بأن العبارات الموجودة داخل الاقتران لن تنفذ قبل نداء الاقتران.

في ترتيب سريان البرنامج، يشبه نداء الاقتران التحويلة، فبدلاً من الانتقال إلى العبارة التالية في الترتيب، فإن السريان سيقفز إلى متن الاقتران المنادى، و ينفذ كل العبارات هناك ثم يعود إلى الموضع الذي قفز منه.

قد يبدو هذا بسيطاً إلى تتذكر بأن اقتران ما يمكنه نداء اخر، فبينما يكون البرنامج في وسط اقتران ما قد يتطلب نداء عبارة

من اقتران اخر، بل إنه قد يتطلب نداء اقتران ثالث بينما هو في الاقتران الثاني.
 لحسن الحظ بايثون يتذكر جيدا من أين انطلق في القفزة الاولى، ففي كل مرة ينتهي من تنفيذ اقتران، يقفز عائدا إلى النقطة التي نودي الاقتران منها و يكمل، و عندما يصل إلى نهاية البرنامج ينقضي.
 ما العبرة الاخلاقية من هذه الحكاية؟ هي أنه عندما تقرأ برنامجا، فأنت لست مضطرا لقراءة النص من الاعلى إلى الاسفل، بل من المنطقي أن تتبع ترتيب سريان البرنامج.

3.8 البرمترات و القرائن

بعض الاقترانات الجاهزة التي رأيناها تتطلب قرائن، فعندما تنادي `math.sin` عليك تمرير رقم ما كقرينة، بعض الاقترانات تتطلب أكثر من قرينة، `math.pow` تتطلب قرينتين مثلا.

داخل الاقتران، تُعَيّن هذه القرائن لمتغيرات تدعى برمترات، هذا مثال لاقتران أوجده المستخدم يأخذ قرينة:

```
def print_twice (bruce) :
    print bruce
    print bruce
```

هذا الاقتران يعين قرينة لبرمتر اسمه `bruce`. عندما ينادى فسيطبع قيمة البرمتر (بغض النظر ما هو) مرتين.

و هذا الاقتران يعمل مع أي قيمة تمكن طباعتها.

```
>>> print_twice ('Spam')
Spam
Spam
>>> print_twice (17)
17
17
>>> print_twice (math.pi)
3.14159265359
3.14159265359
```

نفس قوانين التركيب التي تنطبق على الاقترانات الجاهزة تنطبق أيضا على اقترانات المستخدم. فبإمكاننا استخدام أي نوع من العبارات كقرينة لـ `print_twice`:

```
>>> print_twice ('Spam'*4)
Spam Spam Spam Spam
Spam Spam Spam Spam
>>> print_twice (math.cos (math.pi))
-1.0
-1.0
```

تُقيّم القرينة قبل نداء الاقتران، ففي الامثلة السابقة أُوجدت قيم `'Spam' * 4` و `math.cos (math.pi)` مرة واحدة.

يمكنك أيضا استخدام متغيرات كقارئ:

```
>>> michael = 'Eric, the half of bee.'
>>> print_twice (michael)
Eric, the half of bee.
Eric, the half of bee.
```

اسم المتغير الذي مررناه كقرينة للاقتران `print_twice` كان `michael` و لا علاقة له باسم البرمتر `(bruce)`، إذن لا يهم أي قيمة ناديناها لتعود إلى منزلها (في المنادي). فنحن في هذه الاقتران ندعو كل الناس "أبو شريك" `bruce`.

3.9 المتغيرات و البرمترات موضعية

عندما توجد متغيرا داخل اقتزان، فإنه يكون موضعيًا (محليًا)، أي أنه يوجد فقط داخل الاقتزان، مثلًا:

```
def cat_twice(part1, part2):
    cat = part1 + part2
    print_twice(cat)
```

يأخذ هذا الاقتزان قرينتين، يجمعهما ثم يطبع النتيجة، هذا مثال لاستخدامه:

```
>>> line1 = 'Bing tiddle '
>>> line2 = 'tiddle bang'
>>> cat_twice(line1, line2)
Bing tiddle tiddle bang
Bing tiddle tiddle bang
```

عندما تُغلق `cat_twice` فإن `cat` سيتلف، و إن حاولنا طباعته سنحصل على استثناء:

```
>>> print cat
NameError: name 'cat' is not defined
```

البرمترات كذلك موضعية، فخرج حدود `print_twice` لا معنى لـ `bruce`.

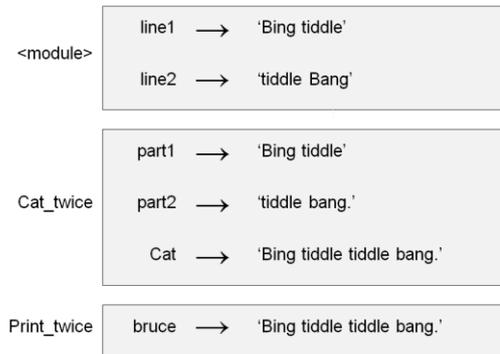

الشكل 3.1: الرسم المستف

3.10 الرسم المستف: stack diagram

لنتمكن من ملاحظة أين المتغيرات و أماكن استخدامها، من المفيد أحيانًا عمل رسم مستف. كما رسم الحالة، الرسم المستف يبين قيمة كل من المتغيرات، بالإضافة لذلك فهو يبين الاقتزان التي ينتمي إليه ذلك المتغير.

يمثل كل اقتزان بإطار، الإطار هو صندوق يكتب إلى جانبه اسم الاقتزان، و بداخله أسماء برمترات و متغيرات الاقتزان، الرسم المستف للمثال السابق يظهر في الشكل 1.3.

ترتب الاطارات في الرسم المستف على شكل تكديسة تبين أي اقتزان استدعى أي اقتزان اخر. في مثالنا هذا كان الذي استدعى `print_twice` هو `cat_twice`، أما `cat_twice` فقد استدعاه `__main__`، و هو اسم مخصوص للإطار الموجود في قمة التسوية، عندما تخلق متغيرًا خارج أي اقتزان فإنه ينتمي إلى `__main__`.

كل برمتر في الاقتزان يشير إلى نفس قيمة قرينته، ف `part1` له نفس قيمة `line1`، كذلك `part2` و `line2` و لـ `bruce` نفس قيمة `cat`.

ان ظهر خطأ عند نداء الاقتزان فسيطبع بايثون اسم الاقتزان و الاقتزان التي استدعاه، و اسم الاقتزان الذي استدعى الاقتزان الذي استدعاه، و هكذا حتى تصل إلى `__main__`.

فمثلاً عندما تحاول النفاذ إلى `cat` من داخل `print_twice` ستحصل على `NameError`:

```
Traceback (innermost last):
  file "testpy", line 12, in __main__
    cat_twice(line1, line2)
  file "testpy", line 5, in cat_twice
    print_twice(cat)
  file "testpy", line 9, in print_twice
    print cat
NameError: name 'cat' is not defined
```

قائمة الاقتراحات هذه تسمى "الملاحقة" `traceback`. وهي تقول لك في أي من ملفات البرنامج وقع الخطأ، و في أي سطر، وكذلك يبلغك بالاقتراحات التي كانت تنفذ حين وقوع الخطأ، وتظهر كذلك السطر البرمجي الذي سبب الخطأ.

تراتب الاقتراحات في الملاحقة هو نفس الترتاب الموجود في الرسم المستف، فالاقتران المنشغل حالياً يقع في الاسفل.

3.11 الاقتراحات الممثلة و الاقتراحات العقيمة

بعض الاقتراحات التي بين يدينا، كالاقتراحات الحسابية، تؤدي بنتيجة، و لعدم وجود اسم أفضل سميتها "اقتراحات مثمرة"، الاقتراحات الأخرى ك `print_twice` التي تقوم بعملية ما لكنها لا ترجع قيمة، هذه الاقتراحات تسمى عقيمة `void`.

انت في أغلب الاحوال تنادي اقتران متمر لكي تستخدم ثمرته، فمثلاً قد تعين نتيجة الاقتران لمتغير ما أو تستخدم النتيجة في تعبير:

```
x = math.cos(radians)
golden = (math.sqrt(5) + 1) / 2
```

عند نداء الاقتران في الوضع التفاعلي فإن بايثون سيظهر النتيجة:

```
>>> math.sqrt(5)
2.2360679774997898
```

لكن في وضع كتابة النص، عندما تنادي اقتران متمر كما هو فإن نتيجه ستفقد إلى الأبد!

```
Math.sqrt(5)
```

يقوم النص بحساب الجذر التربيعي لـ 5، لكن طالما أنها لم تطبع أو تخزن فإنها تصبح عديمة الفائدة.

قد تعرض الاقتراحات العقيمة شيئاً على الشاشة أو تقوم بتأثير ما، لكنها لا ترجع قيمة، فإن حاولت تعيين نتيجة اقتران عقيم لمتغير فستحصل على قيمة خاصة تسمى "عدم" `None`.

```
>>> result = print_twice('Bing')
Bing
Bing
>>> print result
None
```

القيمة `None` ليست المحارف 'None' وهي أيضاً قيمة لها نمطها الخاص `:None`:

```
>>> print type(None)
<type 'NoneType'>
```

جميع الاقتراحات التي كتبناها حتى الان هي اقتراحات عقيمة، سنبدأ بكتابة اقتراحات مثمرة بعد بضعة فصول.

3.12 الاقتراحات، لماذا؟

قد لا تكون الفائدة من تحمل عناء تقسيم البرنامج إلى اقتراحات جلية بعد. حسناً، هنالك عدة أسباب:

- عمل اقتزان جديد يمكنك من تسمية عدة عبارات كمجموعة واحدة، مما يسهل قراءة و علاج اخطاء البرنامج.
- بإمكان الاقتزانات تصغير حجم البرنامج، حيث أنها تقلل من تكرار النص البرمجي، ثم عندما تريد تعديل النص لاحقاً، سيكون عليك تعديله في موضع واحد.
- تقسيم برنامج طويل إلى اقتزانات يمكنك من علاج أخطاء الأجزاء واحداً بعد الآخر ثم تجميعها لتعمل في النهاية ككل.
- الاقتزانات المصممة جيداً مفيدة لأكثر من برنامج، فبمجرد كتابتك لاقتزان و علاجك لأخطائه تستطيع استخدامه في مكان آخر.

3.13 الاستيراد باستخدام from

يزودك بايثون بطريقتين لاستيراد المديولات، رأينا منها:

```
>>> import math
>>> print math
<module 'math' (built-in)>
>>> print math.pi
3.14159265359
```

عندما تستورد math فإنك توجد في برنامجك كائن مديول يسمى math يحتوي هذا الكائن على ثوابت ك pi و اقتزانات ك sin و exp.

إلا أنك عندما تحاول الوصول إلى pi بمفردها ستحصل على خطأ:

```
>>> print pi

Traceback (most recent call last):
File "<pyshell#0>", line 1, in <module>
print pi
NameError: name 'pi' is not defined
>>>
```

البديل هو أن تستورد pi فقط من مديول math:

```
>>> from math import pi
```

عندها يمكنك استخدام pi مباشرة:

```
>>> print pi
3.14159265359
```

أو أنك تستورد كل ما في المديول باستخدام الرمز *:

```
>>> from math import *
>>> cos(pi)
-1.0
```

فائدة استيراد كل شيء من المديول هي أن النص البرمجي يصبح موجزاً، سيئتها هو احتمال وجود تشابه في الاسماء المعروفة في المديولات المختلفة، أو بين اسم يستعمله المديول و اسم تستعمله انت في برنامجك.

3.14 علاج الأخطاء

استخدام محرر نصوص عادي لكتابة النصوص البرمجية لبائثون قد يسبب الأخطاء، خصوصا بالنسبة للمسافات البادئة، افضل طريقة لتجنب هذه الأخطاء هو استخدام الفراغات المفردة و ليس فراغات الجدولة (TABS)، معظم محررات النصوص التي سمعت ببائثون تقوم بوضع المسافات اليا.

الفراغات و مسافات الجدولة غير مرئية، مما يصعب علاج الأخطاء الناجمة عنها، لذلك حاول العثور على محرر نصوص يقوم بها اليا.

لا تنس حفظ برنامجك قبل تشغيله، بعض المحررات تخزنه لك عندما تطلب تشغيله، الخطأ المحتمل هنا هو أنك شغلت برنامجا غير الذي تنظر اليه في محرر النصوص.

قد يستهلك علاج الأخطاء الكثير من الوقت عندما تعتقد بأن البرنامج الذي شغلته هو البرنامج الذي تنظر اليه في المحرر. فهنا عدلت في المحرر ستحصل على نفس الخطأ مرارا و تكرارا.

ان لم تكن متأكدا من أن النص البرمجي في المحرر هو الذي يعمل عندما تشغل البرنامج، إدراج عبارة في النص البرمجي ك `print 'hello'` فإن لم تر Hello في البرنامج ستعلم بأنك تشغل برنامجا اخر.

3.15 المعاني

اقتران function: مجموعة من العبارات التي تنفذ عملية مفيدة ما، تكون تحت مسمى واحد. الاقترانات قد تأخذ قرائن أو قد لا تأخذ و قد تعود بنتيجة أو لا.

تعريف اقتران function definition: عبارة تنشئ اقترانا جديدا، تحدد له اسم و برمترات و كذلك عبارات ينفذها.

كائن الاقتران function object: قيمة أنتجها تعريف الاقتران. فاسم الاقتران هو متغير يشير إلى كائن الاقتران.

ترويسة header: أول سطر في تعريف الاقتران.

متن body: سلسلة العبارات الموجودة داخل تعريف الاقتران.

برمتر parameter: اسم يستخدم داخل الاقتران. يشير إلى القيمة التي مررت كقرينة.

نداء الاقتران function call: عبارة تنفذ الاقتران. تتألف من اسم الاقتران يتبعه سلسلة من القرائن.

قرينة argument: قيمة تمرر إلى الاقتران عند نداءه. و هذه القيمة تعين للبرمتر المقصود.

متغير موضعي local variable: هو متغير عرّف داخل اقتران. المتغير الموضعي يستعمل فقط داخل الاقتران.

القيمة المرجعة return value: نتيجة الاقتران. ان استخدم نداء الاقتران كتعبير فإن القيمة المرجعة هي قيمة التعبير.

اقتران مثمر fruitful function: اقتران يعود بقيمة.

اقتران عقيم void function: اقتران لا يعود بقيمة.

مديول module: ملف يحتوي على تشكيلة من الاقترانات و غيرها من التعريفات. تكون من نفس الموضوع.

عبارة الاستيراد import statement: عبارة تقرأ ملف المديول و تخلق كائن مديول.

كائن مديول module object: القيمة التي أنشأها عبارة الاستيراد `import`، تسمح هذه القيمة بالوصول إلى القيم الموجودة في المديول.

التنويت بالنقط dot notation: تركيبة اعراب تستخدم لنداء اقتران من داخل ملف مديول بأن تكتب اسم المديول تتبعها بنقطة ثم اسم الاقتران.

التركيب composition: استخدام تعبير كجزء من تعبير أكبر، أو عبارة كجزء من عبارة أكبر.

سريان التنفيذ flow of execution: ترتيب تنفيذ العبارات خلال تشغيل البرنامج.

الرسم المستط stack diagram: تمثيل بصوري لرصة من الاقترانات و متغيراتها و القيم التي تشير اليها.

اطار frame: صندوق مرسوم في الرسم المستط يمثل نداء لاقتران. تكتب فيه المتغيرات الموضعية و قيمها.

الملاحقة traceback: قائمة بالاقترانات التي تنفذ حاليا، تطبع هذه القائمة عند حدوث استثناء.

3.16 تمارين

تمرين 3.3: لدى بايثون اقترانا جاهزا يسمى len يُرجع طول المحارف، فقيمة len('allen') هي 5

اكتب اقترانا و سمه right_justify يأخذ محارف اسمها s كبرمتر ثم يطبع ما يكفي من الفراغات قبل المحارف s بحيث يكون اخر حرف من s في العمود 70 من الشاشة.

```
>>> right_justify('allen')
                allen
```

تمرين 4.3: كائن اقتران هي قيمة يمكنك تعيينها لمتغير او تمريرها كقرينة، مثلا do_twice هو اقتران يأخذ كائن اقتران كقرينة و يناديه مرتين:

```
def do_twice(f):
    f()
    f()
```

هذا مثال لاستخدام do_twice لنداء اقتران اسمه print_spam مرتين:

```
dif print_spam():
    print 'spam'
do_twice(print_spam)
```

1. اكتب المثال في نص برمجي ثم جربه.
2. عدل do_twice بحيث يأخذ قرينتين، كائن اقتران و قيمة و ينادي الاقتران مرتين ممررا القيمة كقرينة.
3. اكتب صيغة أعم من print_spam و سمها print_twice ، بحيث تأخذ محارف كبرمتر ثم تطبعها مرتين.
4. استخدم الصيغة المعدلة من do_twice بحيث تستدعي print_twice و تمرر لها 'spam' كقرينة.
5. عرف اقترانا جديدا و سمه do_four بحيث يأخذ كائن اقتران و قيمة و ينادي الاقتران أربعة مرات، ممررا له القيمة كبرمتر على أن تكون في متن الاقتران عبارتين فقط و ليس اربعة.

الحلول: http://thinkpython.com/code/do_four.py.

تمرين 3.5 يمكنك حل هذا التمرين باستخدام العبارات و خصائص بايثون التي مرت علينا حتى الان:

اكتب اقترانا يرسم شبكة كهذه:

```

+ - - - - + - - - - +
|           |           |
|           |           |
+ - - - - + - - - - +
|           |           |
|           |           |
+ - - - - + - - - - +

```

تلميح: لطبع أكثر من قيمة على سطر واحد، اطبع تسلسلا مقسما بفاصلة:

```
Print '+', '-'
```

عندما ينتهي التسلسل بفاصلة فإن بايثون يترك السطر غير منهي، و هكذا فالقيمة التي طبعت بعده تظهر على نفس السطر.

```
Print '+',
```

```
print '-'
```

ما سينتج من هذه العبارات هو '+ -' ، أما عبارة print لوحدها فستنتهي السطر و تنتقل للسطر التالي.

اكتب اقترانا اخر يرسم نفس الشبكة لكن بأربعة صفوف و اربعة اعمدة.

الحلول: <http://thinkpython.com/code/grid.py> . عرفان: بني هذا التمرين على تمرين في كتاب

والين، برجمة سي العملية، الاصدار الثالث، أوريلي ميديا، 1997.

الفصل الرابع

دراسة حالة: تصميم الواجهة

أمثلة النص البرمجي لهذا الفصل متوفرة على <http://thinkpython.com/code/polygon.py>

4.1 عالم السلحفاة

كُتبت رزمة برمجية لترافق هذا الكتاب وسميتها Swampy، بإمكانك تحميل سومي من

<http://thinkpython.com/swampy> ثم اتباع التعليمات هناك لتنصيبها في نظام التشغيل.

الرزمة هي مجموعة من المديولات، احدى المديولات في سومي هي TurtleWorld توفر لك مجموعة من الاقتارات لترسم خطوطاً عن طريق قيادة سلاحف على الشاشة.

ان كنت قد نصبّت سومي كرزمة فإمكانك استيرادها هكذا:

```
from swampy.TurtleWorld import *
اما إن كنت قد حملت مديولات سومي و لم تنصبها كرزمة فإمكانك إما استخدامها في المجلد الذي يحتوي ملفات سومي، او
اضافة ذلك المجلد إلى مسار بحث بايثون. عندها يمكنك استيراد TurtleWorld هكذا:
```

```
from TurtleWorld import *
كيفية تنصيب و اعداد مسار البحث لبايثون تعتمد على أنظمة التشغيل. و لنلا يزدحم الكتاب بتفاصيل غير بايثون، فضلت
وضع تلك التعليمات حول سومي و أنظمة التشغيل العديدة هنا: http://thinkpython.com/swampy
انشئ ملفاً جديداً و سمه mypolygon.py ثم اطبع النص البرمجي التالي:
```

```
from swampy.TurtleWorld import *

world = TurtleWorld()
bob = Turtle()
print bob

wait_for_user()
السطر الاول سيستورد كل ما في مديول TurtleWorld من رزمة swampy.
```

في السطور التالية نوجد اقتران TurtleWorld و نعينه لـ world ، ثم Turtle و نعينه لـ bob ، طباعة bob ستنتج شيئاً كهذا:

```
<TurtleWorld.Turtle object at 0xb7bfbf4c>
هذا يعني بأن bob يشير إلى تجلية instance من السلحفاة كما هي معرّفة في مديول TurtleWorld. و معنى
```

instance هنا هو "عضو في مجموعة"، هذه السلحفاة هي واحدة من مجموعة السلاحف المتوفرة في المديول. `wait_for_user` هنا تأمر عالم السلحفاة بأن ينتظر حتى يقوم المستخدم بشيء ما، نعلم أن ليس هناك الكثير ليقوم به المستخدم غير اغلاق النافذة.

يوفر عالم السلحفاة عدة اقتزانات لقيادة السلحفاة: `fd` و `bk` إلى الامام و إلى الخلف، `lt` و `rt` إلى اليسار و إلى اليمين. كل سلحفاة تحمل قلما، اما ان يكون مرفوعا أو موضوعا، ان كان موضوعا فستترك السلحفاة أثرا عند سيرها. الاقتزانات `pu` و `pd` تعني قلما مرفوعا و قلما موضوعا.

لترسم زاوية قائمة، اصف السطور التالية (بين سطر ايجاد `bob` و سطر `wait_for_user`):

```
fd(bob, 100)
lt(bob)
fd(bob, 100)
```

السطر الاول يأمر `bob` بالتقدم 100 خطوة، السطر التالي يأمره الالتفاف يسارا. عند تشغيل البرنامج. سترى `bob` يسير شرقا ثم شمالا، تاركا قطعتين مستقيمتين خلفه.

الان عدل البرنامج لترسم مربعاً، لا تكمل من هنا حتى تنتهه!

4.2 تكرار بسيط

أغلب الظن انك كتبت شيئاً كالتالي (بدون اظهار نصوص ايجاد السلحفاة و انتظار المستخدم):

```
fd(bob, 100)
lt(bob)
```

```
fd(bob, 100)
lt(bob)
```

```
fd(bob, 100)
lt(bob)
```

```
fd(bob, 100)
```

جيد، إلا انه يمكننا القيام بنفس الشيء لكن أوجز عن طريق عبارة `for`، اصف المثال التالي لـ `mypolygon.py` ثم شغله ثانية:

```
for I in range(4):
    print 'Hello!'
```

سترى شيئاً كهذا:

```
Hello!
Hello!
Hello!
Hello!
```

كان هذا ابسط استخدامات عبارة `for`، سترى الكثير منها لاحقاً، إلا أن هذا المثال كاف لجعلك تشطب ما كتبت لرسم المربع! لا تنتقل إلى التالي حتى ترسم المربع باستخدام `for`.

هذه عبارة for التي ترسم مربعاً:

```
for I in range(4):
    fd(bob, 100)
    lt(bob)
```

بناء عبارة for كبناء تعريفات الاقترانات فلها ترويسة تنتهي بنقطتين ثم المتن المحدد بمسافات بادئة. للمتن ان يحتوي على اي عدد من العبارات.

عبارة for تدعى احيانا حلقة loop لأن لأن تنفيذ العبارات يدور عبر متن العبارة ثم يعود إلى البداية، في حالتنا هذه فالدوران في الحلقة كان لأربعة مرات.

هذه النسخة تختلف عن سابقتها لرسم المربع، لأن آخر ما ينفذ هو الالتفاف إلى اليسار بعد رسم اخر ضلع للمربع. تأخذ هذه الالتفافة الاخيرة بعضاً من وقت البرنامج، الا انها تبسط النص البرمجي ان كنا نقوم بنفس العمل كل دورة في الحلقة. و لهذه النسخة تأثير آخر، فهي تترك السلحفاة في موقع البداية ملتفتة إلى الاتجاه الاصلي.

4.3 تمارين

مايلي هو سلسلة تمارين باستخدام TurtleWorld . المطلوب منها هو ان تكون ممتعة، إلا ان لها هدف ايضا. بينما تعمل عليها فكر بما قد يكون هذا الهدف.

في الاقسام اللاحقة هنالك حلول لهذه التمارين، فلا تنظر هناك حتى تنتهي من حلها (او حاولت على الاقل).

1. اكتب اقترانا اسمه square يأخذ برمتر اسمه t ، الذي سيكون السلحفاة، على هذا الاقتران ان يرسم مربعاً باستخدام السلحفاة.

اكتب عبارة نداء اقتران بحيث تمرر bob كقرينة ل square ، ثم شغل البرنامج مرة اخرى.

2. اصف ل square برمتر اخر و اسمه length ، عدل في متن الاقتران بحيث يكون طول الاضلاع هو length ثم عدل في عبارة نداء الاقتران بحيث تحتوي على قرينة ثانية، شغل البرنامج ثم جربه بمدى من القيم ل length .

3. الاقترانان lt و rt تقوم بالالتفاف 90 درجة كإعداد ابتدائي، الا انه يمكنك اضافة قرينة تحدد بها درجات الالتفاف، مثلاً: lt(bob, 45) ستدير bob 45 درجة إلى اليسار.

اعمل نسخة من square و سمها polygon اضع لها برمتر اخر اسمه n ثم عدل متن الاقتران بحيث يرسم bob مضلعاً عدد اضلاعه n. تلميح: الزاوية الخارجية لمضلع n/360 درجة.

4. اكتب اقترانا اسمه circle يأخذ السلحفاة t و نصف القطر r كبرمترات، بحيث يرسم دائرة تقريبية عن طريق استدعاء polygon بعدد مناسب من الاضلاع و بتعديل اطوالها، جرب نصك بعدة قيم ل r . تلميح: تذكر حساب محيط الدائرة ثم تأكد من ان $length * n = \text{المحيط}$.

تلميح اخر: ان كنت ترى ان bob بطيء، سرعه باستخدام bob.delay و هو الزمن بين كل حركة له بالشواني $Bob.delay = 0.01$ لتحركه بسرعة.

5. اعمل نسخة معممة أكثر من circle و سمها arc ، تأخذ القرينة الإضافية angle التي تحدد مقدار الجزء الذي سيرسم من الدائرة، Angle مقاسة بالدرجات، فعندما تكون $angle = 360$ سيرسم bob دائرة كاملة.

4.4 الكبسلة

طلب منك في التمرين الاول وضع نص رسم المربع في تعريف اقتزان ثم نداء الاقتزان، بحيث تمرر السلحفاة كبرمتر، هنا حل المثال:

```
def square(t):
    for I in range(4):
        fd(t, 100)
        lt(t)
square(bob)
```

العبارات الموجودة في قلب البرنامج، `fd` و `lt` مسافاتهما البادئة مضاعفة لتبين انها داخل حلقة `for`، و التي بدورها داخل تعريف اقتزان. السطر التالي، `square(bob)` كتب على بداية السطر، أي أنه ينهي كل من حلقة `for` و تعريف الاقتزان

داخل الاقتزان، `t` تشير إلى نفس السلحفاة `bob`، أي أن `lt(t)` تعمل ك `lt(bob)` اذن فلماذا أتحمّل العناء، لماذا لا أسمي البرمتر `bob`؟ الفكرة هي أن `t` قد تكون أي سلحفاة، و ليس فقط `bob`، هذا يمكنك من ايجاد سلحفاة ثانية و تمررها كقرينة لـ `square`:

```
ray = Turtle()
square(ray)
```

تغليف قطعة برمجية في اقتزان يسمى كبسلة، من فوائد الكبسلة هو أنها تلحق اسما بالنص البرمجي، مما يخدمك في توثيق ما تكتبه، من الايجاز نداء اقتزان مرتين بدلا من قص و نسخ متن الاقتزان.

4.5 التعميم

الخطوة التالية هي اضافة البرمتر `length` إلى `square` هاك الحل:

```
def square(t, length):
    for I in range(4):
        fd(t, length)
        lt(t)
square(bob, 100)
```

اضافة برمتر لاقتزان يسمى تعميما، لأنه يجعل الاقتزان يستخدم لأكثر من وظيفة: في النسخة السابقة كان لأضلاع المربع نفس الطول، الطول في هذه النسخة قد يكون بأي مقدار.

الخطوة التي تلي هي أيضا تعميم، فبدلا من رسم مربع، `polygon` يرسم مضلعا منتظما له اي عدد من الاضلاع تريد. هاك الحل: القانون

```
def polygon(t, n, length):
    angle = 360.0/n
    for I in range(n):
        fd(t, length)
        lt(t, angle)
polygon(bob, 7, 70)
```

سيرسم هذا النص سباعيا طول اضلاعه 70، و ان كان لديك أكثر من بضعة قرائن عددية، فالاسهل نسيان ما هي، أو ما هو ترتيبها، من الجائز، و احيانا من المفيد، تضمين البرمترات في قائمة القرائن:

```
polygon(bob, n=7, length=70)
```

تسمى هذه **كلمات مفتاحية قرينية** لأنها تتضمن اساء البرمترات ككلمات مفاتيح (لا تخلط بينها و بين كلمات بايثون المفتاحية ك

(def و while).

هذا التركيب يسهل قراءة البرنامج و يبنه كذلك إلى كيفية عمل القرائن و البرمترات: فعند نداء الاقتران تعين القرائن للبرمترات.

4.6 تصميم الواجحة

الخطوة التالية هي أن تكتب circle ، التي تأخذ نصف القطر r كبرمتر هاك حل بسيط يستخدم polygon لرسم مضلعا خمسيني:

```
def circle(t, r):
    circumference = 2 * math.pi * r
    n = 50
    length = circumference / n
    polygon(t, n, length)
```

يحسب السطر الاول محيط الدائرة التي نصف قطرها r بالمعادلة $2 \pi r$ ، و بما أننا نستخدم math.pi فعلينا استيراد math. اجمع المبرمجون ان تكون عبارات import في بداية النص البرمجي.

n هي عدد القطع المستقيمة التي تكوّن دائرتنا التقريبية، اذن length يكون طول كل قطعة مستقيمة و هكذا سيرسم لنا polygon مضلعا خمسينيا يمثل تقريبا لدائرة نصف قطرها r.

هناك تقييد واحد لهذا الحل، هو أن n عدد ثابت، مما يعني أنه عندما نرسم دائرة كبيرة جدا سيكون طول القطع المستقيمة كبير، و عندما نرسم دائرة صغيرة جدا سنضيق الوقت برسم قطع مستقيمة صغيرة. الحل الاوحد لهذا التقييد هو تعميم الاقتران بأخذ n كبرمتر، و هكذا سنعطى حرية أكثر للمستخدم (من يستدعي circle أيا كان)، الا ان الواجحة ستكون اقل نظافة.

واجحة اقتران هي اجمال لكيفية استخدامه: ما هي البرمترات؟ ما الذي يفعله الاقتران؟ واجحة الاقتران تكون "نظيفة" ان كانت "بسيطة قدر الامكان، لكن ليس أبسط. (اينشتين)".

في هذا المثال، تنتمي r إلى الواجحة لأنها تحدد الدائرة التي سترسم. أما n فليست مناسبة لأنها تتبع الكيفية التي سنتجسد بها الدائرة .

الافضل، بدلا من إعمام الفوضى في الواجحة، اختيار قيمة مناسبة لـ n حسب طول محيط الدائرة:

```
def circle(t, r):
    circumference = 2 * math.pi * r
    n = int(circumference / 3) + 1
    length = circumference / n
    polygon(t, n, length)
```

هكذا سيصبح عدد القطع المستقيمة يساوي (تقريبا) ثلث محيط الدائرة فيكون طول القطع المستقيمة (تقريبا) 3 و هي صغيرة بما يكفي بحيث تظهر الدائرة كدائرة، و كبيرة بما يكفي بحيث تكون فعالة و مناسبة لأي حجم من الدوائر.

4.7 التفيت و البناء

عندما كتبت circle كان بوسعي استخدام polygon مرة اخرى، لأن المضلع تقريبا مقبول للدائرة، لكن الاقواس ليست متساوية كالدائرة، فليس بوسعنا استخدام المضلع او الدائرة لرسم القوس.

حل بديل لهذا هو نسخ النص البرمجي ل polygon و تحويله إلى نص لقوس، قد تكون النتيجة كالتالي:

```
def arc(t, r, angle):
    arc_length = 2 * math.pi * r * angle / 360
    n = int(arc_length / 3) + 1
    step_length = arc_length / n
    step_angle = float(angle) / n

    for I in range(n):
        fd(t, step_length)
        lt(t, step_angle)
```

النصف الثاني من هذا الاقتران يبدو كمضلع، الا اننا لن نستطيع استخدام polygon من دون تعديل الواجحة، قد نستطيع تعميم polygon ليأخذ الزاوية كقربنة ثالثة، الا ان الاسم polygon لن يكون مناسباً! اذن لنسمي هذه الصيغة الاعم للاقتران polyline:

```
def polyline(t, n, length, angle):
    for I in range(n):
        fd(t, length)
        lt(t, angle)
```

الان نعيد كتابة polygon و arc بحيث تُستخدم polyline:

```
def polygon(t, n, length):
    angle = 3600 / n
    polyline(t, n, length, angle)

def arc(t, r, angle):
    arc_length = 2 * math.pi * r * angle / 360
    n = int(arc_length / 3) + 1
    step_length = arc_length / n
    step_angle = float(angle) / n
    polyline(t, n, step_length, step_angle)
```

ثم أخيرا نعدل circle لتستخدم arc:

```
def circle(t, r):
    arc(t, r, 360)
```

هذه العملية (اعادة ترتيب البرنامج لتحسين واجهات الاقترانات، و تسهيل اعادة استخدام النص البرمجي) تدعى التفيت و البناء refactoring. هنا لاحظنا تشابه في النص البرمجي لرسم قوس و ذلك لرسم المضلع، ففتننا نص المضلع و أعدنا بناءه ليصبح قوساً.

لو كنا قد خططنا مسبقاً لما كان علينا التفيت و البناء، كان الافضل لنا كتابة polyline منذ البداية، لكننا في الغالب لا نعلم الغيب، ففي بداية المشاريع لا نستطيع تصور النتيجة مئة بالمئة، و لا ما قد يحدث خلال التطوير، فقط عندما تبدأ بكتابة النص البرمجي ستستوعب المشكلة افضل. احياناً يكون التفيت و البناء علامة على أنك تعلمت شيئاً جديداً.

4.8 خطة تطوير

خطة التطوير هي عملية كتابة البرامج. العملية التي استخدمناها في دراسة الحالة السابقة هي "الكبسلة و التعميم" خطوات هذه العملية هي:

1. ابدأ بكتابة برنامج صغير بلا تعريفات اقتارات.
 2. بمجرد وقوفه على قدميه، غلفه (كبسه) في اقتران و اعط الاقتران اسما.
 3. عمم هذا الاقتران باضافة برمترات مناسبة.
 4. كرر الخطوات 1-3 إلى ان يصبح لديك مجموعة من الاقتارات الفعالة، انسخ و الصق النصوص البرمجية لتكتب اقل، و لتقلل علاج الاخطاء.
 5. ابحث عن الفرص لتحسين البرنامج بالتفتيت و البناء، فمثلا ان كانت هنالك نصوص برمجية متشابهة في عدة مواضع، قيم الفائدة من تفتيتها ثم بناءها في اقتران أعم.
- لهذه العملية مساوئها - ستري بدائل لها لاحقا - الا انها مفيدة ان كنت لا تعلم مسبقا كيف ستقسم برنامجك إلى اقتارات، فهذه الطريقة ستمكنك من التصميم بينما تكتب البرنامج.

4.9 جمل التوثيق docstring

هي محارف تكتب في بداية الاقتران لتشرح الواجحة للقاريء (doc = documentation) ، هاك مثل:

```
def polyline(t, n, length, angle):
    """Draws n line segments with the given length and
    angle (in degrees) between them T is a turtle
    """
    for i in range(n):
        fd(t, length)
        lt(t, angle)
```

محارف جمل التوثيق تكون محصورة بين علامات اقتباس ثلاثية، تدعى هذه الجمل أيضا بمحارف متعددة السطور، لأن الثلاثة علامات اقتباس تسمح بتوزيع المحارف على أكثر من سطر.

الجمل فيها تكون موجزة، إلا أنها تحتوي على معلومات ضرورية لمن يريد استخدام هذا الاقتران، تشرح بإيجاز ما الذي يفعله الاقتران (من دون الغوص في التفاصيل عن كيف يفعله) و تبين اثر كل من البرمترات على سلوك الاقتران و ما هو نمط كل برمتر (ان لم يكن بيتاً).

كتابة جمل التوثيق هذه جزء مهم من تصميم الواجحة، فواجحة حسنة التصميم تكون سهلة الشرح، و عليه فإن كنت تعاني من تفسير اقترانك، يعني أن هنالك مجالاً للتحسينات على الواجحة على الأرجح.

4.10 علاج الاخطاء

الواجحة مثل العقد بين الاقتران و المنادي له، فالمنادي يوافق على دفع برمترات معينة و الاقتران يوافق على القيام بعمل معين.

فمثلا polyline يحتاج اربعة قرائن: t يجب ان تكون سلحفاة، n هو عدد القطع المستقيمة، و عليه فيجب ان تكون عددا صحيحا، و length يجب أن تكون عددا موجبا، اما angle فيجب ان تكون عددا، و المفهوم ضمنا أنه بالدرجات.

هذه المتطلبات تدعى الشروط المسبقة preconditions، لأنها يجب أن تتحقق true قبل ان يبدأ الاقتران بالتنفيذ.

المقابل لها هو الشروط الملحقة، و تكون في نهاية الاقتران، تتضمن الشروط الملحقة التأثير الذي سيفعله الاقتران (كرسم قطع مستقيمة) و أي تأثير جانبي (كتحريك السلحفاة أو اي تغيير في عالمها (World)).
تكون الشروط المسبقة من مسئولية المنادي، ان خالف المنادي الشروط (و التي وثقت بعناية) ثم لم يعمل الاقتران بشكل صحيح، فإن البقّة على عاتق المستدعي.

4.11 المعاني

تجليّة instance: عضو في مجموعة، TurtleWorld في هذا الفصل كانت عضو في مجموعة TurtleWorld.
حلقة loop: جزء من النص البرمجي ينفذ مرارا.
الكبسلة encapsulation: عملية تحويل سلسلة من العبارات إلى تعريف اقتران.
التعميم generalization: عملية تبديل الكائنات التي حُددت من دون ضرورة (كالارقام) بشيء عام مناسب (كالمغيرات و البرمترات).
قرينة كلمة مفتاحية keyword argument: قرينة تحتوي اسم البرمتر ك"كلمة مفتاحية".
واجهة interface: وصف لكيفية استعمال الاقتران، بما فيه اسماء و القرائن و القيم المرجعة و وصفها.
التفتيت و البناء refactoring: عملية تعديل برنامج شغال لتحسين واحمات الاقتران و لتحسين الخصائص الاخرى للنص البرمجي.

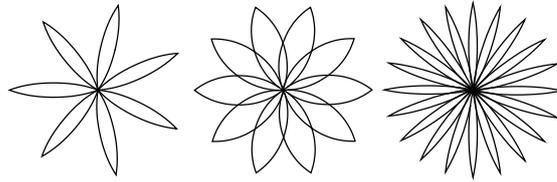

شكل 4.1: زهور السلحفاة

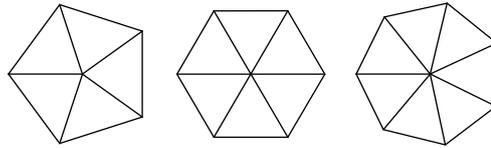

شكل 4.2: فطائر السلحفاة

خطة تطوير development plan: عملية كتابة البرامج.
جمل التوثيق docstring: محارف تظهر في تعريف الاقتران لتوثيق واجهة الاقتران.
الشروط المسبقة precondition: متطلبات يجب الايفاء بها من قبل المنادي قبل ان يبدأ الاقتران.
الشروط الملحقة postconditions: متطلبات يجب أن يفي بها الاقتران قبل ان ينتهي.

4.12 تمارين

تمرين 41 : حمل النص البرمجي لهذا الفصل من

<http://thinkpython.com/code/polygon.py>

1. اكتب جملاً توثيقية لكل من `polygon`, `arc`, `circle`
2. ارسم رسماً مستقفاً يوضح حالة البرنامج خلال تنفيذه لـ `circle(bob, radius)` يمكنك القيام بالعمليات الحسابية يدوياً ثم إضافة `print` إلى النص البرمجي.
3. نسخة `arc` في القسم 47 ليست دقيقة لأن التمثيل الخطي لدائرة يكون دائماً خارج الدائرة الحقيقية و لهذا السبب فإن السلحفاة تنتهي بعد المكان المقصود بعدة مديولاتا لحل الذي قمت به يوضح طريقة للتقليل من هذا الخطأ اقرأ النص البرمجي و انظر ان كنت تستوعبه ان رسمت رسماً بيانياً قد يمكنك ان ترى كيف يعمل

تمرين 4.2 اكتب مجموعة اقتارات عامة مناسبة بحيث ترسم زهورا كما في الشكل 4.1

الحل: <http://thinkpython.com/code/flower.py> و يتطلب أيضا

<http://thinkpython.com/code/polygon.py>.

تمرين 4.3 اكتب مجموعة اقتارات عامة مناسبة بحيث ترسم فطائر كما في الشكل 4.2 الحل

<http://thinkpython.com/code/pie.py>

تمرين 4.4 بالامكان تشكيل حروف الالجدية الانجليزية من مكونات بسيطة، كخطوط مستقيمة و القليل من المنحنيات، صم خطا يمكن رسمه بأقل عدد من المكونات البسيطة، ثم اكتب اقتارانا يرسم حروف الالجدية. سيكون عليك كتابة اقتاران لكل حرف، و اسماؤها واضحة كـ `draw_a` و `draw_b` ثم تخزن اقتاراتك في ملف اسمه `letters.py`.

للمساعدة في تفحص النص البرمجي يمكنك تحميل `turtle typewriter` من:

<http://thinkpython.com/code/typewriter.py>

الحل: <http://thinkpython.com/code/letters.py>

و يتطلب أيضا <http://thinkpython.com/code/polygon.py>

تمرين 4.5 اقرأ عن اللوالب من <http://en.wikipedia.org/wiki/spiral>. ثم اكتب برنامجا يرسم لولبا ارخميديا (أو أي لولب اخر).

الحل: <http://thinkpython.com/code/spiral.py>.

الفصل الخامس

المشروطات و الاجتزار

5.1 مؤثر مودولوس الحسابي

يعمل مؤثر مودولوس الحسابي على الاعداد الصحيحة، و يرجع الباقي عند قسمة العامل الاول على الثاني. يمثّل مؤثر مودولوس في بايثون بإشارة النسبة المئوية % و بناؤه نفس بناء الرموز الحسابية الاخرى:

```
>>> quotient = 7 / 3
>>> print quotient
2
>>> remainder = 7 % 3
>>> print remainder
1
```

اذن فناتج قسمة 7 على 3 هو 2 و الباقي 1.

سيظهر لنا ان مؤثر مودولوس مفيد بشكل عجيب، فيمكنك مثلا فحص اذا ما كان الرقم يقبل القسمة على رقم آخر، إن كان ناتج س % ص يساوي صفر فإن س تقبل القسمة على ص.

يمكنك ايضا عزل اخر خانة او خانات من رقم ما. فمحصوله س % 10 ستكون الرقم الموجود في الخانة اليمنى (في الالاساس 10) و كذلك س % 100 ستكون العددين في اخر خانتيين.

5.2 تعبيرات بوليان

تعبير بوليان هو تعبير يكون إما صحيحا و إما خطأ false , true ، ما يلي هي امثلة تستخدم المؤثر == الذي يقارن عاملين و يرجع True ان كانا متساويين أو False ان لم يكونا:

```
>>> type(true)
<type 'bool'>
>>> type(false)
<type 'bool'>
```

المؤثر == هو أحد مؤثرات النسبة اما باقي مؤثراتها:

x != y	#	x لا تساوي y
x > y	#	x أكبر من y
x < y	#	x أصغر من y
x >= y	#	x أكبر أو تساوي y
x <= y	#	x أصغر أو تساوي y

هذه المؤثرات قد تكون مألوفة لديك الا ان مؤثرات بايثون تختلف عن المؤثرات الحسابية، استعمال اشارة يساوي = مفردة بدلا من مزدوجة == خطأ شائع، تذكر بأن = هي اشارة تعيين و أن == هي اشارة نسبة فلا يوجد شيء ك <= أو >=.

5.3 المؤثرات المنطقية

هنالك ثلاثة مؤثرات منطقية: and, or, not دلالة هذه المؤثرات (معناها) يشبه معناها في الانجليزية، فمثلا

$x > 0$ and $x < 10$ تكون صحيحة فقط إن كانت x أكبر من صفر و أصغر من 10.

$n\%2 == 0$ or $n\%3 == 0$ تكون صحيحة ان كان أي من الشرطين صحيحا، يعني ان كان الرقم يقبل القسمة على 2 أو على 3.

و أخيرا الرمز not الذي يعكس التعبير البوليني، فإن $\text{not}(x > y)$ صحيحة إن كانت $x > y$ ليست صحيحة، أي أن x اصغر من أو تساوي y .

إن أردنا الدقة في الحديث، فأن عوامل المؤثرات المنطقية يجب أن تكون تعبيرات بوليان، الا ان بايثون ليس صارما جدا، فأني عدد عدا الصفر يفسر بأنه true.

```
>>> 17 and True
```

```
True
```

بالامكان الاستفادة من هذه المرونة، الا أن هناك بعض من دقائقها التي قد تشوش، و عليه فالأفضل تجنبها (الا ان كنت تعلم ما تفعل).

5.4 التنفيذ المشروط

كتابة برامج مفيدة، نحتاج إلى القدرة على فحص شروط ما و منتم تعديل سلوك البرنامج بناء عليها، العبارات الشرطية تعطينا هذه القدرة. ابسط صيغة لهذه العبارات هي:

```
if x > 0:
```

```
    print 'x is positive'
```

التعبير البوليني بعد if يسمى الشرط condition، إن تحقق فإن العبارة المقصودة ستنفذ، و إن لم يتحقق فلا يحدث شيء.

عبارة if لها نفس بناء تعريف الاقتران: ترويسة يتبعها متن بمسافات بادئة. عبارات كهذه تسمى عبارات مركبة.

ليس هناك حد لعدد العبارات في متن if، فقط يجب أن يحتوي على عبارة واحدة على الاقل. احيانا يكون من المفيد كون المتن بدون عبارات (عادة كمكان محجوز لكتابة نص برمجي لم تستقر عليه بعد). يمكنك في هذه الحالة استخدام عبارة pass التي لا تفعل شيء:

```
if x < 0:
```

```
    pass                #need to handle negative values!
```

5.5 التنفيذ البديل

شكل آخر لعبارة `if` هو التنفيذ البديل، حيث تكون هناك امكانيتان، و تحقق الشرط هو ما يقرر أيها تنفذ، بناؤها يكون هكذا:

```
if x%2 == 0:
    print 'x is even'
else:
    print 'x is odd'
```

ان كان باقي قسمة x على 2 صفرا، سنعرف بأن x عدد زوجي، فيُظهر لنا البرنامج الرسالة المناسبة، اما ان كانت نتيجة فحص الشرط `false`، أي لم يتحقق، فإن القسم الثاني من العبارات هو ما سينفذ. بما أن الشرط لا يتعدى أن يكون `true` أو `false` فإن بديلا واحدا فقط سينفذ، تسمى البدائل فروع `branches` لأنها تفرعات في سريان التنفيذ.

5.6 المشروطات المسلسلة

أحيانا تكون هناك أكثر من امكائتين، و ضرورة وجود أكثر من تفرعتين، احدى طرق التعبير عن عمليات حوسبة كهذه هي المشروطات المسلسلة:

```
if x < y:
    print 'x is less than y'
elif x > y:
    print 'x is greater than y'
else:
    print 'x and y are equal'
```

`elif` هي اختصار `else if`. هنا أيضا سننقذ تفرعة واحدة فقط. لا يوجد حد لعدد عبارات `elif`، و ان لزم استخدام `else` فيجب وضعها في النهاية، لكن وجود `else` ليس ضروري.

```
If choice == 'a':
    draw_a()
elif choice == 'b':
    draw_b()
elif choice == 'c':
    draw_c()
```

يُفحص كل شرط بالترتيب، فإن كانت نتيجة فحص الشرط الاول `false` يفحص الشرط الثاني وهكذا. و ما أن تصادف نتيجة فحص `true`، سينفذ الفرع المعني و تنتهي العبارة، و ان كان هناك أكثر من شرط `true` فإن أول فرع `true` فقط سينفذ.

5.7 المشروطات العشية

قد يتطلب الامر أن تكون احدى المشروطات محتضنة (معششة) في أخرى، كان بإمكاننا كتابة الثلاثية السابقة كالتالي:

```
if x == y:
    print 'x and y are equal'
else:
    if x < y:
        print 'x is less than y'
    else:
        print 'x is greater than y'
```

تحتوي المشروطة الخارجية على فرعين، الفرع الاول يحتوي على عبارة بسيطة، الثاني يحتوي على عبارة `if` أخرى، و التي

بدورها تحتوي على فرعين، كل من هذين الفرعين عبارة بسيطة، هذان الفرعان أيضا يمكن جعلها عبارات مشروطة. رغم أن المسافات البادئة في هذه الصياغة تجعل قراءة النص سهلة، إلا أن الشروط العشبية تصبح بسرعة صعبة القراءة، فتجنّبها يفضل في الغالب. المؤثرات المنطقية توفر لنا طريقة لتبسيط الشروط العشبية، فعلى سبيل المثال يمكننا كتابة النص التالي مرة أخرى باستخدام مشروطة واحدة:

```
if 0 < x:
    if x < 10:
        print 'x is a positive single-digit number'
```

عبارة print هنا ستنفذ فقط ان جعلناها تمر عبر الشرطين، لذا فبإمكاننا استخدام المؤثر and لتحقيق نفس النتيجة:

```
if 0 < x and x < 10:
    print 'x is a positive single-digit number'
```

5.8 الاجترار (العودية) recursion

من الجائز لاقتران نداء اقتران اخر، و من الجائز ايضا لاقتران أن ينادي نفسه، قد لا تكون الفائدة من هذا النداء واضحة الآن، إلا انه سيتبين لنا أن النداء هكذا هو من الامور السحرية التي يستطيع البرنامج القيام بها، فمثلا انظر إلى الاقتران التالي:

```
def countdown(n):
    if n <= 0:
        print 'Blastoff!'
    else:
        countdown(n-1)
```

إن كانت n صفرا أو أقل من صفر، ستطبع الكلمة 'Blastoff!' وإلا ستخرج n ثم تنادي اقترانا اسمه countdown - نفسه - بتمرير n-1 كترينة. ما الذي سيحدث عندما ننادي هذا الاقتران هكذا؟

```
>>> countdown(3)
```

يبدأ تنفيذ countdown بـ n=3 و بما أن n أكبر من 0 ستخرج القيمة 3، ثم ينادي الاقتران نفسه سيبدأ تنفيذ countdown بـ n=2 و بما أن n أكبر من 0 ستخرج القيمة 2 ثم ينادي نفسه سيبدأ تنفيذ countdown بـ n=1 و بما أن n أكبر من 0 ستخرج القيمة 1 ثم ينادي نفسه سيبدأ تنفيذ countdown بـ n=0 و بما أن n ليست أكبر من 0 ستطبع الكلمة Blastoff!

ثم يرجع
 الاقتران الذي تلقى n = 1 يرجع
 الاقتران الذي تلقى n = 2 سيرجع
 الاقتران الذي تلقى n = 3 سيرجع

و عندها سنعود إلى __main__، فالخرج الكلي سيكون على هذا الشكل:

```
3
2
1
Blastoff!
```

الاقتران الذي ينادي نفسه يدعى إجتراريا (عوديا) recursive ، العملية نفسها تسمى اجترارا recursion. و كمثل اخر ، يمكننا كتابة الاقتران الذي يطبع محارف عدد n من المرات:

```
Def print_n(s, n):
    if n <= 0:
        return
    print s
    print_n(s, n-1)
```

إن تحققت $n \leq 0$ فإن عبارة return ستخرجنا من الاقتران، و سريان التنفيذ سيعود مباشرة إلى المنادي، و ما تبقى من سطور الاقتران لن ينفذ.

بأقي الاقتران يشبه countdown : إن كانت n أكبر من صفر فستطبع s ثم ينادي نفسه ليطبع s عدد من المرات الاضافية تساوي $n - 1$. فيكون عدد سطور المخرجات $(n - 1) + 1$ و تجميعها يكون n.

لأمثلة بسيطة كهذه من الاسهل استخدام حلقة for ، الا أننا سنرى لاحقاً أمثلة من الصعب كتابتها بحلقة for و الاسهل كتابتها بالاجترار لهذا استحسننا الابتداء مبكراً.

5.9 الرسم المستف للاقترانات الاجترارية

في القسم 3.10 استعملنا الرسم المستف لتمثيل حالة البرنامج عند نداء اقتران، بإمكان نفس نوع الرسم المساعدة في تفسير الاقتران الاجتراري.

في كل مرة يستدعي فيها الاقتران يخلق بايثون اطار اقتران جديد، يحتوي على متغيرات الاقتران الموضوعية و برمتراته في الاقترانات العودية قد يكون هنالك أكثر من اطار في التسليفة في نفس الوقت.

الشكل 5.1 بين الرسم المستف ل countdown عند استدعائها ب $n = 1$.

كالعادة أعلى الرسم هو اطار ل __main__ و هو فارغ لأننا لم نوجد في __main__ أية متغيرات و لم نمرر أية قرائن. اطارات countdown الاربعة بها قيم مختلفة للبرمتر n ، أسفل الرسم يسمى حالة القاعدة base case و لا يقوم بنداء عودي لذلك فلا يوجد اطارات اضافية.

تمرين 5.1 أرسم رسماً تسنيفياً ل print_n نودي ب 'Hello' s و $n = 2$.

تمرين 5.2 اكتب اقتراناً و سمه do_n يأخذ كائن اقتران و عدد n كقارئ بحيث يستدعي الاقتران المعطى عدد n من المرات.

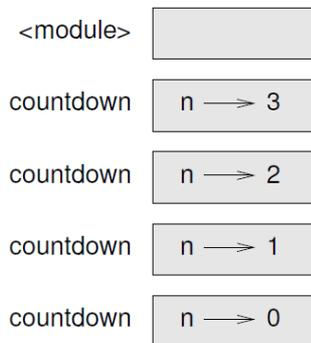

شكل 5.1 الرسم المستف

5.10 الاجترار اللا منتهي

إن لم يصل الاجترار إلى الحالة الأساس فسيقوم ببدءات اجترارية إلى الابد، و لن يتوقف تنفيذ البرنامج. يعرف هذا بالاجترار اللا منتهي، و هو في العموم ليس بالامر الجيد، هاك برنامج صغير و اجترار لا منتهي:

```
def recurse():
    recurse()
```

أغلب بيئات البرمجة لا تسمح لبرامج بها اجترار لا منتهي من التنفيذ إلى الابد، و بايثون يصدر رسالة وجود خطأ ان تجاوز عدد النداءات العمق الاقصى:

```
File "<stdin>", line 2, in recurse
File "<stdin>", line 2, in recurse
File "<stdin>", line 2, in recurse
```

```
·
·
·
```

```
File "<stdin>", line 2, in recurse
RuntimeError: Maximum recursions depth exceeded
```

هذه الملاحظة كانت أكبر قليلا مما شاهدنا في الفصل السابق فعند ورود الخطأ يكون عدد الاجترارات قد وصل إلى ألف في التسوية!

5.11 مدخلات لوحة المفاتيح

كانت البرامج التي كتبناها حتى الان فظة، من حيث أنها لا تقبل مدخلات من المستخدم، فهي تفعل نفس الشيء كل مرة و حسب.

بايثون2 يوفر اقترانا جاهزا اسمه raw_input يقبل المدخلات من لوحة المفاتيح، أما في بايثون3 فاسمه input. عند نداء هذا الاقتران يتوقف البرنامج و ينتظر بأن يقوم المستخدم بطباعة شيء ما، و عند ضغط المستخدم زر Enter أو Return فإن البرنامج يتابع، و يرجع الاقتران raw_input ما طبعه المستخدم

```
>>> text = raw_input()
What are you waiting for?
>>> print text
What are you waiting for?
```

من المستحسن قبل أخذ المدخل من المستخدم أن نطبع شيئا يقول للمستخدم ماذا يدخل. هنا raw_input تستطيع أخذ محث كقرينة:

```
>>> name = raw_input('What...is your name?\n')
What is your name?
Atrhur, King of the Britons!
>>> print name
Arthur, King of the Britons!
```

التسلسل \n في نهاية المحث يعني سطرا جديدا، و هو حرف خاص يسبب قطع في السطر، و لهذا يظهر مُدخَل المستخدم في السطر الذي يلي المحث.

ان كنت تتوقع من المستخدم ان يدخل عددا صحيحا فيمكنك محاولة تحويل القيمة المرجعة إلى int:

```
>>> prompt = 'What...is the airspeed velocity of an unladen swallow?\n'
>>> speed = raw_input(prompt)
What...is the airspeed velocity of an unladen swallow?
```

```
>>> int(speed)
17
```

اما ان طبع المستخدم ما هو غير محارف من الخانات العددية فستحصل على خطأ:

```
>>> speed = raw_input(prompt)
What...is the airspeed velocity of an unladen swallow?
What do you mean, an African or a European Swallow?
>>> int(speed)
ValueError invalid literal for int() with base 10
```

5.12 علاج الاخطاء

الملاحظة التي يظهرها بايثون عند حدوث الخطأ تحوي من المعلومات الكثير ، الا أنها قد تكون مفرطة أيضا، خصوصا إن كانت هناك اطر عديدة في التستيفة، أكثر اجزاء الملاحظة إفادة هي:

- ما هو نوع الخطأ، و
- أين وقع.

هناك بضعة مآخذ على قولتي سابقا بأن الأخطاء الكتابية سهلة الاكتشاف في العادة. فأخطاء الفراغات قد تصبح مخادعة لأن الفراغات و المسافات البادئة لا تُرى و نحن تعودنا على تجاهلها:

```
>>> x = 5
>>> y = 6
File "<stdin>", line 1
    y = 6
```

IndentationError: unexpected indent

كانت المشكلة في هذا المثال أن السطر الثاني أبعد بفراغ واحد، الا أن رسالة وجود الخطأ تشير إلى y مما قد يموه الحقيقة بشكل عام تؤثر رسائل وجود الأخطاء المكان الذي لوحظ فيه وجود خطأ الا أن الخطأ الحقيقي قد يكون في سطر أبكر من سطور النص، أحيانا في السطر السابق

يطبق ما سبق أيضا على الأخطاء التي تظهر عند التشغيل

لنفرض أنك تريد حوسبة نسبة الإشارة – التشويش بالدسبل المعادلة هي $SNR_{db} = 10\log_{10}(P_{signal}/P_{noise})$.

يمكنك في بايثون كتابة شيء كهذا:

```
import math
signal_power = 9
noise_power = 10
ratio = signal_power / noise_power
decibels = 10 * math.log10(ratio)
print decibels
```

الا انك عند تشغيل البرنامج في بايثون 2 ستحصل على خطأ.

Traceback (most recent call last):

```
File "snrpy", line 5, in ?
    Decibels = 10 * math.log10(ratio)
```

ValueError: math domain error

تشير الرسالة إلى وجود خطأ في السطر الخامس، لكننا نرى بأن السطر على ما يرام، لكي نكتشف الخطأ الحقيقي، قد يفيدنا طباعة قيمة ratio و سيتضح لنا بأنها 0، فالمشكلة إذن في السطر الرابع، لأن تقسيم عددين صحيحين كان قسمة أرضية،

الحل هنا هو تمثيل قيم `signal_power` و `noise_power` بقيم عامة، إذن فرسالة وجود الخطأ ستبلغك بمكان اكتشاف الخطأ، و هو ليس المكان الذي سبب الخطأ بالضرورة.
 لن نحصل على هذا الخطأ في بايثون 3 لأن رمز القسمة هناك يقوم بقسمة نقاط عامة و إن كانت العوامل أعداد صحيحة.

5.13 المعاني

مؤثر مودولوس modulus operator: من المؤثرات الحسابية تمثله اشارة % عوامله أعداد صحيحة و ناتج العملية يكون باقي قسمة العامل على الاخر.

Boolean expression: تعبير بولياني تكون قيمته إما True أو False.

relational operator: أحد مؤثرات المقارنة بين العوامل: ==, !=, <, >, <=, >=.

logical operator: أحد المؤثرات التي تجمع تعبيرات بولياني: and, or, not.

conditional statement: عبارة تتحكم في سريان التنفيذ بناء على شرط ما.

condition: تعبير بولياني في عبارة مشروطة يحدد أي من الفروع سيتم تنفيذه.

compound statement: عبارة تتألف من ترويسة و متن، تنتهي الترويسة ب: ، و سطور المتن لها مسافات بادئة بالنسبة للترويسة.

branch: أحد تسلسلات العبارات البديلة في العبارة المشروطة.

chained conditional: عبارة مشروطة بها سلسلة من الفروع البديلة

nested conditional: عبارة مشروطة تظهر في أحد فروع عبارة مشروطة أخرى.

recursion: عملية نداء الاقتران الذي ينفذ حالياً، و يسمى أحياناً بالعودية.

base case: فرع مشروط في اقتران اجتراري لا يقوم ببناء اجتراري.

infinite recursion: الاجترار الذي ليس له حالة أساس.

5.14 تمارين

تمرين 5.3 تقول نظرية فرمات الاخيرة بأنه لا توجد أعداد موجبة صحيحة a و b و c بحيث أن

$$a^n + b^n = c^n$$

لأي قيمة لـ n أكبر من 2.

1. اكتب اقترانا اسمه `check_fermat` يأخذ أربعة برمترات a , b , c , n ثم يفحص اذا ما كانت

نظرية فرمات ستصمد أم لا فإن كانت n أكبر من 2 و كان حقاً أنّ

$$a^n + b^n = c^n$$

فعلى البرنامج طباعة "Holy smokes, Fermat was wrong" وإلا فعلى البرنامج طباعة

"No, that doesn't work".

2. أكتب اقترانا يطلب من مستخدمه إدخال قيم لـ a, b, c و n ثم يحولها لأعداد صحيحة و بعدها يستخدم `check_fermat` ليفحص إذا ما كانت تخالف نظرية فرمات.

تمرين 5.4 إن أعطيت ثلاثة عصي، فقد تستطيع أو قد لا تستطيع تكوين مثلث منها، فمثلا إن كان طول إحداها 12 إنشا و طول كل من الاخرين إنشا واحدا يكون جليا أنها لن تكون مثلثا، فلن تستطيع جعل العصاتين القصيرتين تلتقيان في الوسط. لكن لأي ثلاثة أطوال هنالك طريقة سهلة لمعرفة إن كانت ستكون مثلثا أم لا:

إن كان طول أي من الأضلاع أكبر من مجموع طولي الضلعين الآخرين لن تتمكن من تشكيل مثلث، و العكس صحيح (إن كان مجموع طولي الضلعين يساوي الضلع الثالث فإنها تشكل ما اسمه مثلثا متفسخا!).

1. أكتب اقترانا اسمه `is_triangle` يأخذ ثلاثة أعداد صحيحة كقراءن، و يطبع "Yes" أو "No"

حسب إمكانية تكوين المثلث من الأطوال المعطاة.

2. أكتب اقترانا يطلب من المستخدم إدخال ثلاثة أطوال للعصي و يحولها لأعداد صحيحة ثم يستخدم `is_triangle` لفحص ما إذا كانت تكون مثلثا

التمرين التالية تستخدم TurtleWorld من الفصل الرابع:

تمرين 5.5 أقرأ الاقتران التالي و حاول معرفة ما الذي يقوم به، ثم شغله (أنظر الامثلة في الفصل الرابع)

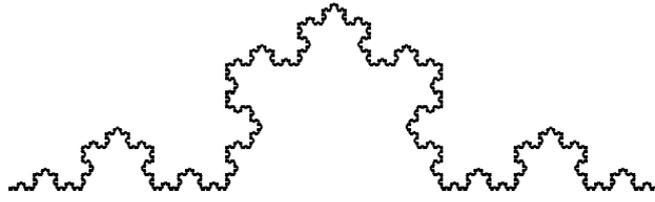

الشكل 5.2 منحني كوخ

```
def draw(t, length, n):
    if n == 0:
        return
    angle = 50
    fd(t, length*n)
    lt(t, angle)
    draw(t, length, n-1)
    rt(t, 2*angle)
    draw(t, length, n-1)
    lt(t, angle)
    bk(t, length*n)
```

التمرين 5.6 منحني كوخ هو كسيرية fractal كالشكل 5.2، لكي ترسم منحني كهذا كل ما عليك فعله هو:

1. أرسم منحني كوخ بطول $x/3$.
2. در يسارا 60 درجة.
3. ارسم منحني كوخ بطول $x/3$.
4. در يسارا 120 درجة.
5. ارسم منحني كوخ بطول $x/3$.
6. در يسارا 60 درجة.
7. أرسم منحني كوخ بطول $x/3$.

الاستثناء هو إن كانت x أقل من 3: في هذه الحالة ارسم خطا مستقيما بطول x فقط.

1- اكتب اقتارانا و سمه koch يأخذ السلحفاة و الطول كبرمترات، ثم يستخدم السلحفاة لرسم منحنى كوخ بالطول المعطى.

2- اكتب اقتارانا و سمه snowflake ليرسم منحنى كوخ يكون شكله النهائي كبلورة ثلج. الحل:
<http://thinkpython.com/code/koch.py>

3- يمكن تعميم منحنى كوخ بعدة طرق أنظر
http://en.wikipedia.org/wiki/koch_snowflake و اختر المثال الذي تفضله.

الفصل السادس

الاقتارات الممثلة

6.1 القيمة المرجعة return value

بعض الاقتارات الجاهزة التي استعملناها، كالاقتارات الرياضية، لها نتائج. نداء الاقتار يولد قيمة، نعينها العادة لمتغير أو نضعها في تعبير.

```
A = math.exp(1.0)
height = radius * math.sin(radians)
جميع الاقتارات التي كتبناها حتى الان كانت عقيمة، قد تطبع شيئاً أو تحرك السلحفاة، الا أن القيمة التي ترجعها كانت دائماً .None
```

في هذا الفصل سنكتب (أخيراً) اقتارات ممثلة. المثال الاول سيكون area و الذي سيرجع مساحة دائرة لها نصف قطر معطى.

```
def area(radius):
    temp = math.pi * radius**2
    return temp
```

لقد مرت علينا عبارة return من قبل، لكن في الاقتارات الممثلة فإن عبارة return تحتوي على تعبير. هنا هذه العبارة تعني " إرجع فوراً من هذا الاقتار و استخدم التعبير التالي كقيمة مرجعة". يمكن للتعبير أن يصبح بالغ التعقيد، و من أجل الإيجاز لكننا قد كتبنا هذا الاقتار هكذا:

```
def area(radius):
    return math.pi * radius**2
```

لكن من الناحية الأخرى، فإن المتغيرات المؤقتة مثل temp تسهل اكتشاف الأخطاء.

من المفيد أحيانا ادراج عدة عبارات إرجاع، واحدة في كل فرع في مشروطة:

```
def absolute_value(x):
    if x < 0:
        return -x
    else:
        return x
```

فما أن عبارات الارجاع هذه موضوعة في مشروطة بدائلية، فإن واحدة منها فقط ستنفذ.

بمجرد تنفيذ عبارة الارجاع، فإن الاقتار سيتوقف بدون تنفيذ أي من العبارات التي تلي عبارة الارجاع return. النص الذي يظهر بعد return أو في أي موضع لا يصله سريان التنفيذ يسمى نصاً برمجياً ميتاً.

في الاقتارات الممثلة، من الجيد أن تتأكد من أن أي مسار برمجي في البرنامج سيصطدم بعبارة إرجاع، مثلاً اقتار القيمة المطلقة:

```
def absolute_value(x):
```

```

if x < 0:
    return -x
if x > 0:
    return x

```

هنا هذا الاقتران غير صحيح، لأنه إن كانت x صفرا فلن يتحقق أي من الشرطين و سينتهي الاقتران من دون أن يصادف `return` وإذا وصل سريان التنفيذ إلى نهاية الاقتران ستكون قيمة الارجاع `None`، وهي ليست القيمة المطلقة لـ 0 .

```

>>> print absolute_value(0)
None

```

بالمناسبة، بايثون يوفر اقترانا جاهزا يدعى `abs` يحسب القيمة المطلقة.

تمرين 6.1 اكتب اقتران اسمه `compare` يرجع `1` عندما تكون $x > y$ ، و `0` إن كانت $x == y$ ، ثم `-1` إن كانت $x < y$.

6.2 التطوير العصامي

بينما تتضخم الاقتران التي تطورها، ستجد نفسك تنفق المزيد من الوقت في علاج الاخطاء.

لتمكن من التعامل مع البرامج التي تتعقد باضطراد، قد تستفيد من عملية تدعى التطوير العصامي `incremental development`، الهدف هو تجنب جلسات علاج الأخطاء الطويلة عن طريق إضافة نصوص برمجية صغيرة مرة بعد مرة. كمثال، افترض أنك تريد إيجاد المسافة بين نقطتين، المعطيات هي إحداثيات النقطتين (x_1, y_1) و (x_2, y_2) ، نظرية فيثاغوروس تقول بأن المسافة هي:

$$\text{المسافة} = \sqrt{(x_2 - x_1)^2 + (y_2 - y_1)^2}$$

الخطوة الاولى أن تضع تصورا لما سيدو عليه اقتران `distance` في بايثون، أي ما هي المعطيات (البرمترات) و ما هي النتائج (القيمة المرجعة `return`)؟

في حالتنا هذه كانت المعطيات نقطتان، و تُمَثَل في أربعة أرقام، و القيمة المرجعة كانت المسافة و التي تُمَثَل في قيمة حقيقية `floating-point`.

أنت الان جاهز لكتابة الخطوط العريضة للاقتران:

```

def distance(x1, y1, x2, y2):
    return 0.0

```

من الواضح أن هذه النسخة من برنامجك لن تحسب لنا المسافة، فالقيمة المرجعة ستكون دائما صفرا، الا أنها صيغة نحوية صحيحة و تعمل، الذي يعني أنه يمكنك اختبارها الآن و قبل أن يزداد تعقيدها.

لفحص الاقتران الجديد، استدعها بقرينة بسيط:

```

>>> distance(1, 2, 4, 6)
0.0

```

اخترت هذه القيم بحيث تكون المسافة الافقية `3` و العمودية `4` و هكذا ستكون النتيجة `5` (وتر المثلث `3-4-5`) من الفيد معرفة النتيجة مسبقا عند فحص الاقتران.

في هذه المرحلة تأكدنا من أن بناء الاقتران صحيح، بإمكاننا الان إضافة النصوص البرمجية لمتن الاقتران. منطقيًا، الخطوة التالية ستكون إيجاد الفرق $x_2 - x_1$ و كذلك $y_2 - y_1$ ، إذن فالنسخة التالية من الاقتران ستخزن هذه القيم في متغيرات مؤقتة و ستطبعاها:

```
def distance(x1, y1, x2, y2):
    dx = x2 - x1
    dy = y2 - y1
    print 'dx is', dx
    print 'dy is', dy
    return 0.0
```

إنَّ عمِل الاقتران بعد هذه الاضافة فيجب أن يظهر على الشاشة 'dx is 3' و 'dy is 4'. إن حدث هذا فسنعلم بأن الاقتران أخذ القرائن الصحيحة و قام بالحوسبة الاولى بشكل صحيح، و إلا فكل ما بين يدينا هو فقط بضعة سطور لعلاج اخطائها.

التالي هو حساب جمع مربعات dx و dy :

```
def distance(x1, y1, x2, y2):
    dx = x2 - x1
    dy = y2 - y1
    print 'dx is', dx
    print 'dy is', dy
    dsquared = dx**2 + dy**2
    return 0.0
```

مرة أخرى، شغل البرنامج و تأكد من المخرجات (تعلم مسبقاً أنها 25). و أخيراً سنستخدم `math.sqrt` لإرجاع النتيجة:

```
def distance(x1, y1, x2, y2):
    dx = x2 - x1
    dy = y2 - y1
    print 'dx is', dx
    print 'dy is', dy
    dsquared = dx**2 + dy**2
    result = math.sqrt(dsquared)
    return result
```

إن كانت النتيجة صحيحة فقد انتهيت من كتابة برنامجك، و إن لم تكن، فقد يتطلب الامر طباعة قيمة `result` قبل عبارة `.return`.

لا تُظهر النسخة الاخيرة من الاقتران أي شيء عند تشغيلها، ترجع قيمة فقط. عبارات `print` التي كتبناها مفيدة في علاج الاخطاء، لذلك فبمجرد الانتهاء من النص و التأكد من خلوه من الأخطاء فالأفضل إزالتها. نص كهذا يدعى السقالات `scaffolding` لأنه يساعد في بناء البرنامج لكنه ليس البناء بحد ذاته.

عند البدء بكتابة برنامج عليك أن تضيف سطر أو اثنان في كل مرة، و كلما زادت خبرتك ستجد أنه بإمكانك كتابة و علاج أخطاء نصوص أكبر، و أياً كانت الحال، فإن التطوير العصامي يقلل كثيراً من وقت علاج الاخطاء.

العناصر الرئيسية في هذه العملية هي:

1. ابدأ برنامج يعمل، ثم بتعديلات صغيرة وعند وجود خطأ في أي مرحلة ستكون لديك فكرة واضحة عن موضعه.
2. استخدم المتغيرات المؤقتة و عين لها القيم التي تريد فحصها.
3. عندما تشعر بالرضى عن عمل البرنامج، تستطيع حذف بعضاً من السقالات. و تستطيع دمج عدة عبارات في تعبير مركب، هذا فقط ان كان الدمج لا يصعب قراءة البرنامج.

تمرين 6.2 استخدم التطوير العصامي لكتابة اقتران و سمه `hypotenuse` بحيث يرجع طول وتر مثلث قائم الزاوية إن أعطي طولي الضلعين الاخرين. سجل كل خطوة في العملية.

6.3 التركيب

كما توقعت، فإنه يمكنك نداء اقتزان من داخل اخر. هذه الإمكانية تدعى التركيب (أو التوليف composition).
 كمثال لها سنكتب اقتزان يأخذ نقطتين، إحداها مركز دائرة و الاخرى نقطة على محيطها ثم سيحسب مساحة الدائرة.
 لنفرض أننا عينا احداثيات المركز للمتغيرين x_c و y_c و احداثيات نقطة المحيط x_p و y_p (المحيط = perimeter)
 ستكون الخطوة الاولى إيجاد نصف قطر الدائرة، و هو مسافة بين نقطتين، و بما أننا كنا قد كتبنا منذ لحظات اقتزان يجد
 هذه المسافة و سميناه `distance`:

```
radius = distance(xc, yc, xp, yp)
```

إذن سننتقل مباشرة إلى الخطوة التالية و هي حساب مساحة الدائرة ، لكننا كتبنا هذا الاقتزان من قبل أيضا:

```
result = area(radius)
```

كبسلة هاتين الخطوتين في اقتزان سنتج لنا:

```
def circle_area(xc, yc, xp, yp):
    radius = distance(xc, yc, xp, yp)
    result = area(radius)
    return result
```

المتغيرات المؤقتة `radius` و `result` مفيدة في التطوير و في علاج الاخطاء، لكن بمجرد عمل البرنامج بشكل صحيح يمكننا الايجاز بدمج عبارات النداء:

```
def circle_area(xc, yc, xp, yp):
    return area(distance(xc, yc, xp, yp))
```

6.4 اقتزانات بوليان

تستطيع الاقتزانات ارجاع بوليان (True, False)، و هي وسيلة جيدة لإخفاء الفحوص المعقدة داخل الاقتزان، مثلا:

```
def is_divisible(x, y):
    if x % y == 0:
        return True
    else:
        return False
```

من الشائع إعطاء اقتزانات بولين أسماء كأسئلة تجاب بنعم أو لا، `is_divisible` (هل يقبل القسمة) ستعيد إما صح (True) أو خطأ (False) للتيبين إن كانت x تقبل القسمة على y .

هاك مثال:

```
>>> is_divisible(6, 4)
False
>>> is_divisible(6, 3)
True
```

نتيجة عملية المؤثر `==` هي بوليان، لذا يمكننا إيجاز الاقتزان بإرجاع النتيجة مباشرة:

```
def is_divisible(x, y):
    return x % y == 0
```

اقتزانات بوليان تستخدم كثيرا في العبارات المشروطة:

```
if is_divisible(x, y):
    print 'x is divisible by y'
```

قد يغربنا هذا الامر بكتابة شيء كهذا:

```
if is_divisible(x, y) == True:
    print 'x is divisible by y'
```

الآن المقارنة الثانية كانت زائدة و غير ضرورية.

تمرين 6.3 أكتب الاقتران `in_between(x, y, z)` الذي يرجع `True` إن كانت $x \leq y \leq z$ و إلا سيرجع `False`.

6.5 المزيد من الاجترار

لقد غطينا جزءا يسيرا من بايثون فقط، الا أنك ستعجب إن علمت بأن هذا الجزء هو لغة برمجة كاملة، مما يعني أن أي شيء يمكن حوسبته، يمكن التعبير عنه بهذه اللغة. أي برنامج استخدمته يمكنك كتابة مثيل له باستخدام المزايا التي تعلمتها حتى الآن فقط (للدقة، ستحتاج لبضعة أوامر للتحكم بأدوات كلوحة المفاتيح، الفأرة، الاقراص إلا أن هذا كل ما هنالك).

للبرهان على صحة هذا الادعاء، هنالك تمرين غير عادي صممه لأول مرة واحد من أوائل علماء الحاسوب آلن تورنغ، البعض يحتاج بأنه كان رياضيا، الا أن كثير من علماء الحاسوب الأوائل كانوا رياضيين) سمي هذا التمرين أطروحة تورنغ. للإطلاع على نقاش الاطروحة بشكل موسع (و دقيق) أوصي بكتاب ميشيل سبسر "مدخل إلى نظرية الحوسبة".

لكي تأخذ فكرة عما يمكنك عمله بالأدوات التي تعلمت استخدامها حتى الآن، سنقوم بتقييم بضعة اقتراعات رياضية إجترارية التعريف. التعريف الاجتراري لاقتران يشبه التعريف التدويري، من منطلق أن التعريف يتضمن إشارات للمعريف، التعريف التدويري يجد ذاته عديم الفائدة في العموم:

فوربال: هي صفة لما هو فوربال.

إن رأيت ما سبق في معجم ستنزج، في المقابل إن بحثت عن تعريف اقتران المضروب، و الذي يرمز له بـ $!$ ، ستجد شيئا كهذا:

```
0! = 1
n! = n(n - 1)!
```

يقول لنا هذا التعريف بأن مضروب 0 هو 1 ، و مضروب أي قيمة أخرى n هو n مضروبا بمضروب $n-1$

جسنا، فمضروب 3 هو 3 ضرب 2!، و الذي هو 2 ضرب 1!، و الذي هو 1 ضرب 0! عندما تقوم بكل العمليات الحسابية فإن 3! هي 3 ضرب 2 ضرب 1 ضرب 1، و بالتالي 6.

إن كان باستطاعتك كتابة تعريف اجتراري لشيء ما، فعلى الاغلب سيكون بوسعك كتابة برنامج بايثون يقيمه. الخطوة الاولى هي أن تقرر ماذا ستكون البرمترات، في حالتنا هذه يجب أن يكون واضحاً لنا بأن `factorial` تأخذ أعدادا صحيحة:

```
def factorial(n):
```

و إن كان هذا العدد الصحيح صفرا فعلى الاقتران أن يرجع 1:

```
def factorial(n):
    if n == 0:
        return 1
```

و إلا، و هذا هو الجزء المهم، علينا القيام بنداء اجتراري لإيجاد مضروب $n-1$ ثم نضربه بـ n :

```
def factorial(n):
```

```

if n == 0:
    return 1
else:
    recurse = factorial(n-1)
    result = n * recurse
    return result

```

سريان التنفيذ في هذا البرنامج يشبه ذلك في countdown في القسم 5.8 فإن استدعينا factorial بالقيمة 3 :

بما أن 3 ليست صفراً، سنمر في الفرع الثاني و نحسب قيمة مضروب $n-1$

بما أن 2 ليست صفراً سنمر في الفرع الثاني و نحسب قيمة مضروب $n-1$

و بما أن 1 ليست صفراً سنمر في الفرع الثاني و نحسب قيمة مضروب $n-1$

بما أن 0 هي 0، سنأخذ الفرع الاول و نعيد 1 دون القيام بنداات اجترارية أخرى

ستضرب القيمة المرجعة (1) بـ n و هي 1، و سترجع النتيجة

النتيجة المرجعة 1 ستضرب بـ n و هي 2 و سترجع النتيجة

القيمة المرجعة 2 ستضرب بـ n و هي 3 و النتيجة، 6، ستصبح القيمة التي سيرجعها نداء الاقتران الذي بدأ هذه العملية.

الشكل 6.1 يبين الرسم المستف لهذا التسلسل في نداء اقتران

تظهر القيم المرجعة و هي تمرر عائدة إلى الاعلى في التسليفة ففي كل اطار تكون القيمة المرجعة هي قيمة return و التي هي حاصل ضرب n في `recurse`.

في الاطار الاخير تختفي المتغيرات الموضعية، لأن الفرع الذي أوجدها لم ينفذ.

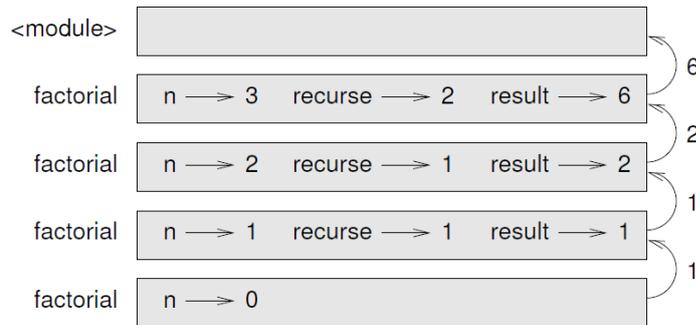

الشكل 6.1 رسم مستف

6.6 وثبة ثقة

تتبع سريان التنفيذ هو احدى طرق قراءة البرامج، الا أنه سرعان ما يصبح البرنامج كمتاهة. البديل لهذه الطريقة هي ما يسمى قفزة الثقة. عندما تصل إلى عبارة نداء اقتران، بدلا من اتباع سريان التنفيذ، افترض بأن الاقتران يعمل بشكل صحيح و يرجع النتيجة الصحيحة.

هذا ليس بجديد، فأنت تقوم بقفزات الثقة هذه عندما تستخدم الاقترانات الجاهزة، عندما تستدعي `math.cos` أو

math.exp فأنت لا تتفحص متن هذه الاقتارات، تفترض فقط بأنها صحيحة لأن من كتب هذه الاقتارات مبرمجون عتاة.

ينطبق نفس الشيء عندما تكتب أقترانك. فمثلا في القسم 6.4 كتبنا اقترانا اسمه is_divisible يقرر اذا ما كان عدد ما يقبل القسمة على اخر، و بمجرد أن أقتعنا أنفسنا بأن الاقتران أصبح صحيحا - بعد فحص النص و تجربة الاقتران - أمكننا استخدام الاقتران دون النظر في متنه ثانية.

نفس الشيء صحيح بالنسبة للبرامج الاجترارية فعندما تصل إلى عبارة نداء اجترارية، بدلا من اتباع سريان التنفيذ، عليك افتراض صحة عمل النداء الاجتراري (و أنه يصدر النتيجة الصحيحة) ثم تسأل نفسك "لو كان بإمكانني إيجاد مضروب n-1 هل بوسعي حساب مضروب n؟" في هذه الحالة، واضح أنه يمكنك، عن طريق الضرب في n.

طبعا قد يكون افتراض أن الاقتران يعمل غريبا بعض الشيء عندما لم تنته من كتابته بعد، إلا أن هذا هو سبب تسمية الطريقة بـقفزة ثقة.

6.7 مثال آخر

في العادة ، بعد المضروب كمثال لشرح الاجترار يأتي فيبوناتشي، و له هذا التعريف أنظر

(http://en.wikipedia.org/wiki/Fibonacci_number):

$$0 = \text{فيبوناتشي}(0)$$

$$1 = \text{فيبوناتشي}(1)$$

$$\text{فيبوناتشي}(n) = \text{فيبوناتشي}(n-1) + \text{فيبوناتشي}(n-2)$$

عند كتابته في بايثون سيبدو هكذا:

```
def fibonacci (n):
    if n == 0:
        return 0
    elif n == 1:
        return 1
    else:
        return fibonacci(n-1) + fibonacci(n-2)
```

ان حاولت تتبع سريان التنفيذ هنا، حتى لقيمة صغيرة لـ n سينفجر دماغك، لكن حسب قفزة الثقة، ان افترضت بأن النداءين الاجترارين يعملان بشكل صحيح، سيكون من الواضح ان النتيجة الصحيحة ستأتي عند جمعها معا.

6.8 فحص الانماط

ما الذي سيحدث عندما نستدعي factorial ونمرر له 1.5 كقرينة

```
>>> factorial(1.5)
```

```
RuntimeError: Maximum recursion depth exceeded
```

يبدو كاجترار لا نهائي، و لكن هل يمكن هذا؟ فهناك حالة أساس - وهي عندما تكون n == 0.

لكن ما يحدث هو أنه عندما لا تكون n عددا صحيحا فقد لا تصادف حالة الاصل و نجتز إلى الابد.

في النداء الاجتراري الاول كانت قيمة n تساوي 0.5 و في النداء الذي تلاه كانت 0.5- و بعدها سنستمر القيمة في النقصان

(سالبا) الا أنها لن تصل إلى الصفر.

هنا يصبح لدينا خيارين، إما تعميم factorial لتعمل على الاعداد الحقيقية، أو جعل factorial يفحص نمط القرينة. الخيار الاول يدعى اقتران جاما و هو أبعد قليلا عن الفكرة من هذا الكتاب، لذلك سنأخذ الخيار الثاني. بوسعنا استخدام اقتران جاهز يسمى isinstance للتأكد من نمط القرينة و بينما نعمل ذلك بوسعنا أيضا التأكد من أن قيمة القرينة موجبة:

```
def factorial (n):
    if not isinstance(n, int):
        print 'Factorial is only defined for integers'
        return None
    elif n < 0:
        print 'Factorial is not defined for negative integers'
        return None
    elif n == 0:
        return 1
    else:
        return n * factorial (n-1)
```

حالة الأساس الاولى تتعامل مع الاعداد غير الصحيحة، و الثانية تلتقط الاعداد السالبة، في كلتا الحالتين سيطبع البرنامج رسالة وجود خطأ و يرجع قيمة None للإعلان بأن شيئاً ما كان خطأ:

```
>>> factorial('fred')
Factorial is only defined for integers
None
>>> factorial(-2)
Factorial is not defined for negative integers
None
```

و ان تمكنا من عبور الفحصين، سنعرف بأن n إما موجبة أو صفر، إذن فبإمكاننا اثبات أن الاقتران سينبني عمله يمثل هذا البرنامج نمطا يسمى أحيانا الوصي guardian فالمشروطتين الاوليين تعملان كوصي، تحميان النص من قيم قد تسبب خطأ، الوصي يمكننا من التأكد من صحة النص البرمجي. في القسم 11.3 سنرى بدائل أكثر مرونة لطباعة رسائل وجود الخطأ: رفع استثناء.

6.9 علاج الاخطاء

تقسيم نص برمجي طويل إلى أجزاء يخلق محاسيم طبيعية تفيد في علاج الأخطاء. ان كان الاقتران لا يعمل، فهناك ثلاثة احتمالات:

- هناك خطأ في القرائن التي مررت للاقتران، مخالفة لأحد الشروط المسبقة.
- هناك خطأ في الاقتران، مخالفة لأحد الشروط الملحقة.
- خطأ في القيمة المرجعة أو في طريقة استعمالها.

لكي تستثني الاحتمال الاول يمكنك اضافة print في بداية الاقتران لتطبع قيم البرمترات (و ربما أنماطها) أو حتى أنه يمكنك كتابة نص مخصص لفحص الشروط المسبقة

ان كانت البرمترات على ما يرام، اضع print قبل كل عبارة return تطبع قيمة الارجاع و إن أمكنك فتأكد من

النتيجة يدويا، قد يكون من المفيد نداء الاقتران بقيم سهلة ليتسنى فحص النتائج بسرعة (كما في القسم 6.2) ان بدا أن الاقتران يعمل بشكل صحيح، فانظر في نداء الاقتران و تأكد من أن القيمة المرجعة تستعمل بشكل صحيح (أو إن كانت تستعمل أصلا).

اضافة عبارة print في بداية و نهاية الاقتران يساعد في جعل سريان التنفيذ مرئيا فمثلا، هنا نسخة من factorial بها عبارات print:

```
def factorial(n):
    space = ' ' * (4 * n)
    print space, 'factorial', n
    if n == 0:
        print space, 'returning 1'
        return 1
    else:
        recurse = factorial(n-1)
        result = n * recurse
        print space, 'returning', result
        return result
```

هنا space هي محارف من الفراغات، تتحكم بالمسافات البادئة للمخرجات. ها هي نتيجة factorial(5):

```
factorial 5
factorial 4
factorial 3
factorial 2
factorial 1
factorial 0
returning 1
returning 1
returning 2
returning 6
returning 24
returning 120
```

هذه النتيجة توضح معنى سريان التنفيذ، و يمكن لمخرج كهذا أن يكون مفيدا تركيب سقالات فعالة قد يأخذ بعض الوقت، الا أنه سيوفر وقتنا أطول عند علاج الاخطاء

6.10 المعاني

متغير مؤقت temporary variable: متغير يستخدم للإحتفاظ بالقيم مؤقتا في عملية حسابية معقدة.

نص ميت dead code: جزء من البرنامج لن ينفذ أبدا، غالبا لأنه يظهر بعد عبارة return.

None: قيمة خاصة يرجعها اقتران ليس به عبارة return أو أن عبارة الارجاع بدون قرائن.

التطوير العصامي incremental development: خطة تطوير برنامج، هدفها التقليل من علاج أخطائه عن طريق اضافة و فحص القليل من النص البرمجي في كل مرة.

السقالات scaffolding: نص برمجي يستخدم خلال تطوير البرنامج لكنه ليس جزءا من المنتج النهائي.

الوصي Guardian: نمط برمجي يستعمل العبارات المشروطة للفحص و التعامل مع الظروف التي قد تولد خطأ.

6.11 تمارين

تمرين 6.4 ارسماً رسماً مستغفا للبرنامج التالي ما الذي سيطبعه البرنامج؟

الحل: http://thinkpython.com/code/stack_diagram.py.

```
def b(z):
    prod = a(z, z)
    print z, prod
    return prod

def a(x, y):
    x = x + 1
    return x * y

def c(x, y, z):
    total = x + y + z
    square = b(total)**2
    return square

x = 1
y = x + 1
print c(x, y+3, x+y)
```

تمرين 6.5 اقتزان أكرمان، $A(m, n)$ يعرف كالتالي:

$$A(m, n) = \begin{cases} n = 1 & \text{if } m = 0 \\ A(m - 1, 1) & \text{if } m > 0 \text{ and } n = 0 \\ A(m - 1, A(m, n - 1)) & \text{if } m > 0 \text{ and } n > 0 \end{cases}$$

أنظر http://en.wikipedia.org/wiki/Ackermann_function.

أكتب اقتزانا و سمه ack تقيم به اقتزان أكرمان، استخدم اقتزانك لتقييم $ack(3, 4)$ و الذي يجب أن يكون 125. ماذا سيحدث عند تعيين قيم أكبر ل m و n ؟

الحل: <http://thinkpython.com/code/ackermann.py>.

تمرين 6.6 الكلمات المتناظرة palindromes هي كلمات تقرأ من اليسار إلى اليمين كما تقرأ من اليمين إلى اليسار، مثل سوس و سلس و noon و redivider. اجترارياً، تكون الكلمة متناظرة إن كان أولها و آخرها نفس الحرف ثم كان ما تبقى كلمة متناظرة.

الاقتزان التالي يأخذ محارف كقرينة و يرجع الحرفين الأول و الاخير و حروف الوسط:

```
def first(word):
    return word[0]

def last(word):
    return word[-1]
```

```
def middle(word):
    return word[1:-1]
```

سنرى طريقة عمل هذه التعريفات في الفصل الثامن.

1. اطبع هذه الاقترانات الثلاث في في ملف و سمه `palindrome.py` ثم تفحص عملها ما الذي سيحدث ان استدعيت `middle` بسلسلة من حرفين؟ حرف واحد؟ و ماذا عن محارف فارغة، و التي تكتب هكذا `''`؟
 2. اكتب اقترانا اسمه `is_palindrome` يأخذ محارف كقربنة و يرجع `True` ان كانت متناظرة و `False` تذكر أنه يمكنك استخدام الاقتران الجاهز `len` لمعرفة عدد الحروف.
- الحل: http://thinkpython.com/code/palindrome_soln.py.

تمرين 6.7 العدد a هو أس العدد b اكتب اقترانا اسمه `is_power` يأخذ برمتين a و b و يرجع `True` إن كان a هو أس b ، تذكر بأن عليك التفكير بحالة الاصل.

تمرين 6.8 القاسم المشترك الاعظم لـ a و b هو أكبر عدد يقسم الرقمين عليه دون باقي، احدى طرق إيجاد $gcd(a, b)$ هو إيجاد باقي قسمة a على b ثم يكون $gcd(a, b) = gcd(b, r)$ ، كحالة أصل يمكننا استخدام $gcd(a, 0) = a$. اكتب اقترانا اسمه `gcd` يأخذ برمتين a و b و يرجع قاسمها المشترك الاعظم.

عرفان: بني هذا التمرين على مثال من "هيكل و تأويل البرامج الحاسوبية" لـ أبلسون و سُسمن.

الفصل السابع

التكرار

7.1 تعدد التعيينات

قد تكون قد اكتشفت لوحده جواز وجود أكثر من تعيين لمتغير واحد، التعيين الجديد يجعل المتغير يشير إلى قيمة جديدة (و يتوقف عن الإشارة إلى السابقة).

```
bruce = 5
print bruce,
bruce = 7
print bruce
```

مخرجات هذا البرنامج هي 7 5 ، لأنه عند طباعة bruce الأولى كانت قيمته 5، و في الثانية كانت 7 الفاصلة في نهاية سطر print الأولى تمنع الانتقال لسطر جديد، لذلك ظهرت المخرجات على نفس السطر.

الشكل 7.1 يبين كيف يبدو تعدد التعيينات في رسم الحالة.

من المهم عند تعدد التعيين التفريق بين عملية تعيين و عملية مساواة، و لأن بايثون يستخدم اشارة التساوي (=) للتعينات، فقد نميل إلى تفسير عبارة $a = b$ على أنها عبارة مساواة و هذا غير صحيح.

بادئا ذي بدئ، المساواة علاقة تماثلية و التعيين لا، فمثلا، في الرياضيات، إن كانت $a = 7$ فإن $a = 7$ في بايثون $a = 7$ قانونية أما $a = 7$ فليست.

و أكثر من هذا، في الرياضيات، تكون عبارات المساواة إما صائبة أو خاطئة طوال الوقت في بايثون عبارة التعيين قد تساوي متغيرين، لكن ليس بالضرورة أن يظلًا متساويين.

```
a = 5
b = a # a and b are now equal
a = 3 # a and b are no longer equal
```

السطر الثالث يغير قيمة a و ليس b ، إذن فقد زال تساويهما

رغم الفائدة الكبيرة للعينات المتعددة، إلا أن عليك توخي الحذر عند استعمالها. ان تبدلت قيم المتغيرات كثيرا سيصبح من الصعب قراءة و علاج أخطاء النص البرمجي.

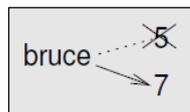

الشكل 7.1: رسم الحالة

7.2 تحديث المتغيرات

احد أشكال التعيين المتعدد هو التحديث، حيث تعتمد القيمة الجديدة لمتغير على سابقتها.

```
x = x + 1
```

معنى هذا "خذ القيمة الحالية لـ x ، أضف لها 1، ثم حدثها بالقيمة الجديدة".

إن حاولت تحديث متغير غير موجود ستحصل على خطأ، لأن بايثون يقيم الجانب الايمن قبل تعيين القيمة لـ x :

```
>>> x = x + 1
```

```
NameError: name 'x' is not defined
```

قبل أن تتمكن من تحديث متغير عليك أن تستهل المتغير أولاً، عادة بتعيين بسيط:

```
>>> x = 0
```

```
>>> x = x + 1
```

تحديث المتغير بإضافة 1 تدعى `increment`، أما بطرح 1 فتسمى `decrement`.

7.3 عبارة `while` طالما

أكثر ما تُستخدم الحواسيب فيه هو أتمتة المهام المتكررة، فنكرار عمل المهام نفسها و بدون أخطاء هي ما أفضل يقوم به الحاسوب، و ما يفتقر اليه البشر.

لقد رأينا برنامجين، `print_n` و `countdown`، يستخدمان الاجترار لإعادة القيام بالعملية، هذا يدعى أيضا بالتركرار. و لكون التكرار مفهوم شائع، وقر بايثون عدة مزايا لغوية تسهل استخدامه، إحداها هي عبارة `for` التي رأيناها في القسم 4.2، سنعود لها لاحقاً.

المزية الاخرى هي عبارة `while`. هذه نسخة من `countdown` تستخدم عبارة `while`:

```
def countdown(n):
```

```
    while n > 0:
```

```
        print n
```

```
        n = n-1
```

```
    print 'Blastoff!'
```

بإمكانك قراءة عبارة `while` كما لو كانت انجليزية (كذلك: "طالما" كما لو كانت عربية) و هي تعني "طالما n أكبر من صفر،

إطبع قيمة، n ثم أفضها بمقدار 1، و عندما تصل إلى الصفر أظهر الكلمة "Blastoff!"

رسمياً أكثر، هذا سيران التنفيذ لعبارة `while`:

1- قِيم الشرط بإخراج إما `True` أو `False`.

2- ان كانت النتيجة `False`، إخرج من عبارة `while` و أكمل التنفيذ من العبارة التي تليها.

3- ان كانت النتيجة `True` نفذ ما في متن `while` ثم عد إلى الخطوة 1.

يدعى هذا النوع من سيران التنفيذ بـ الحلقة `Loop` لأن الخطوة الثالثة عادت مرة أخرى إلى بداية التنفيذ.

يجب على متن الحلقة أن يغير قيمة متغير أو أكثر لكي ينتهي الشرط إلى False فيوقف الدوران في الحلقة. و الا فسيكون الدوران في حلقة الى الأبد و عندها تصبح الحلقة لا منتهية (حلقة مفرغة). علماء الحاسوب يرون التعبير على علب الشامبو ظريفاً "صوين، اشطف ثم كرر" يذكرهم بالحلقة المفرغة.

في حالة countdown أثبتنا أن الدوران في الحلقة سيتوقف لأن قيمة n منتهية، و لأننا نرى بأن قيمة n آخذة بالصغر في كل مرة تُدور بها في الحلقة، إلى أن تنتهي إلى الصفر، في حالات اخرى يكون من الصعب الاثبات:

```
def sequence(n):
    while n != 1:
        print n,
        if n%2 == 0: # n is even
            n = n/2
        else: # n is odd
            n = n*3+1
```

الشرط في هذه الحلقة هو أن $n \neq 1$ ، إذن فالدوران سيستمر إلى أن تصبح n تساوي 1 مما يجعل الشرط false.

في كل دورة في الحلقة، يُخرج البرنامج قيمة لـ n ثم يفحص إذا ما كانت فردية أو زوجية، إن كانت زوجية فستُقسَم n على 2، و إن كانت فردية فستُستبدل قيمة n بـ $n*3+1$ ، مثلاً إن كان القرينة التي مُررت إلى sequence هي 3، فالتسلسل المخرج هو 1, 2, 4, 8, 16, 5, 10.

بما أن n تزداد أحيانا و تنقص أخرى، فلا يوجد ما يبرهن بأنها ستصل إلى 1، أو أن البرنامج سيتوقف. لقيم معينة لـ n نستطيع البرهنة، مثلاً إن كانت القيمة الابتدائية هي الأس 2، فستكون قيمة n زوجية في كل مرة تدور فيها في الحلقة إلى أن تنتهي إلى 1، سينتهي المثال السابق بهذا المسار كهذا ان بدئ بـ 16.

السؤال الاصب هو هل يمكننا اثبات أن البرنامج سيتوقف لكل قيم n لم يتمكن أحد حتى الان من اثبات أو نفي هذه الامكانية!

أنظر: http://en.wikipedia.org/wiki/Collatz_conjecture

تمرين 7.1 أعد كتابة الاقتران print_n من القسم 5.8 مستخدماً مبدأ التكرار بدلا من مبدأ الاجترار.

7.4 الكبح break

أحيانا لا تتمكن من معرفة إذا ما حان الوقت للاقتران أن يتوقف قبل أن تصل منتصف المتن.

في هكذا حالات يمكنك استخدام عبارة break للقفز خارج الحلقة.

فعلى سبيل المثال افترض أنك تريد من البرنامج أن يصرّ على طلب مدخلات من المستخدم، لكن إن طبع المستخدم done يتوقف عن الاصرار، بإمكانك كتابة:

```
while True:
    line = raw_input('> ')
    if line == 'done':
        break
    print line
print 'Done!'
```

شرط الحلقة هو True، و الذي سيكون متحققا دائما، إذن فهذه الحلقة ستظل تعمل إلى أن تصادف عبارة break.

في كل دورة سيصغي المحث للمستخدم بقوس زاوي. فإن طبع المستخدم done ، ستخرجنا عبارة break من الحلقة، و إلا فسيردد البرنامج ما يطبعه المستخدم ثم يعود إلى رأس الحلقة، هذا تشغيل البرنامج:

```
> not done
not done
> done
Done!
```

هذه الطريقة لكتابة حلقة while شائعة لأنها تستطيع فحص الشرط في موضع من الحلقة (و ليس فقط في قمتها). و يمكننا من التعبير بحزم عندما نريد للتنفيذ أن يتوقف ("قف عند حدوث هذا") بدلا من ("استمر حتى يحدث هذا")

7.5 الجذور التربيعية

تستخدم الحلقات كثيرا لحساب النتائج العددية عن طريق البدء بقيمة مقربة للجواب ثم استخدام التكرار لتحسينه.

مثلا، احدى طرق حساب الجذر التربيعي هي طريقة نيوتن. افرض أن لديك عدد a و تريد معرفة جذره التربيعي. إن ابتدأت بأي توقع، x ، فيمكنك حساب توقع أقرب، حسب المعادلة التالية:

$$y = \frac{x + a/x}{2}$$

لنفرض مثلا أن a كانت 4 و x كانت 3:

```
>>> a = 4.0
>>> b = 3.0
>>> y = (x + a/x)/2
>>> print y
2.166666667
```

هذه النتيجة أقرب من 3 إلى الجواب الصحيح ($\sqrt{4} = 2$). الان، إن استخدمنا هذه النتيجة و دورناها في نفس المعادلة سنقترب أكثر إلى الجواب الصحيح:

```
>>> x = y
>>> y = (x + a/x)/2
>>> print y
2.00641025641
```

بعد بضعة تحديثات سيكون الجواب تقريبا مئة بالمئة:

```
>>> x = y
>>> y = (x + a/x) / 2
>>> print y
2.00001024003
>>> x = y
>>> y = (x + a/x) / 2
>>> print y
2.00000000003
```

نحن لا نعلم مسبقا ما هو عدد الخطوات التي سيتطلبها إيجاد الجواب الصحيح، الا أننا سنعلم بأننا وصلنا إلى الجواب الصحيح لأن سلوك الحلقة سيتغير:

```
>>> x = y
>>> y = (x + a/x) / 2
>>> print y
2.0
>>> x = y
```

```
>>> y = (x + a/x) / 2
>>> print y
2.0
```

عندما تصبح $y == x$ بإمكاننا التوقف. هذه حلقة تبدأ بتوقع أولي، x ، ثم تظل تُحسَنه إلى أن تتوقف الحلقة عن التغير:

```
while True:
    print x
    y = (x + a/x) / 2
    if y == x:
        break
    x = y
```

هذه الطريقة تعمل جيدا لمعظم قيم a الا أنها خطيرة في العموم عند فحص التساوي لـ `float`. قيم النقاط العائمة "صحيحة تقريبا" فقط: فلا يمكن تمثيل الاعداد الدورية كالثلث و اللادورية مثل $\sqrt{2}$ مئة بالمئة عن طريق الاعداد العائمة.

الآمن من فحص ان كانت كل من x و y متساويتان، هو استخدام الاقتران الجاهز `abs` الذي يحسب القيمة المطلقة، أو الارتفاع، للفرق بينهما

```
If (y-x)<epsilon:
    break
```

حيث `epsilon` لها قيمة ما مثل `0.0000001` التي تحدد ماهو "القريب بما فيه الكفاية".

تمرين 7.2 كبسل هذه الحلقة في اقتران اسمه `square_root` يأخذ `a` كبرمتر ثم يختار قسمة معقولة لـ x و يرجع توقعا للجذر التربيعي لـ a .

7.6 الخوارزميات Algorithms

كانت طريقة نيوتن مثلا للخوارزميات: عملية رياضية لحل فئة من المسائل (حساب الجذور التربيعية في هذه الحالة).

ليس من السهل تعريف الخوارزمية، لكن قد يقرب معناها البدء بشيء ليس خوارزمية. في المدرسة، عندما تعلمت جداول الضرب لخانة واحدة كان عليك تذكر جدول الضرب كاملا، أي أنك حفظت مئة حل لمئة مسألة. هذا النوع من المعرفة ليس خوارزمية.

الا أنه إن كنت "كسولا" حينها لكنت قد غششت بأن تعلمت بضعة خدع، فمثلا لتوجد حاصل ضرب s في 9، كنت تكتب $s - 10$ في الخانة الاولى و $10 - s$ في الخانة الثانية، هذه الخدعة هي طريقة عامة لحل حاصل ضرب 9 في الارقام ذات الخانة الواحدة. هذا الاسلوب كان خوارزمية!

كذلك كانت المهارات التي تعلمتها في الجمع بالحمل و الطرح بالاقتراض و القسمة الطويلة، كلها خوارزميات. من صفات الخوارزميات أنها لا تتطلب ذكاءا للقيام بها، هي فقط عمليات ميكانيكية تتبع فيها كل خطوة الخطوة التي سبقتها بناءا على قوانين سهلة. برأيي أنه من السخف للإنسان أن يمضي أوقاتا طويلة في المدارس يتعلم كيف ينفذ الخوارزميات التي، حرفيا، لا تتطلب أي ذكاء.

في المقابل فإن عملية تصميم الخوارزميات هي المثيرة، و بها تحد ثقافي، و هي جزء مركزي مما نسميه البرمجة.

بعض الاشياء التي يقوم بها الناس بشكل طبيعي و بلا صعوبة، أو حتى بلا وعي، تكون الاصعب عند محاولة التعبير عنها خوارزمية. مثال جيد لهذا هو فهم اللغات الطبيعية، كلنا نتكلمها (نفعها) لكن لم يتمكن أحد حتى الان أن يفسر "كيف" نفعها، ليس تفسيرا على شكل خوارزمية على الاقل.

7.7 علاج الاخطاء

عندما تبدأ بكتابة برامج أكبر، قد تجد نفسك غارقاً لمدة أطول في علاج الأخطاء. نص برمجي أطول يعني احتمالات أكثر للخطأ و إمكانية أكثر ليختبي فيها البق.

إحدى طرق تقليل الوقت المستنفذ هي "علاج الأخطاء بالتنصيف"، فإن كان لديك 100 سطر في البرنامج، ستأخذ في العادة 100 خطوة للبحث عن الأخطاء و علاجها.

بدلاً من ذلك حاول تقسيم المشكلة إلى نصفين ابحث في منتصف النص أو بالقرب منه عن قيمة متوسطة تستطيع متابعتها أضف عبارة print أو أي شيء آخر له أثر تأكيدي، ثم شغل البرنامج.

إن كانت نقطة البحث الوسطى هذه غير صحيحة فلا بد أن يكون الخطأ في النصف الأول من النص، و إن كانت صحيحة سيكون في النصف الثاني.

في كل مرة تقوم بفحص كهذا تنصّف عدد السطور التي بقي عليك البحث فيها عن الخطأ، بعد 6 خطوات (أقل من المئة خطوة السابقة) سيتبقى لك سطر أو سطرين من النص البرمجي لتفحصه، على الأقل نظرياً.

عملياً لا يكون موقع منتصف المشكلة واضحاً، و أحياناً غير قابل للفحص، و من غير المعقول أن تعد سطور البرنامج لتصل إلى المنتصف. بدلاً من ذلك فكر بالامكان التي تتوقع وجود خطأ فيها، و الاماكن التي من السهل وضع مقسوم بها، ثم اختر البقعة التي يكون احتمال اختباء البقعة قبلها أقرب من احتمالها بعدها.

7.8 المعاني

تعدد التعيينات **multiple assignment**: عمل أكثر من تعيين لمغغير خلال تشغيل البرنامج.

تحديث **update**: تعيين تعتمد فيه القيمة الجديدة لمغغير على القديمة.

استهلال **initialization**: تعيين يعطي القيمة الابتدائية لمغغير سيتم تحديثه.

زيادة **increment**: تحديث تزداد فيه قيمة المتغير (غالبا ب 1).

إنقاص **decrement**: تحديث يُنقص من قيمة المتغير.

تكرار **iteration**: تنفيذ متكرر لمجموعة من العبارات باستخدام الاجترار أو الحلقات.

حلقة مفرغة **infinite loop**: حلقة لا توفّي بها شروط الاقفال.

7.9 تمارين

تمرين 7.3 لتفحص خوارزمية الجذر التربيعي الانف ذكرها في هذا الفصل، بإمكانك مقارنتها بالاقتران الجاهز

math.sqrt اكتب اقتراناً اسمه test_square_root يطبع جدولاً كهذا:

1.0	1.0	0.0
2.0	1.41421356237	2.22044604925e-16
3.0	1.73205080757	0.0
4.0	2.0	0.0
5.0	2.2360679775	0.0
6.0	2.44948974278	0.0
7.0	2.64575131106	0.0

```
8.0 2.82842712475 2.82842712475 4.4408920985e-16
9.0 3.0 3.0 0.0
```

العمود الاول عدد ، a ، الثاني يكون الجذر التربيعي محسوبا باستخدام الاقتران من القسم 7.5، و الثالث يكون الجذر التربيعي محسوبا باستخدام `math.sqrt`، و العمود الرابع هو القيمة المطلقة للفرق بين التوقعين.

تمرين 7.4 الاقتران الجاهز `eval` يأخذ محارف و يقيمها باستخدام مفسر بايثون، مثلا:

```
>>> eval('1 + 2 * 3')
7
>>> eval('math.sqrt(5)')
2.2360679774997898
>>> eval('type(math.pi)')
<type 'float'>
```

اكتب اقترانا اسمه `eval_loop` يكرر طلب الادخال من المستخدم ثم يأخذ المدخلات و يقيمها باستخدام `eval` و يطبع نتيجة التقييم.

على الاقتران الاستمرار حتى يطبع المستخدم `done`، ثم يرجعة قيمة اخر تعبير قيمه

تمرين 75 الرياضيياتي سرينيفازا رامانوجان وجد متسلسلة لانهاية يمكن استعمالها لإيجاد تقريب ل $1/\pi$:

$$\frac{1}{\pi} = \frac{2\sqrt{2}}{9801} \sum_{k=0}^{\infty} \frac{(4k)!(1103 + 26390K)}{(k!)^4 396^{4k}}$$

اكتب اقترانا اسمه `estimate_pi` يستخدم هذه المعادلة لحساب و ارجاع تقريب ل π يجب استخدام `while` لحساب المجاميع حتى يصبح اخر مجموع أقل من $1e-15$ (بايثون يكتبها هكذا للتعبير عن 10^{-15}) يمكنك مقارنة النتيجة بـ `math.pi`.

الحل: <http://thinkpython.com/code/pi.py>.

الفصل الثامن

المحارف

8.1 المحارف هي تسلسلات

المحارف (الطلاسم إن أردت) هي سلاسل من الأشكال و الحروف و الأرقام، و يمكنك الوصول إلى كل من الحروف (أو الأشكال و الأرقام) بمؤثر الحاصرة[:]:

```
>>> fruit = 'banana'
>>> letter = fruit[1]
```

تختار العبارة الثانية الشكل الاول من fruit ثم تعينه ل letter.

التعبير الذي بين الحاصرتين يدعى المؤشر index، يؤشر المؤشر إلى أي من حروف السلسلة تريد (و منتم الاسم).

إلا أنك قد لا تحصل ما توقعت:

```
>>> letter = fruit[0]
>>> print letter
b
```

إذن ف b هي الحرف الصفر من banana، وكذلك ف n هو الحرف الثاني.

بإمكانك استخدام أي تعبير كمؤشر، بما فيها المتغيرات و العوامل لكن يجب أن تكون قيمة المؤشر عدد صحيح و إلا فستحصل على خطأ:

```
>>> letter = fruit[15]
TypeError: string indices must be integers, not float
```

8.2 len

الاقتران الجاهز len يرجع عدد حروف المحارف:

```
>>> fruit = 'banana'
>>> len(fruit)
6
```

فلكي تحصل على الرقم الاخير في المحارف قد تغريك الكتابة كالتالي:

```
length = len(fruit)
last = fruit[length]
IndexError: string index out of range
```

السبب في هذا الخطأ IndexError هو أنه لا يوجد حرف في banana رقم مؤشره 6، فبما أننا ابتدأنا العد بصفر فسننتهي بـ 5، إذن لكي تحصل على الحرف الاخير عليك طرح 1 من length:

```
>>> last = fruit[length-1]
>>> print last
a
```

أو يمكنك، كبدل، استخدام أرقام المؤشرات السالبة، و التي تبدأ العد عكسيا من نهاية الحروف إلى بدايتها فالتعبير `fruit[-1]` هو آخر حرف و `fruit[-2]` هو الحرف قبل الأخير، وهكذا.

8.3 المرور باستخدام for

كثيرة هي العمليات الحوسبية التي بها تتم معالجة الحروف حرفا تلو الآخر، هذه العمليات عادةً ما تبدأ في بداية الحروف ثم تختار كل حرف بدوره، تفعل شيئاً ما بهذا الحرف، ثم تستمر حتى النهاية. هذا النمط من المعالجات يسمى المرور `traversal`. حلقة `while` هي إحدى طرق كتابة المرور:

```
index = 0
while index < len(fruit):
    letter = fruit[index]
    print letter
    index = index + 1
```

تمر هذه الحلقة في الحروف ثم تعرض كل حرف على سطر لوحده، شرط هذه الحلقة كان `index < len(fruit)` ، فعندما تتساوى قيمة `index` مع طول الحروف تكون نتيجة الشرط `false` و لن ينفذ متن الحلقة، آخر حرف تصله الحلقة هو الحرف الذي مؤشره `len(fruit) - 1`، و هو آخر حرف في السلسلة.

تمرين 8.1 اكتب اقترانا يأخذ محارف كقرينة ثم يعرض حروفها معكوسة و كل حرف في سطر.

طريقة أخرى لكتابة حلقة مرور هي عن طريق حلقة `for`:

```
for char in fruit:
    print char
```

في كل دورة في الحلقة فإن الحرف التالي سيعين للمتغير `char` و سيستمر التدوير إلى أن تنتهي كل الحروف.

المثال التالي يبين طريقة إضافة محارف و حلقة `for` لتوليد ألفبائية (حسب التسلسل الاجدي). في كتاب "افسح الطريق للبطيحات" لروبرت مكلوسكي، كانت أسماء البط `Jack, Lack, Mack, Nack, Pack` و `Quack`، هذه الحلقة تُخرج اسماءها بالترتيب:

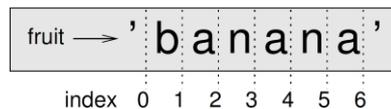

الشكل 8.1: مؤشرات شرائح

```
prefixes = 'JKLMNOPQ'
suffix = 'ack'
for letter in prefixes:
    print letter + suffix
```

المُخرج هو:

```
Jack
Kack
```

Lack
Mack
Nack
Oack
Pack
Qack

طبعا هذا غير صحيح لأن تهجئة Ouack و Quack غير صحيحة.

تمرين 8.2 عدل البرنامج لتصحيح الخطأ.

8.4 شرائح المحارف

أي قطعة من محارف تسمى شريحة slice، اختيار شريحة يشبه اختيار حرف:

```
>>> s = 'Monty Python'
>>> print s[0:5]
Monty
>>> print s[6:12]
Python
```

العامل [n:m] يرجع جزء من المحارف مبتدءا بالحرف الذي في الموقع n و حتى الحرف الذي في الموقع m متضمنا الحرف الاول و لكن ليس الاخير، هذا التصرف لا يتلاءم مع البديهية، لتسهيل الامر تخيل أن المؤشرات تشير إلى ما بين مواقع الحروف، كما في الشكل 8.1.

ان لم تكن قيمة المؤشر الاول (الذي قبل النقطتين)، يبدأ اختيار الشريحة من بداية المحارف، و إن لم تكن المؤشر الاخير تكون نهاية الشريحة هي نهاية المحارف:

```
>>> fruit = 'banana'
>>> fruit[:3]
ban
>>> fruit[3:]
ana
```

إن كانت قيمة المؤشر الاول أكبر من أو تساوي الثاني فالنتيجة هي محارف فارغة، و ستمثل بعلامتي اقتباس:

```
>>> fruit = 'banana'
>>> fruit[3:3]
''
```

المحارف الفارغة ليس بها حروف و طولها 0، لكن عدا ذلك فهي تماما كأي محارف أخرى.

تمرين 8.3 بما أن fruit هي محارف، فما معنى fruit[:]?

8.5 المحارف ثبته لا تُعدّل

من المغربي استخدام [] إلى يسار التعيين بنية تغيير حرف في المحارف:

```
>>> greeting = 'Hello, World!'
greeting[0] = 'J'
TypeError: 'str' object does not support item assignment
```

الكائن هنا هو المحارف، و العنصر هو الحرف الذي حاولت تعيينه. في الوقت الحاضر سنعتبر الكائن هو نفسه القيمة، لكننا سنهذب هذا التعريف لاحقا، العنصر هو أحد القيم في تسلسل ما.

سبب الخطأ هو أن الحرف لا تعدّل، أي أنه ليس بالإمكان تغيير محارف موجودة. البديل لهذا هو إيجاد محارف جديدة ثم التعديل عليها:

```
>>> greeting = 'Hello, World!'
>>> new_greeting = 'J' + greeting[1:]
print new_greeting
Jello, World!
```

أضف هذا المثال حرف أول جديد لشريحة من greeting و لم تؤثر في المحارف الاصلية.

8.6 البحث

مالذي يفعله الاقتران التالي:

```
def find(word, letter):
    index = 0
    while index < len(word):
        if word[index] == letter:
            return index
        index = index + 1
    return -1
```

من حيث المعنى فـ `find` هي المقابل للرمز `[]` ، فبدلاً من أخذ مؤشر ثم انتزاع الحرف المقابل له، تأخذ `find` حرفاً و تجد المؤشر الذي عنده يظهر الحرف. إن لم يوجد الحرف فسيُرجع الاقتران `-1`.

كان هذا المثال الاوّل حيث نرى عبارة `return` داخل حلقة، فإن تصادف أن `word[index] == letter` فإن الاقتران سيخرج من الحلقة و يرجع فوراً.

إن لم يظهر الحرف في المحارف فإن البرنامج سينتهي بشكل عادي و يرجع القيمة `-1`.

هذا النمط من الحوسبة – مرور على تسلسل و الرجوع عندما نجد ما نبحث عنه – يسمى البحث `search`

تمرين 8.4 عدل `find` بحيث يصبح لها برمتز ثالث يكون مؤشراً في `word` يحدد أين سيبدأ البحث.

8.7 التدوير و العد

يعدّ البرنامج التالي عدد المرات التي يظهر فيها الحرف `a` في محارف:

```
word = 'banana'
count = 0
for letter in word:
    if letter == 'a':
        count = count + 1
print count
```

يوضح هذا المثال نمط اخر من انماط الحوسبة يسمى العداد `counter`. يُستهل المتغير `count` بصفر ثم تزداد قيمته في كل مرة يجد فيها `a` و عندما تُترك الحلقة، يحتفظ `count` بالنتيجة – و التي هي عدد `a` في السلسلة.

تمرين 8.5 كبسل النص البرمجي في اقتران و سمّه `count` ، ثم عممه بحيث يأخذ المحارف و الحرف كقرينتين.

تمرين 8.6 أعد كتابة هذا الاقتران بحيث أنه بدلاً من المرور في المحارف فإنه يستخدم النسخة ذات الثلاثة برمترات في `find` في القسم السابق.

8.8 طرق المحارف

الطريقة (method) تشبه الاقتران - تأخذ قرائن و ترجع قيمة - الا أن نحوها يختلف. فمثلا، الطريقة upper تأخذ المحارف و ترجع محارف جديدة جاعلة كل حروفها كبيرة:

و بدلا من استخدام بناء الاقتران upper(word) ، فإن كتابة الطرق تكون هكذا word.upper().

```
>>> word = 'banana'
>>> new_word = word.upper()
>>> print new_word
BANANA
```

هذا النمط من التنويث بالنقاط dot notation يحدد اسم الطريقة ، upper ، و اسم المحارف التي ستطبق الطريقة عليها، word. الاقواس الفارغة تعني أن هذه الطريقة لا تأخذ قرائن.

نداء الطريقة يدعى استدعاء invocation (نداء الاقتران يسمى call) ، و في هذه الحالة نقول: نحن نستدعي upper على word.

تبين أن هناك طريقة للمحارف تسمى find ، و تقوم بنفس عمل الاقتران الذي كتبناه للتو:

```
>>> word = 'banana'
>>> index = word.find('a')
>>> print index
1
```

في هذا المثال استدعينا find على word و مررنا الحرف الذي نبحث عنه كبرمتر.

الحق أن find أعم من الاقتران الذي كتبناه، فبوسعها إيجاد أجزاء من المحارف:

```
>>> word.find('na')
2
```

و بوسعها أيضا أخذ المؤشر، حيث يبدأ البحث كقرينة ثانية:

```
>>> word.find('na', 3)
4
```

و كقرينة ثالثة تأخذ المؤشر حيث ينتهي البحث:

```
>>> name = 'bob'
>>> name.find('b', 1, 2)
-1
```

فشل هذا البحث لأن b لا تظهر في النطاق من 1 إلى 2 (لا يتضمن 2).

تمرين 8.7 هناك طريقة للمحارف تسمى count و هي شبيهة بالاقتران الذي كتبناه في التمرين السابق. اقرأ وثائقها ثم اكتب استدعاء يرجع عدد a في banana.

تمرين 8.8 اقرأ وثائق طرق المحارف فقد يفيدك التدريب على بعضها لتتعلم كيف تستخدم، هناك فائدة مخصصة ل strip و replace.

الوثائق تستخدم نحو قد يكون مشوشا، مثلا في find(sub[, start[, end]])، الاقواس تعني قرائن اختيارية، ف sub مطلوبة لكن start اختيارية، و إن صُممت start تصبح end اختيارية.

8.9 المؤثر in

الكلمة in هي رمز بولياني، تأخذ محارفين و ترجع إما True إن ظهرت الحارف الاولى كجزء من الثانية:

```
>>> 'a' in 'banana'
True
>>> 'seed' in 'banana'
False
```

مثال: الاقتران التالي يطبع كل حروف word1 التي تظهر في word2:

```
def in_both(word1, word2):
    for letter in word1:
        if letter in word2:
            print letter
```

إن أحسن اختيار أسماء المتغيرات فإن بايثون يُقرأ كما نقرأ الانجليزية، يمكن قراءة هذه الحلقة كالتالي:

“for (each) letter in (the first) word, if (the) letter (appears) in (the second) word, print (the) letter”

هذا ما ستحصل عليه ان قارنت التفاح بالبرتقال:

```
in_both('apples', 'oranges')
a
e
s
```

8.10 مقارنة الحارف

مؤثرات النسبة تعمل على الحارف. لكي نرى ان كانت محارفين متساويتين:

```
if word == 'banana':
    print 'All right, bananas'
```

مؤثرات اخرى مفيدة لوضع الحروف في ترتيب الجدي:

```
if word < 'banana':
    print 'Your word,' + word + ', comes before banana'
elif word > 'banana':
    print 'Your word,' + word + ', comes after banana'
else:
    print 'All right, bananas'
```

لا يتداول بايثون الاحرف الكبيرة و الاحرف الصغيرة كما يتداولها الناس. كل الحروف الكبيرة تأتي قبل الصغيرة، فإن:

before, banana تأتي قبل Your word, Pineapple

من طرق التعامل مع هذه المشكلة، تحويل كل الحروف إما إلى صغيرة أو كبيرة قبل المقارنة. انقش هذه المعلومة في رأسك، ستفيدك إن واجهت رجلا مسلحا بأناناسة.

8.11 علاج الاخطاء

عندما تستخدم المؤشرات indices للمرور في قيم في تسلسل، يكون التعرف على بداية و نهاية المرور مخادعا. التالي اقتزان يفترض أنه يقارن بين كلمتين و يرجع True ان كانت احدها معكوس الاخرى، الا أن به خطأين:

```
def is_reverse(word1, word2):
    if len(word1) != len(word2):
        return False

    i = 0
    j = len(word2)

    while j > 0:
        if word1[i] != word2[j]:
            return False
        i = i+1
        j = j-1
    return True
```

عبارة if الاولى تفحص اذا ما كان للكلمتين نفس الطول، ان كان لا، سترجع False مباشرة، بعدها، و إلى نهاية الاقتزان، يمكننا افتراض ان الكلمات متساوية في الطول هذا مثال على نمط الوصي في كتابة النصوص البرمجية كما في القسم 6.8.

i و j مؤشرين: تجتاز i السلسلة word1 قُدما بينما تجتاز j السلسلة word2 رجوعا، إن وجدنا حرفين غير متشابهين سترجع False مباشرة، أما ان اجتازنا الحلقة كاملة و كل الحروف متشابهة فسنرجع True.

ان امتحنا هذا الاقتزان بكلمتي "pots" و "stop" سنتوقع الحصول على True، الا أننا سنحصل على IndexError:

```
>>> is_reverse('pots', 'stop')
```

```
...
```



الشكل 8.2: رسم الحالة

```
File "reverse.py", line 15, in is_reverse
```

```
if word1[i] != word2[j]:
```

```
IndexError: string index out of range
```

لعلاج خطأ كهذا، خطوتي الاولى ستكون طباعة قيم المؤشرات مباشرة قبل موقع ظهور الخطأ:

```
while j > 0:
    print i, j          # print here

    if word1[i] != word2[j]:
        return False
    i = i+1
    j = j-1
```

عندما اشغل البرنامج الان سأحصل على معلومات أكثر:

```
>>> is_reverse('pots', 'stop')
```

0 4

...

IndexError: string index out of range

خلال أول دورة في الحلقة كانت قيمة `z` هي 4 ، و هي بالفعل خارج نطاق الحروف `pots` ، فقيمة المؤشر لآخر حرف هي 3 ، و عليه فالقيمة الابتدائية للمؤشر `z` يجب أن تكون `len(word2) - 1`.

ان أصلحت هذا الخطأ و شغلت البرنامج سأحصل على:

```
>>> is_reverse('pots', 'stop')
```

0 3

1 2

2 1

True

في هذه المرة حصلنا على الجواب الصحيح، لكن يبدو أننا مررنا في الحلقة ثلاث مرات فقط، و هذا مثير للشك. لكي نستوضح ما الذي يحدث، يفيدنا رسم حالة للبرنامج، خلال التكرار الأول يظهر إطار `is_reverse` في الشكل 8.2.

أخذت بعض الحرية في ترتيب المتغيرات في الاطار و وضع اسهم منقطة لبيان أن قيم `i` و `z` تشير لحروف في `word1` و `word2`.

تمرين 8.9 انطلاقاً من هذا الرسم، نفذ البرنامج على الورق مغيراً قيم `i` و `z` في كل تكرار جد و صحح الخطأ في هذا الاقتراح.

8.12 المعاني

كائن object: أي شيء قد يشير اليه متغير بإمكانك في الوقت الحالي استعمال قيمة و كائن للتعبير عن نفس الشيء.

تسلسل sequence: مجموعة مرتبة، أي: مجموعة من القيم مرتبة بحيث يكون لكل قيمة عدد صحيح كمؤشر.

عنصر item: إحدى القيم في مجموعة مرتبة.

مؤشر index: عدد صحيح يستعمل لاختيار عنصر في مجموعة مرتبة.

شريحة slice: جزء من محارف يحددها نطاق المؤشرات.

سلسلة فارغة empty string: محارف ليس بها حروف و طولها صفر، تمثلها علامتي اقتباس.

غير متبدل immutable: صفة التسلسل الذي لا يمكن التعيين لعناصره.

مرور traverse: القيام بنفس العملية لكل العناصر في تسلسل.

بحث search: نمط من أنماط المرور، بحيث تتوقف العملية عندما تجد ما تبحث عنه.

عداد counter: متغير يستخدم لعد شيء ما عادة يستهل بقيمة 0.

طريقة method: اقتران مرتبط بكائن يستدعى بنمط التدوين بالنقاط.

استدعاء invocation: عبارة لنداء الطريقة.

8.14 تمارين

تمرين 8.10 بوسع شريحة المحارف أن تأخذ مؤشر ثالث اسمه "*step size*" و هو عدد الامكنة بين الحروف المتتالية، فإن كانت تساوي 2 سيعني حرف نعم و حرف لا، و 3 تعني حرف نعم و حرفين لا... الخ

```
>>> fruit = 'banana'
>>> fruit[0:5:2]
'bnn'
```

و *step size* قيمتها -1 ستخترق كل الكلمة عكسيا، و هكذا ف [:-1:] ستولد محارف معكوسة.

استخدم هذا المعنى لكتابة نص برمجي من سطر واحد بدلا من `is_palindrome` في التمرين 6.6

تمرين 8.11 جميع الاقتارات التالية تهدف إلى التحقق إذا ما كانت المحارف تحتوي على حروف صغيرة، إلا أن بعضها خطأ اشرح كل اقتران منها (على فرض أن البرمتر محارف).

```
def any_lowercase1(s):
    for c in s:
        if c.islower():
            return True
        else:
            return False
```

```
def any_lowercase2(s):
    for c in s:
        if 'c'.islower():
            return 'True'
        else:
            return 'False'
```

```
def any_lowercase3(s):
    for c in s:
        flag = c.islower()
    return flag
```

```
def any_lowercase4(s):
    flag = False
    for c in s:
        flag = flag or c.islower()
    return flag
```

```
def any_lowercase5(s):
    for c in s:
        if not c.islower():
            return False
    return True
```

تمرين 8.12 نظام التشفير *ROT13* كان نظاما ضعيفا، يعتمد على "تدوير" الحروف في كل كلمة 13 منزلة، التدوير يعني إزاحة الحرف في الأبجدية، و حتى المرور مرة أخرى- إن تطلب الأمر- في بداية الأبجدية. فإن بدلنا *A* بما يليها بثلاثة حروف ستصبح *D* مثلا و إن بدلنا *Z* بما يليها بواحد تصبح *A*.

اكتب اقترانا و سمه `rotate_word` يأخذ محارف و عدد صحيح كبرمترات، ثم يرجع محارف فيها الحارف الاصلية بعد أن دورت حسب العدد المعطى.

مثلا، "cheer" دورت بـ 7 ستصبح "jolly" و "melon" إن دورت بـ 10- ستصبح "cubed".

قد يخدمك استخدام الاقتران الجاهز ord فهو يحول الحرف إلى رمزه الرقمي و chr التي تحول الرمز الرقمي إلى حرف. بعض النكات المسببة على الانترنت مكتوبة بـ ROT13 فإن كنت تحتمل المزاح الثقيل جدها و فك تشفيرها. الحل: <http://thinkpython.com/code/rotate.py>.

الفصل التاسع

دراسة حالة: لعبة كلمات

9.1 قراءة قوائم الكلمات

لتطبيق التارين في هذا الفصل سنحتاج إلى قائمة بالكلمات الانجليزية، هذه القوائم متوفرة بكثرة على الانترنت. لكن أكثرها ملاءمة لهدفنا هي احدى القوائم التي جمعها و ساهم بها للملك العام Grady Ward، و كانت جزءا من مشروع "موي لكسكون" أنظر [http://wikipedia.org/wiki/Moby Project](http://wikipedia.org/wiki/Moby_Project).

هي قائمة من 113809 من كلمات العاب الكلمات المتقاطعة الرسمية، أي ان الكلمات التي تحتويها تعتبر مقبولة في عمل الكلمات المتقاطعة و غيرها من العاب الكلمات، اسم الملف في مجموعة موي هو 113809of.fic بإمكانك تحميل نسخة باسم word.txt من <http://thinkpython.com/code/words.txt>.

هذا الملف نص خام، مما يعني أنه يمكنك فتحه بأي معالج نصوص، لكن بإمكانك قراءته من بايثون أيضا، فالاقتران الجاهز open يأخذ اسم الملف كبرمتر و يرجع كائن ملف:

```
>>> fin = open('words.txt')
>>> print fin
<open file 'words.txt', mode 'r' at 0xb7f4b380>
```

fin هي الاسم الشائع لكائن الملف، و عندما تُستخدم الوضع r سيعني أن الملف فُتح للقراءة (على عكس w فُتح للكتابة).

لقراءة كائن الملف طرق عديدة، منها readline التي تقرأ الحروف من الملف حتى تصل إلى السطر التالي، ثم تُرجع النتيجة على شكل محارف:

```
>>> fin.readline()
'aa\r\r\n'
```

الكلمة الاولى في هذه القائمة هذه هي "aa" و التسلسل \r\n يمثل حرفان فارغان (مسافات بيضاء): الرجوع و السطر الجديد، الذان يفصلان هذه الكلمة عن تاليتها.

و كائن الملف هذا لا ينسى المكان الذي وصل إليه في الملف، فإن استدعيت readline مرة ثانية سيعرف من أين يكمل و سيرجع لك الكلمة التالية:

```
>>> fin.readline()
'aah\r\n'
```

الكلمة التالية هي aah (و هي كلمة جائزة تماما، فتوقف عن النظر إلي هكذا!)، إلا إن كان ما يزججك هو المسافة البيضاء

فالتخلص منها مقدور عليه بالطريقة `strip`:

```
>>> line = fin.readline()
>>> word = line.strip()
>>> print word
aahed
```

يمكنك استخدام كائن الملف كجزء من حلقة `for`، البرنامج التالي يقرأ `words.txt` و يطبع كل كلمة فيه على سطر:

```
fin = open('words.txt')
for line in fin:
    word = line.strip()
    print word
```

تمرين 9.1 اكتب برنامجاً يقرأ `words.txt` ثم يطبع الكلمات التي يزيد عدد حروفها على العشرين (دون احتساب المسافات البيضاء).

9.2 تمارين

حلول هذه التمارين متوفرة في القسم التالي، لكن عليك على الاقل محاولة حلها قبل النظر إلى الحلول.

تمرين 9.2 في العام 1939 كتب إرنست فسنست رايت رواية من 50000 كلمة و سهاها Gadsby، و كانت لا تحتوي على الحرف `e`، و بما أن الحرف `e` هو أكثر حروف الانجليزية استعمالاً، لذلك فإن ما قام به ليس بالامر الهين.

"In fact, it is difficult to construct a solitary thought without using that most common symbol. It is slow going at first, but with caution and hours of training you can gradually gain facility.

حسننا سأكتفي الان

اكتب اقتراناً و سمّه `has_no_e` يرجع `True` إن لم تحتو الكلمة المدخلة على الحرف `e`.

عدل البرنامج من القسم السابق بحيث يطبع الكلمات التي ليس بها `e` فقط، ثم يحسب النسبة المئوية للكلمات التي في قائمة ليس بها `e`.

تمرين 9.3 اكتب اقتراناً و سمّه `avoids` يأخذ كلمة و محارف من الحروف الممنوعة، ثم يرجع `True` ان كانت الكلمة لا تحتوي على أي من الحروف الممنوعة.

عدل برنامجك بحيث يطلب من المستخدم ادخال المحارف الممنوعة ثم يطبع الكلمات التي لا تحتوي على أي منها، هل تستطيع ايجاد تركيبة من 5 حروف ممنوعة بحيث تستثني أقل عدد من الكلمات؟

تمرين 9.4 اكتب اقتراناً و سمّه `uses_only` يأخذ الكلمة كمحارف ثم يرجع `True` ان كانت الكلمة تستعمل فقط الحروف التي في القائمة، هل يمكنك بناء جملة تستخدم الحروف `acefhlo`؟ جملة غير `Hoe alfalfa`.

تمرين 9.5 اكتب اقتراناً و سمّه `uses_all` يأخذ كلمة و محارف مطلوبة، ثم يرجع `True` ان كانت الكلمة تستخدم جميع الحروف المطلوبة على الاقل مرة واحدة. كم عدد الكلمات التي تستخدم جميع حروف العلة `aeiou`؟ و ماذا عن `aeiouy`؟

تمرين 9.6 اكتب اقتراناً اسمه `is_abecedarian` يرجع `True` إن كانت حروف الكلمة تظهر بالترتيب الابجدي (لا

مشكلة بالاحرف المكررة). كم عدد الكلمات التي ينطبق عليها هذا الحال؟

9.3 البحث Search:

هنالك أمر مشترك بين جميع التمارين السابقة، فيمكن حلها جميعا بنمط البحث الذي رأيناه في القسم 8.6 ايسط مثال هو:

```
def has_no_e(word):
    for letter in word:
        if letter == 'e':
            return False
    return True
```

حلقة for تمر على الحروف في word. وإن وجدت e ستُرجع False مباشرة، و الا فسننتقل إلى الحرف التالي و ان خرجنا من الحلقة بشكل عادي فسيُعني أننا لم نجد e و عليه يكون المرجع True.

avoid نسخة معمة من أكثر من has_no_e لكن لها نفس البنيان:

```
def avoids(word, forbidden):
    for letter in word:
        if letter in forbidden:
            return False
    return True
```

بدلا من قائمة الحروف الممنوعة لدينا قائمة من حروف مسموحة، فإن وجدنا حرفا في word ليس available سنرجع False.

Uses_all مشابهة الا أننا نعكس دور الكلمات و الحارف:

```
def uses_all(word, required):
    for letter in required:
        if letter not in word:
            return False
    return True
```

بدلا من المرور على حروف word تمر الحلقة على الحروف المطلوبة، ان لم تظهر في الكلمة أي من الحروف المطلوبة فسنرجع False.

لو كنت تفكر كعالم حاسوب حقا، لتنتبهت إلى ان uses_all هي مظهر آخر لمسألة حُلت من قبل، و لكنك قد كتبت:

```
def uses_all(word, required):
    return uses_only(required, word)
```

هذا مثال على اسلوب لتطوير البرامج يسمى تُذكر المشكلة problem recognition، و يعني أن المشكلة التي بين يديك ذكركت بمشكلة حللتها من قبل، ثم تطبق الحل الذي طور سابقا على المشكلة الحالية

9.3 التدوير بالمؤشرات

كُتبت الاقتارات في القسم السابق بحلقات for لأنني احتجت إلى حروف الحارف و حسب، المؤشرات لم تعينني.

لكن في is_abecedarian علينا مقارنة حرفيين متجاورين، و هذا، باستخدام حلقة for، أمر مخادع:

```
def is_abecedarian(word):
    previous = word[0]
    for c in word:
        if c < previous:
            return False
        previous = c
```

```
return True
```

البديل هو استخدام الاجترار:

```
def is_abecedarian(word):
    if len(word) <= 1:
        return True
    if word[0] > word[1]:
        return False
    return is_abecedarian(word[1:])
```

و بديل آخر هو استخدام حلقة while:

```
def is_abecedarian(word):
    i = 0
    while i < len(word)-1:
        if word[i+1] < word[i]:
            return False
        i = i+1
    return True
```

تبدأ الحلقة بـ $i=0$ و تنتهي بـ $i=len(word)-1$ ، في كل مرة تدور في الحلقة ستقارن الحرف في المكان i (يمكنك اعتبار المكان i المكان الحالي) بالحرف في المكان $i+1$ (يمكنك اعتباره المكان التالي).

فإن كان الحرف التالي أصغر (اسبق ابجديا) من الحرف الحالي فنكون قد اكتشفنا ثغرة في الالفبائية و نرجع عندها False.

و ان انتهينا من التدوير دون ان نجد خطأ فعناه ان الكلمة قد اجتازت الاختبار. و لتتقن نفسك بأن الحلقة انتهت بشكل صحيح، خذ مثالا كـ flossy طول الكلمة 6 فتكون آخر دورة في الحلقة عندما تكون $i=4$ ، و هي المؤشر للحرف الثاني قبل الاخير. في التكرار الاخير تقارن الحرف الثاني قبل الاخير بالحرف قبل الاخير، و هو مانريده.

هذه نسخة من is_palindrome (انظر التمرين 6.6) تستخدم مؤشرين، يبدأ الاول في المقدمة و ينطلق صعودا و يبدأ الثاني في النهاية و ينطلق هبوطا.

```
def is_palindrome(word):
    i = 0
    j = len(word) - 1
    while i < j:
        if word[i] != word[j]:
            return False
        i = i+1
        j = j-1
    return True
```

أو، ان ذكرك هذا بمشكلة حلت من قبل، لكنك كتبت:

```
def is_palindrome(word):
    return is_reverse(word, word)
```

هذا على اعتبار أنك حللت التمرين 8.9

9.5 علاج الاخطاء

اختبار البرامج صعب، كانت الاقتراحات في هذا القسم سهلة نسبيا لأنك تستطيع فحص النتائج يدويا. و ان يكن، فاختيار

كلمات تستطيع اختبار كل احتمالات الاخطاء شيء يقع بين الصعب و المستحيل.
بأخذ `has_no_e` كمثال، هناك حالتان واضحتان يكن فحصها: فالكلمات التي بها `e` ترجع `False` و الاخرى ترجع `True`، لن يتعبك ايجاد كلمة لكليهما.

في كل من الحالتين هناك حالات فرعية اخرى اقل وضوحا، ففي الكلمات التي تحتوي على `e` عليك اختبار أي منها تكون فيها `e` في الاول ثم في الوسط ثم في نهاية الكلمة. ثم عليك اختبار الكلمات الطويلة و القصيرة و القصيرة جدا (كالمحرف الفارغة) المحرف الفارغة مثال على الحالات الخاصة، و التي هي احدى الحالات غير الواضحة التي يعشش فيها الخطأ.

اضافة لحالات الاختبار التي اوجدتها، يمكنك فحص برنامجك بقوائم الكلمات مثل `words.txt`. بالنظر في المخرجات يمكنك التقاط الاخطاء، لكن عليك الحذر: فقد تتمكن من التقاط نوع من الأخطاء (كالكلمات التي يجب الا تُضمّن، الا أنها مضمنة) و لا تلتقط النوع الاخر (كالكلمات التي يجب ان تكون مضمنة و لكنها ليست كذلك).

في العموم، الاختبار قد يساعدك في التقاط الاخطاء، الا أنه من الصعب ايجاد مجموعة متكاملة من حالات الاختبار، و إن وجدت، فليس بوسعك التأكد من أن البرنامج صحيح.

اختبار البرامج يمكننا من إظهار البق إن كان موجودا، لكنه لا يمكننا من إظهار عدم وجوده!

- إدسغر و. داكسترا

9.6 المعاني

كائن ملف `file object`: قيمة تمثل ملفا مفتوحا.

تذكر المشكلة `problem recognition`: طريقة لحل المشاكل بالتعبير عنها كشبيهة لمشكلة حلت سابقا.
حالة خاصة `special case`: حالة اختبار غير نمطية أو غير واضحة (و احتمال التعامل معها بشكل صحيح صغير).

9.7 تمارين

تمرين 97 السؤال مبني على احجية أذيعت على برنامج "حديث السيارة" `Car Talk`:

<http://www.cartalk.com/content/puzzlers>.

"أعطني كلمة بها ثلاثة حروف مشددة متتالية `double letters`. اليك بعض الكلمات التي ينطبق عليها الشرط تقريبا. مثلا `c-o-m-m-i-t-t-e-e` قد تناسب لولا ال `i` التي تشوهها أو `m-i-s-s-i-s-s` و `p-p-i` التي ستكون رائعة لولا ال `i`. الا أنه هنالك كلمة بها ثلاثة حروف مشددة متتالية بالفعل، و على حد علمي هي الكلمة الوحيدة. بالطبع يمكن أن تكون هنالك 500 كلمة أخرى الا أنني قلت على حد علمي. ما هي الكلمة؟

اكتب برنامجا يجدها. الحل: <http://thinkpython.com/code/cartalk1.py>.

تمرين 9.8 هذه احجية اخرى من `Car Talk` <http://www.cartalk.com/content/puzzlers>.

" كنت أسوق ذات يوم، و حدث أن لفت انتباهي عداد المسافة في سيارتي، للعداد 6 خانات و

كلها للأميال الكاملة فقط فإن كانت سيارتي عند 300000 ميل مثلاً، سأرى 3-0-0-0-0 .
الآن، ما رأيته ذلك اليوم كان مثيراً. لاحظت بأن الخانات الاربعة الاخيرة كانت متناظرة، أي تقرأ من
اليمين إلى اليسار كما تقرأ من اليسار إلى اليمين، مثل 5-4-4-5 هي متناظرة، فإن كانت هي التي على
العداد ستكون قراءته 3-1-5-4-4-5.

بعد ميل واحد، أصبحت الخانات الخمسة الاخيرة متناظرة، مثل 3-6-5-4-5-6، ثم بعد ميل اخر
اصبحت الخانات الاربعة الوسطى متناظرة. استعد الان: بعد ميل اخر اصبحت الخانات الستة
جميعها متناظرة!"

"السؤال هو: ماذا كانت قراءة العداد عندما لاحظته في المرة الاولى؟"

اكتب برنامجاً يفحص كل الارقام ذات الستة خانات و يطبع أي رقم يفي هذه المتطلبات.

الحل: <http://thinkpython.com/code/cartalk2.py>.

تمرين 9.9 أيضاً من Car Talk بإمكانك حله بالبحث.

<http://www.cartalk.com/content/puzzlers>.

"كانت لدي مؤخراً زيارة مع الوالدة، و انتبهنا إلى أن الخانتين التين تكونان عمري هما عمر الوالدة ان
عكسا. مثلاً إن كان عمرها 73 سأكون 37. ثم تساءلنا عن عدد المرات التي حدث فيها هذا طوال
عمرينا، الا أن الحديث انتقل لموضوع آخر فلم نصل للنتيجة.

عند عودتي للبيت، اكتشفت أن خانات عمرينا كانت المعكوس ستة مرات حتى الان، ثم اكتشفت أنه
ان طال عمرينا فسيحدث نفس الامر بعد بضعة سنوات، و إن طال أكثر فسيحدث مرة أخرى،
بكلمات اخرى فإنه قد يحدث ثماني مرات فالسؤال هو: ما هو عمري الان؟"

اكتب برنامج بايثون يبحث عن حل لهذه المسألة تلميح: قد تكون طريقة zfill لسلاسل الحروف مفيدة

الحل: <http://thinkpython.com/code/cartalk3.py>.

الفصل العاشر

القوائم

10.1 القائمة هي تسلسل

مثل الحروف، فالقائمة هي تسلسل لقيم. كانت القيم في الحروف حروفا (حروف و أرقام و أشكال)، أما في القائمة فيمكن للقيم أن تكون أي شيء. القيم في القائمة تدعى عناصر elements و أحيانا items هنالك عدة طرق لإيجاد قائمة جديدة، الاسهل حصر العناصر بين قوسين مربعين ([and]):

```
[10, 20, 30, 40]
```

```
['crunchy frog', 'ram bladder', 'lark vomit']
```

المثال الاول قائمة بها أربعة أعداد صحيحة، و الثاني قائمة بثلاثة محارف. ليس شرطا أن تكون عناصر القائمة من نفس النوع. القائمة التالية تحتوي على محارف و قيمة حقيقية و عدد صحيح و (ها!) قائمة أخرى:

```
['spam', 2.0, 5, [10, 20]]
```

القائمة التي في داخل اخرى تسمى (معششة) nested.

القائمة التي ليس بها عناصر تدعى قائمة فارغة، و يمكنك عملها بقوسين مربعين فارغين [].

و كما تتوقع فبإمكانك تعيين قيم القائمة لمتغيرات:

```
>>> cheeses = ['Cheddar', 'Edam', 'Gouda']
>>> numbers = [17, 123]
>>> empty = []
>>> print cheeses, numbers, empty
['Cheddar', 'Edam', 'Gouda'] [17, 123] []
```

10.2 القوائم ليست ثابتة، تعدّل

نحو عبارة الوصول لأحد عناصر القائمة هو نفسه نحو الوصول إلى حروف المحارف- مؤثر القوسين المربعين []. التعبير بينهما يحدد المؤشر. تذكر بأن المؤشرات تبدأ بـ 0:

```
>>> print cheeses[0]
Cheddar
```

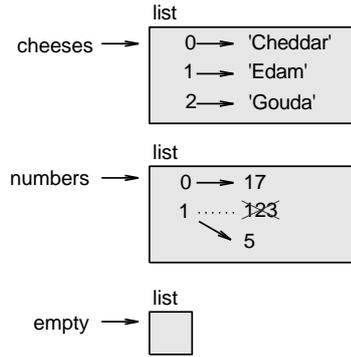
الشكل 10.1: رسم الحالة

و على خلاف المحارف فإن القوائم تُعدّل، فعندما يظهر مؤشر القوسان على يسار التعيين فإنه يحدد العنصر الذي سنعين له:

```
>>> numbers = [17, 123]
>>> numbers[1] = 5
>>> print numbers
[17, 5]
```

العنصر ذو المؤشر 1 في قائمة numbers و الذي كان 123 أصبح الان 5.

بإمكانك اعتبار القوائم كعلاقة بين مؤشرات و عناصر، هذه العلاقة تسمى mapping أي خطأ الخطوط أو الخرائط ، فكل مؤشر "يرسم خطأ" يرشد إلى أحد العناصر. الشكل 10.1 يظهر رسم الحالة لـ cheeses, number, empty:

القوائم ممثلة بصناديق باسم "list" في الخارج و العناصر في الداخل cheeses تشير إلى قائمة من ثلاثة عناصر مؤشرة بـ 1، 2 و 3. تحتوي numbers على عنصرين، و يبين الرسم أن القيمة المعينة للعنصر الثاني أعيد تعيينها من 123 إلى 5 empty تشير إلى قائمة بلا عناصر.

مؤشرات القوائم تعمل كمؤشرات المحارف:

- أي عدد صحيح أو تعبير ينتجه يمكن استخدامه كمؤشر.
- إن حاولت قراءة أو كتابة عنصر غير موجود ستحصل على خطأ IndexError.
- إن كانت قيمة المؤشر سالبة سيكون العد عكسيا (من نهاية القائمة).

كذلك فالمؤثر in يقوم بنفس العمل.

```
>>> cheeses = ['Cheddar', 'Edam', 'Gouda']
>>> 'Edam' in cheeses
True
>>> 'Brie' in cheeses
False
```

10.3 المرور على عناصر القائمة

الطريقة الشائعة للمرور هي حلقة for ، و نحوها كنعوها في المحارف:

```
for cheese in cheeses:
    print cheese
```

قد يكون هذا كافيا إن كنت تريد قراءة عناصر القائمة فقط. أما لتحديث و كتابة العناصر، فستحتاج إلى المؤشرات، و

الطريقة الشائعة لعمل هذا هي دمج range و len:

```
for i in range(len(numbers)):
    numbers[i] = numbers[i] * 2
```

تمر هذه الحلقة في القائمة و تحدث كل عنصر فيها. ترجع len عدد عناصر القائمة، range ترجع قائمة بالمؤشرات بدءاً من المؤشر 0 إلى المؤشر n-1، حيث n هي طول القائمة. و في كل دورة في الحلقة، تأخذ i قيمة المؤشر للعنصر التالي، و عبارة التعيين في متن الحلقة تستخدم i لقراءة اخر قيمة للعنصر و تعين القيمة الجديدة.

حلقة for التي تُستخدم على قائمة فارغة لا تُنفذ متن الحلقة أبداً:

```
for x in []:
    print 'This never happens'
```

على الرغم من أنه للقائمة أن تحتوي على قائمة أخرى، إلا أن القائمة المحتواة تعتبر عنصراً واحداً. طول هذه القائمة مثلاً هو 4:

```
['spam', 1, ['Brie', 'Roquefort', 'Pol le Veq'], [1, 2, 3]]
```

10.4 العمليات على القوائم

المؤثر + يضم قائمتين:

```
>>> a = [1, 2, 3]
>>> b = [4, 5, 6]
>>> c = a + b
>>> print c
[1, 2, 3, 4, 5, 6]
```

و على نفس النمط، المؤثر * يكرر القائمة عدد المرات المعطاة:

```
>>> [0] * 4
[0, 0, 0, 0]
>>> [1, 2, 3] * 3
[1, 2, 3, 1, 2, 3, 1, 2, 3]
```

المثال الأول يكرر [0] أربعة مرات و الثاني يكرر القائمة [1, 2, 3] ثلاثة.

10.5 شرايح القائمة

مؤثر التشریح (:). يعمل أيضاً على القوائم:

```
>>> t = ['a', 'b', 'c', 'd', 'e', 'f']
>>> t[1:3]
['b', 'c']
>>> t[:4]
['a', 'b', 'c', 'd']
>>> t[3:]
['d', 'e', 'f']
```

ان أسقطت المؤشر الأول فإن الشريحة ستبدأ عند البداية، و إن أسقطت الثاني ستستمر إلى نهاية القائمة:

```
>>> t[:]
['a', 'b', 'c', 'd', 'e', 'f']
```

و بما أن القوائم تتبدل، فمن المفيد نسخ القائمة قبل القيام بأية عمليات عليها قد تعيد ترتيبها.
إن كان مؤثر التشریح على يسار التعيين سيمكنك من تحديث أكثر من عنصر:

```
>>> t = ['a', 'b', 'c', 'd', 'e', 'f']
>>> t[1:3] = ['x', 'y']
>>> print t
['a', 'x', 'y', 'd', 'e', 'f']
```

10.6 طرق القوائم

يوفر بايثون طرقاً تعمل على القوائم، مثلاً `append` تضيف عنصراً جديداً للقائمة:

```
>>> t = ['a', 'b', 'c']
>>> t.append('d')
>>> print t
['a', 'b', 'c', 'd']
```

و `extend` تأخذ قائمة كقرينة و تضيف كافة العناصر:

```
>>> t1 = ['a', 'b', 'c']
>>> t2 = ['d', 'e']
>>> t1.extend(t2)
>>> print t1
['a', 'b', 'c', 'd', 'e']
```

هذا المثال أبقى `t2` بدون تعديل.

و `sort` ترتب عناصر القائمة من الاسفل إلى الاعلى:

```
>>> t = ['d', 'c', 'e', 'b', 'a']
>>> t.sort()
>>> print t
['a', 'b', 'c', 'd', 'e']
```

طرق القوائم كلها عقيمة، فهي تعدل القائمة لكنها ترجع `None`، إن كتبت بالخطأ `t = t.sort()` فستخيب النتيجة امالك.

10.7 خطأ الخرائط ، الفلتر و الاختزال

لتجمع كل أعداد قائمة بإمكانك كتابة حلقة كهذه:

```
def add_all(t):
    total = 0
    for x in t:
        total += x
    return total
```

استُهلّت `total` بـ `0`، في كل دورة في الحلقة تأخذ `x` عنصراً من القائمة، و الرمز `+=` يوفر طريقاً مختصراً لتحديث المتغير عبارة التعيين المزیدة هذه:

```
total += x
```

مقابلة لهذه:

```
total = total + x
```

و بينما يتم تنفيذ الحلقة، تُراكم `total` مجموع العناصر، متغير يُستخدم بهذا الشكل يدعى أحياناً مراكم `accumulator`.

و تجميع عناصر القوائم شيء شائع لدرجة أن بايثون يوفر اقترانا جاهزا له، sum :

```
>>> t = [1, 2, 3]
>>> sum(t)
6
```

و عملية من هذا النوع تجمع تسلسلا من العناصر في قيمة واحدة تسمى أحيانا اختزال reduce.

تمرين 10.1 اكتب اقترانا اسمه nested_sum يأخذ قائمة عشية من الاعداد الصحيحة و يجمع العناصر من كافة القوائم العشية فيها.

قد تود أحيانا المرور على عناصر قائمة بينما تبني أخرى. مثلا، الاقتران التالي يأخذ قائمة من الحروف ثم يرجع قائمة جديدة حروفها كبيرة:

```
def capitalize_all(t):
    res = []
    for s in t:
        res.append(scapitalize())
    return res
```

استُهلّت res بقائمة فارغة، و في كل دورة في الحلقة نضيف العنصر التالي. ف res إذن هي نوع آخر من المراكبات.

عملية ك capitalize_all تدعى أحيانا map لأنها "تخطئ" من اقتران (و هو في هذه الحالة الطريقة capitalize) إلى كل عنصر في تسلسل.

تمرين 10.2 استخدم capitalize_all لكتابة اقتران اسمه capitalize_nested. يأخذ قائمة عشية من الحروف و يرجع قائمة عشية جديدة كل الحروف بها كبيرة.

عملية شائعة أخرى هي أن تأخذ بعض عناصر القائمة و تكون منها قائمة فرعية. فمثلا الاقتران التالي يأخذ قائمة من الحروف و يرجع قائمة تحتوي على الحروف الكبيرة فقط:

```
def only_upper(t):
    res = []
    for s in t:
        if s.isupper():
            res.append(s)
    return res
```

isupper من طرق الحروف. و ترجع True ان كانت السلسلة تحتوي على حروف كبيرة فقط.

عملية مثل only_upper تسمى فلتر، لأنها تختار بعض العناصر و تهمل الاخرى.

يمكن التعبير عن معظم عمليات القوائم المعروفة بتريكية من الفلتر و الاختزال و مد الخطوط. و لشيوعها يقدم لنا بايثون خصائص لغوية لدعمها، و من ضمنها الاقتران map و رمز يسمى "إنشاء القوائم".

تمرين 10.3 اكتب اقتران يأخذ قائمة من الارقام و يرجع جمعا تراكميا، أي أنه يرجع قائمة جديدة حيث العنصر رقم i يكون مجموع أول عنصرين $i+1$ من القائمة الاصلية مثلا الجمع التراكمي ل [1, 2, 3] هو [1, 3, 6].

10.8 حذف العناصر

هنالك عدة وسائل لحذف عناصر من القائمة، فإن كنت تعرف مؤشر العنصر فيمكنك استخدام `pop`:

```
>>> t = ['a', 'b', 'c']
>>> x = t.pop(1)
>>> print t
['a', 'c']
>>> print x
b
```

تعديل `pop` القائمة و ترجع العنصر الذي حُذف، و ان لم تزودها بالمؤشر ستحذف و ترجع آخر عنصر في القائمة.

و ان كنت لا تحتاج للعنصر المحذوف فيمكنك استخدام `del`:

```
>>> t = ['a', 'b', 'c']
>>> del t[1]
>>> print t
['a', 'c']
```

و ان كنت تعلم أي عنصر تريد حذفه لكن ليس المؤشر فيمكنك استخدام `remove`:

```
>>> t = ['a', 'b', 'c']
>>> t.remove('b')
>>> print t
['a', 'c']
```

القيمة المرجعة من `remove` هي `None`.

و لحذف أكثر من عنصر يمكنك استخدام `del` مع مؤشر للشريحة المراد حذفها:

```
>>> t = ['a', 'b', 'c', 'd', 'e', 'f']
>>> del t[1:5]
>>> print t
['a', 'f']
```

و كالعادة، فالشريحة تختار جميع القيم حتى، و لكن ليس مع، المؤشر الثاني.

تمرين 10.4 اكتب اقترانا اسمه `middle` يأخذ قائمة و يرجع قائمة جديدة تحتوي على كل عناصر الاولى ما عدا الاول و الاخير فمثلا:

```
middle([1, 2, 3, 4])
```

ترجع:

```
[2, 3]
```

اكتب اقترانا اسمه `chop` يأخذ قائمة و يعدلها بحذف أول و آخر عنصر فيها و يرجع `None`.

10.9 القوائم و المحارف

المحارف تسلسل من الحروف و القائمة تسلسل من القيم، لكن قائمة الحروف و المحارف ليستا نفس الشيء. للتحويل من محارف إلى قائمة من الحروف بإمكانك استخدام `list`:

```
>>> s = 'spam'
>>> t = list(s)
>>> print t
['s', 'p', 'a', 'm']
```

و لأن `list` هي اسم لاقتران جاهز، فيتوجب عليك تجنب استعمالها كاسم لمتغير، و أنا أيضا تجنب استخدام `list` لأنها

تشبه 1 ، ولهذا استخدم t.

الاقتزان list يقسم الحروف إلى حروف منفردة، ان اردت تقسيم الحروف إلى كلمات فيمكنك استخدام split :

```
>>> s = 'pining for the fjords'
>>> t = s.split()
>>> print t
['pining', 'for', 'the', 'fjords']
```

و لهذه الطريقة قرينة اختيارية اسمها delimiter (فاصل). تحدد أي من الحروف تريد استعمالها كحدود خارجية للكلمة. المثال التالي يستخدم الشرطة ك delimiter :

```
>>> s = 'spam-spam-spam'
>>> delimiter = '-'
>>> s.split(delimiter)
['spam', 'spam', 'spam']
```

join هي المقابل ل split. تأخذ قائمة من الحروف و تضيف عناصرها لبعض ، و بما أن join هي طريقة من طرق الحروف فيجب استدعاؤها على delimiter ثم تمرر القائمة كبرمتر:

```
>>> t = ['pining', 'for', 'the', 'fjords']
>>> delimiter = ' '
>>> delimiter.join(t)
'pining for the fjords'
```

كان الفاصل في هذه الحالة هو حرف مسافة، ف join ستضع فراغات بين الكلمات. و لتضيف الحروف بدون مسافات استخدم محارف فارغة " كفاصل.

10.10 الكائنات و القيم

ان نفذنا عبارات التعيين هذه:

```
a = 'banana'
b = 'banana'
```

فنحن نعرف ان كل من a و b تشير إلى كائن محارف 'banana' ، لكننا لا نعرف إن كانتا نفس الحارف. هناك حالتان ، يبينها الشكل 10.2.

في الحالة الاولى تشير كل من a و b إلى كائنين مختلفين، لكن لهما نفس القيمة. و في الحالة الثانية تشيران إلى نفس الكائن.



الشكل 10.2: رسم الحالة.

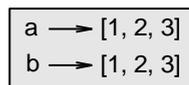

الشكل 10.3 رسم الحالة.

لفحص ما اذا كان متغيران يشيران إلى نفس الكائن، استخدم المؤثر is :

```
>>> a = 'banana'
>>> b = 'banana'
>>> a is b
True
```

في هذا المثال أوجد بايثون كائن محارف واحد و أشار كل من a و b إليه، لكن عندما تنشئ قائمتين فستحصل على كائنين:

```
>>> a = [1, 2, 3]
>>> b = [1, 2, 3]
>>> a is b
False
```

و سيبدو رسم الحالة كما في الشكل 10.3.

في هذه الحالة نقول بأن القائمتين متساويتين، لأن لديهما نفس العناصر، إلا أنها ليستا طبق الاصل لأنها ليستا نفس الكائن. ان تطابق كائنان فسيكونا متساويين، و العكس ليس بالضرورة صحيح.

نحن حتى الان نستعمل كلمة "قبة" مكان "كائن" و العكس، إلا أن الأدق هو القول أن للكائن قيمة. فإن فذت [3 , 2 , 1] ستحصل على كائن قائمة قيمته تسلسل من الاعداد الصحيحة. و إن كان لسلسلة اخرى نفس العناصر نقول بأن لها نفس القبة و لا نقول نفس الكائن.

10.11 تعدد المرجعية

إن كانت a تشير إلى كائن ما ثم عينت a إلى b سيكون كل من المتغيرين مرجع الكائن نفسه:

```
>>> a = [1, 2, 3]
>>> b = a
>>> b is a
True
```

رسم الحالة 10.4 يبين هذا الوضع.

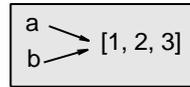

الشكل 10.4: الرسم المستف

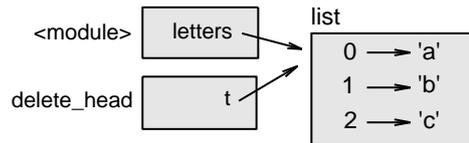

الشكل 10.5: الرسم المستف

ربط الكائن بمتغير يسمى مرجعية reference. في هذا المثال هناك مرجعيتان لنفس الكائن.

الكائن الذي له أكثر من مرجعية يكون له أكثر من اسم، فنقول أن الكائن متعدد المرجعيات aliased.

و إن كان الكائن متعدد المرجعية غير ثابت (يعدّل) ، فأى تغيير تحدّثه مرجعية يؤثر في الاخرى:

```
>>> b[0] = 17
>>> print a
[17, 2, 3]
```

رغم الفوائد التي قد تجني من هذا السلوك إلا أنه محبب للأخطاء. و في العموم من الآمن تجنب تعدد المراجع، عندما تعمل مع كائنات متبدلة.

تعدد المراجع لا يسبب المشاكل عند العمل على الكائنات الغير متبدلة، في هذا المثال:

```
a = 'banana'
```

```
b = 'banana'
```

لن يغير شيئا كون `a` و `b` مرجعان لنفس الكائن أم لا

10.12 القوائم كقوائم

عندما تمرر قائمة لاقتزان، يحصل الاقتزان على مرجع للقائمة، و إن عدل الاقتزان برمتر في القائمة فإن المنادي سيرى النتيجة فمثلا، `delete_head` تحذف العنصر الاول من القائمة:

```
def delete_head(t):
    del t[0]
```

و هكذا تستعمل:

```
>>> letters = ['a', 'b', 'c']
>>> delete_head(letters)
>>> print letters
['b', 'c']
```

البرمتر `t` و المتغير `letters` كلاهما مرجع لنفس الكائن و الرسم المستف كما في الشكل 10.5.

من المهم التفريق بين العمليات التي تعدل القوائم و تلك التي تنشئها، فمثلا، طريقة `append` تعدل القائمة لكن المؤثر + ينشئها:

```
>>> t1 = [1, 2]
>>> t2 = t1.append(3)
>>> print t1
[1, 2, 3]
>>> print t2
None
```

```
>>> t3 = t1 + [4]
>>> print t3
[1, 2, 3, 4]
```

هذا الفرق مهم عندما تكتب اقتزانات المفترض فيها تعديل القوائم، فمثلا الاقتزان التالي لا يحذف رأس القائمة:

```
def bad_delete_head(t):
    t = t[1:] # WRONG!
```

مؤثر التشریح ينشئ قائمة جديدة و التعيين يجعل `t` مرجعا لها، لكن ليس لأني من هذا تأثير على القائمة التي مررت كقرينة.

البديل لهذا هو كتابة اقتزان ينشئ و يرجع قائمة جديدة، فمثلا `tail` ترجع العناصر ما الاول في قائمة ما:

```
def tail(t):
    return t[1:]
```

يترك هذا الاقتزان القائمة الاصلية كما هي، و هكذا يستعمل:

```
>>> letters = ['a', 'b', 'c']
>>> rest = tail(letters)
>>> print rest
['b', 'c']
```

10.13 علاج الأخطاء

عدم الانتباه عند استعمال القوائم (و غيرها من الكائنات المتبدلة) يؤدي عادة إلى انفاق الساعات في البحث عن اسباب الأخطاء. هنا بعض الأخطاء الشائعة و طرق تجنبها:

1. لا تنس بأن غالبية طرق القوائم تعدل القرائن و ترجع None و هذا عكس طرق المحارف، التي ترجع محارف جديدة و تترك الاصلية كما هي.

و ان اعتدت كتابة نصوص برمجية للمحارف هكذا:

```
word = word.strip()
```

فستغريك كتابة نصوص للقوائم هكذا:

```
t = t.sort() # WRONG!
```

لأن sort ترجع None ، فإن العملية التالية التي ستقوم بها مع t ستفشل على الاغلب.

قبل البدء باستعمال طرق و رموز القوائم ، اقرأ وثائقها بتمعن ثم اختبر عملها في الوضع التفاعلي. الوثائق التي تشرح الطرق و الرموز التي تتشارك بها القوائم و التسلسلات الاخرى (كالمحارف) موجودة على:

<http://docs.python.org/2/library/stdtypes.html#typeseq>

و الوثائق التي تشرح الرموز و الطرق التي تختص بها التسلسلات المتبدلة موجودة على:

<http://docs.python.org/2/library/stdtypes.html#typeseq-mutable>

2. اختر لغة و ابق معها.

من مشاكل القوائم هي كثرة الافكار التي تتمكنك من القيام بالاشياء. فمثلا، لحذف عنصر من القائمة يمكنك استخدام pop أو remove أو del و حتى تعيين slice.

و لإضافة عنصر يمكنك استخدام append أو الرمز + . و افتراضا أن t قائمة و x عنصر فيها فالتالي صحيح:

```
t.append(x)
```

```
t = t + [x]
```

و التالي خطأ:

```
t.append([x]) # WRONG!
```

```
t = t.append(x) # WRONG!
```

```
t + [x] # WRONG!
```

```
t = t + x # WRONG!
```

جرب كل من هذه الامثلة في الوضع التفاعلي لتتأكد من أنك استوعبت ما تفعله. لاحظ بأن الاخير فقط سيسبب خطأ أثناء التشغيل، أما الباقي فلن ترسل خطأ لكنها لن تفعل المقصود منها.

3. اعمل نسخا لتجنب تعدد المراجع:

ان اردت استخدام طرق ك sort و التي تعدل على القرائن، لكنك بحاجة لأن تحتفظ بالقائمة الاصلية أيضا، يمكنك عمل نسخة:

```
orig = t[:]
```

```
t.sort()
```

في هذا المثال كان يمكنك استخدام الاقتران الجاهز sorted و الذي يرجع قائمة جديدة و مرتبة و يترك الاصلية في حالها الا أنه في هذه الحالة عليك تجنب استخدام sorted كاسم لمتغير.

10.14 المعاني

قائمة **list**: تسلسل من القيم.

عنصر **element**: أحد القيم في قائمة (أو أي تسلسل اخر)، يسمى أيضا **item** .

مؤشر **index**: قيمة عدد صحيح تؤشر إلى عنصر في القائمة.

المرور على القائمة **list traversal**: الوصول إلى كل عنصر في القائمة بالتوالي.

خط الخرائط **Mapping**: علاقة يرتبط بها كل عنصر في مجموعة مع عنصر في مجموعة أخرى. فمثلا القائمة هي ارتباط بين المؤشرات و العناصر.

المراكم **accumulator**: متغير يستخدم في حلقة لتجميع (أو مراكمة) النتيجة.

التعيين المزيد **augmented assignment**: عبارة تُحدِّث قيمة متغير باستخدام رمز حوسبي ك +=.

اختزال **reduce**: نمط عملياتي يتم فيه المرور على عناصر تسلسل ثم مراكمتها في نتيجة وحيدة.

خط **Map**: نمط عملياتي يتم فيه المرور على عناصر تسلسل و القيام بعملية ما على كل منها.

الفلتر **filter**: نمط عملياتي يتم فيه المرور على عناصر قائمة و انتقاء ما يفي بشروط ما منها.

كائن **object**: شيء يمكن لمتغير أن يكون مرجعا له و للكائن نمط و قيمة.

مساوي **equivalent**: أن تكون لها نفس القيمة.

طبق الاصل **identical**: أن يكون نفس الكائن (و بالتالي مساوي).

مرجع **reference**: الرابطة بين متغير و قيمة.

تعدد المرجعية **Aliasing**: ظرف يكون فيه متغيرين أو أكثر مرجعا لنفس الكائن.

المحدد **delimiter**: حرف أو محارف تستخدم لبيان الموقع الذي سيتم تقسيم المحارف عنده.

10.15 تمارين

تمرين 10.6: أكتب اقترانا اسمه **is_sorted** يأخذ قائمة كبرمتر و يرجع **True** ان كانت عناصرها مرتبة تنازليا، و **False** ان كانت غير ذلك. بإمكانك الافتراض (كشرط مسبق) أنه بالامكان مقارنة عناصر القائمة بمؤثرات النسبة <, >, الخ. مثلا:

```
is_sorted([1, 2, 3])
```

سترجع **True** أما:

```
is_sorted(['b', 'a'])
```

سترجع **False**.

تمرين 10.7: ان كانت لكلمتين نفس الحروف لكن مختلفة الترتيب يقال لها **anagram** (جناس ناقص؟). أكتب اقترانا و اسمه **is_anagram** يأخذ محارفتين و يرجع **True** إن كانتا جناسا ناقصا.

تمرين 10.8 ما يسمى مفارقة تاريخ الميلاد:

1. اكتب اقترانا اسمه `has_duplicates` يأخذ قائمة و يرجع `True` ان ظهر أي عنصر أكثر

من مرة و يجب ألا تعدل على الاصل

2. ان كان هناك 23 طالبا في صفك، ما احتمال أن يكون اثنان منكما بنفس تاريخ الميلاد؟ بإمكان توقع

هذا الاحتمال بإنشاء عينة عشوائية لـ 23 تاريخ ميلاد و فحص المتساوية منها تلميح: يمكنك انشاء

تواريخ ميلاد عشوائية باستخدام اقتزان `randint` في مديول `random`

بإمكانك القراءة عن هذه المسألة على:

http://en.wikipedia.org/wiki/Birthday_paradox

و يمكنك تحميل حلي للمسألة من <http://thinkpython.com/code/birthday.py>

تمرين 10.9 اكتب اقترانا اسمه `remove_duplicates` يأخذ قائمة و يرجع قائمة جديدة بها العناصر الفريدة فقط من

القائمة الاصلية. تلميح: ليس من الضروري أن تكون بنفس الترتيب

تمرين 10.10 اكتب اقترانا يقرأ الملف `words.txt` ثم ينشئ قائمة تكون فيها كل كلمة عنصرا اكتب نسختين من هذا

الاقتزان، واحدة تستعمل `append` و الثانية تستعمل الميزة `t = t + [1]`، ايها تأخذ وقتا أطول للتنفيذ؟ لماذا؟

تلميح: استخدم مديول `time` لقياس استهلاك الوقت. الحل:

<http://thinkpython.com/code/wordlist.py>

تمرين 10.11 لفحص ما إذا كانت كلمة موجودة في قائمة الكلمات قد تستعمل المؤثر `in`، الا أنه يكون بطيئا لبحثه في كل

الكلمات بالترتيب.

و لكون الكلمات مرتبة أبجديا، سنتمكن من تسريع العملية بالبحث التصنيفي (يعرف أيضا بالبحث الثنائي "باينري") و هو

يشبه ما تقوم به عند البحث عن كلمة في المعجم.

ستبدأ في المنتصف و ترى إذا ما كانت كلمة البحث تسبق كلمة المنتصف هذه أو تلحقها، فإن كانت تسبقها فستبدأ البحث

في منتصف النصف الاول و ترى أين تقع كلمة البحث منه، و هكذا.

و ايا كان الحال فستختصر نصف البحث في كل مرة. إن كان في قائمة كلمات 113809 كلمات، سيطلب الامر 17 خطوة

فقط لإيجاد كلمة البحث أو القول بعدم وجودها في القائمة.

اكتب اقترانا و سمه `bisect` يأخذ قائمة مرتبة و قيمة مستهدفة ثم يرجع المؤشر لهذه القيمة في القائمة، أو يرجع `None` في

حالة عدم وجودها.

أو يمكنك قراءة وثائق الاقتزان الجاهز `bisect` و استعماله!

الحل: <http://thinkpython.com/code/inlist.py>

تمرين 10.12 تكون الكلمتان منعكستان إن كانت احدهما معكوس حروف الاخرى. اكتب برنامجا يجد كل الأزواج

المنعكسة في قائمة الكلمات.

الحل: http://thinkpython.com/code/reverse_pair.py

تمرين 10.13 الكلمتان تتشابهان إن أخذنا حرفا من كل منهما في كل مرة لنكون في النهاية كلمة جديدة مثلا: `shoe` و `cold`

تكونان `scholed` الحل: <http://thinkpython.com/code/interlock.py>

عرفان: استلهم هذا التمرين من <http://puzzlers.org>.

- 1- أكتب برنامجا يجد كل ازواج الكلمات المتشابهة في قائمة الكلمات. تلميح: لا تسرد جميع الازواج.
- 2- هل بإمكانك ايجاد الكلمات المتشابهة ثلاثيا، اي أن كل ثالث حرف هو ما يشكل الكلمة الجديدة؟

الفصل الحادي عشر

القواميس

القاموس كالتامة، إلا أنه أعم. في القائمة تكون المؤشرات أعداد صحيحة، في القاموس فيمكن لها أن تكون من أي نط، تقريبا. يمكنك التفكير بالقاموس كارتباط بين مجموعة من المؤشرات (و التي تسمى مفاتيح) و مجموعة من القيم. فكل مفتاح يرتبط بقيمة، هذا التشارك بين المفاتيح و القيم يدعى زوجي المفتاح-القيمة key-value pair و أحيانا عنصر item.

و كمثل سننشئ قاموسا يربط بين الانجليزية و الاسبانية، فتكون القيم و المفاتيح جميعها محارف.

الاقتزان dict ينشئ قاموسا جديدا بدون عناصر. و لأن dict هي اسم لاقتزان جاهز، فإن عليك تجنب استخدامها كاسم لمتغير.

```
>>> eng2sp = dict()
>>> print eng2sp
{}
```

تمثل الاقواس المتوجة {} قاموسا فارغا، و لتضيف عناصر للقاموس ستستخدم الاقواس المربعة:

```
>>> eng2sp['one'] = 'uno'
```

يخلق هذا السطر عنصرا يربط بين المفتاح one و القيمة uno، و إن طبعنا القاموس مرة اخرى سنرى زوجي المفتاح-القيمة و بينهما تقطتان:

```
>>> print eng2sp
{'one': 'uno'}
```

صيغة المخرجات هي أيضا صيغة الادخال فيمكنك مثلا انشاء قاموس جديد به ثلاثة عناصر:

```
>>> eng2sp = {'one': 'uno', 'two': 'dos', 'three': 'tres'}
```

الا انك ستفاجأ عند طباعة eng2sp:

```
>>> print eng2sp
{'one': 'uno', 'three': 'tres', 'two': 'dos'}
```

فترتيب أزواج القيم-المفاتيح ليس كما كان مُدخَل، بل حتى إنك إن طبعت نفس المثال على حاسوبك ستحصل على نتيجة مختلفة، الواقع هو أن ترتيب العناصر في القاموس غيبيا.

الأنها ليست مشكلة، لأن العناصر في القاموس ليست مؤشرة بأعداد صحيحة، فبدلا من ذلك ستستعمل المفاتيح للبحث عن القيم المقابلة لها:

```
>>> print eng2sp['two']
'dos'
```

المفتاح two يرتبط دائما بالقيمة dos، اذن فترتيب العناصر لا يهم.

ان كان المفتاح ليس في القاموس فستحصل على استثناء:

```
>>> print eng2sp['four']
```

```
KeyError: 'four'
```

يعمل الاقتران len على القواميس فهو يرجع عدد أزواج المفاتيح-القيم

```
>>> len(eng2sp)
3
```

و المؤثر in يعمل أيضا على القواميس، فهو يؤكد ان كان شيئا يظهر كمفتاح في القاموس (أن يظهر كقيمة ليس جيدا كفاية).

```
>>> 'one' in eng2sp
True
>>> 'uno' in eng2sp
False
```

لترى إذا ما كان شيء يظهر كقيمة في القاموس، يمكنك استخدام الطريقة values، والتي ترجع القيم على شكل قائمة، ثم بعد ذلك استعمل المؤثر in:

```
>>> vals = eng2sp.values()
>>> 'uno' in vals
True
```

في القواميس يستخدم المؤثر in لوغزمية مختلفة عن تلك التي يستخدمها في القوائم، في القوائم يستخدم لوغزمية بحث search، كما في القسم 8.6، لذلك عندما تتضخم القائمة يطول وقت البحث في تناسب مباشر. في القواميس، يستخدم بايثون لوغزمية تدعى جدول تقطيع hashtable لها خاصية مميزة، وهي أنه مهما بلغ عدد عناصر القاموس فإن المؤثر in سيأخذ نفس الوقت تقريبا، لن اشرح كيف يمكن ذلك، لكن يمكنك القراءة عنه هنا:

http://en.wikipedia.org/wiki/Hash_table

تمرين 11.1 اكتب اقترانا يقرأ كل كلمات words.txt و يخزنها كمفاتيح في قاموس، لا يهم ما هي القيم، ثم يمكنك بعدها استخدام الرمز in كوسيلة سريعة لفحص ما إذا كانت محارف ما موجودة في القاموس. ان قمت بالتمرين 10.11 فبإمكانك مقارنة سرعة العملية هنا مع السرعة في تطبيقها على القوائم.

11.1 القواميس كجموعة من العدادات

افرض أن لديك محارف و طلب منك معرفة عدد مرات ظهور كل حرف فيها، هنالك عدة وسائل لحلها:

1- ستوجد 26 متغيرا، واحدا لكل حرف في الابدادية، ثم تمر بعناصر السلسلة، ثم لكل حرف تمر به ستزيد قيمة العداد المقابل له، و قد تستخدم مشروطة عشية.

2- قد توجد قائمة بـ 26 عنصر، ثم ستحول كل حرف إلى رقم (باستخدام الاقتران الجاهز ord)، ثم ستستخدم الرقم كمؤشر في القائمة، ثم تزيد العداد المقابل.

3- قد تنشئ قاموسا تكون الحروف فيه المفاتيح و العدادات كالقيم المقابلة، و عندما تصادف الحرف لأول مرة ستضيف عنصرا إلى القاموس، و بعد ذلك تزيد قيمة العنصر الموجود.

كل من هذه الخيارات يقوم بنفس العملية الحوسبية، الا أن كل منها يطبقها بشكل مختلف.

التطبيق هو طريقة للقيام بالعمليات الحوسبية implementation. بعض التطبيقات أفضل من الاخرى، فمثلا من محاسن استخدام القواميس أنه لا يتطلب منا معرفة مسبقة بأي من الحروف سيظهر في المحارف، فقط علينا إيجاد مكان للحروف التي ستظهر.

النص البرمجي له سيكون كهذا:

```
def histogram(s):
```

```
d = dict()
for c in s:
    if c not in d:
        d[c] = 1
    else:
        d[c] += 1
return d
```

اسم الاقتران كان histogram المدرج التكراري، و هو مصطلح احصائي لمجموعة من العدادات (أو الترددات).

ينشئ السطر الاول في الاقتران قاموسا فارغا، و تمر حلقة for في المحارف، و في كل دورة، إن لم يكن الحرف c (اسم المتغير) موجودا في القاموس سيخلق عنصرا جديدا مفتاحه c و قيمته الابتدائية 1 (بما أننا قد رأينا هذا الحرف مرة واحدة) و إن كان الحرف c موجودا في القاموس سنزيد d[c].

هكذا يعمل البرنامج:

```
>>> h = histogram('brontosaurus')
>>> print h
{'a': 1, 'b': 1, 'o': 2, 'n': 1, 's': 2, 'r': 2, 'u': 2, 't': 1}
```

المدرج التكراري يبين أن الحروف a و b ظهرت مرتين، و هكذا.

تمرين 11.2 للقواميس طريقة اسمها get تأخذ مفتاحا و قيمة افتراضية ان وجد المفتاح في القاموس فإن get سترجع القيمة المقابلة له، و الا سترجع القيمة الافتراضية مثلا:

```
>>> h = histogram('a')
>>> print h
{'a': 1}
>>> h.get('a', 0)
1
>>> h.get('b', 0)
0
```

استخدم get لكتابة نسخة موجزة من histogram يجب أن تتمكن من الاستغناء عن عبارة if .

11.2 التدوير و القواميس

ان استخدمت قاموسا في حلقة for فإنها ستمر على مفاتيح القاموس. مثلا print_hist تطبع كل مفتاح و القيمة المقابلة له:

```
def print_hist(h):
    for c in h:
        print c, h[c]
```

مخرجات هذا الاقتران هي :

```
>>> h = histogram('parrot')
>>> print_hist(h)
a 1
p 1
r 2
t 1
o 1
```

و مرة أخرى، ليس للمفاتيح ترتيب محدد.

تمرين 11.3 للقواميس طريقة اسمها keys ترجع مفاتيح القاموس، و بدون ترتيب محدد، على شكل قائمة.

عدل `print_hist` لطبع المفاتيح و القيم المقابلة لكن بالترتيب الابددي.

11.3 البحث العكسي

ان اعطيت قاموسا اسمه `d` و مفتاح `k` سيكون من السهل عليك ايجاد القيمة المقابلة `v = d[k]` ، هذه العملية تدعى البحث `lookup`.

أما ان اعطيت القيمة `v` و طلب ايجاد المفتاح `k` ؟ فليدك مشكلتان: الاولى أنه قد يكون هناك أكثر مفتاح يرتبط بالقيمة `v` ، و حسب التطبيق، فقد تتمكن من التقاط قيمة واحدة، أو قد تضطر لانشاء قائمة تحتوي جميع القيم. الثانية، عدم وجود نحو بسيط للقيام بالبحث العكسي، فعليك البحث.

هذا اقتران يأخذ قيمة و يرجع أول مفتاح يقترن بالقيمة:

```
def reverse_lookup(d, v):
    for k in d:
        if d[k] == v:
            return k
    raise ValueError
```

هذا الاقتران ليس سوى مثال اخر على نمط البحث، إلا انها تستخدم مزية لم نرها من قبل، `raise`. تتسبب عبارة `raise` باستثناء، هنا تسببت بـ `ValueError` و الذي يعني في الغالب وجود خطب ما في قيمة البرمتر.

إن وصلنا إلى نهاية الحلقة فسيعني أن `v` لا تظهر في القاموس كقيمة، و عليه فسنرفع (`raise`) استثناء.

هاك مثال على بحث عكسي ناجح:

```
>>> h = histogram('parrot')
>>> k = reverse_lookup(h, 2)
>>> print k
r
```

و بحث فاشل:

```
>>> k = reverse_lookup(h, 3)
Traceback (most recent call last):
File "<stdin>", line 1, in ?
File "<stdin>", line 5, in reverse_lookup
ValueError
```

أن ترفع انت استثناء أو أن يرفعه بايثون فالنتيجة واحدة: سيطلع ملاحقة و رسالة خطأ.

تأخذ عبارة `raise` تفاصيل الخطأ كقريئة اختيارية، فمثلا:

```
>>> raise ValueError('value does not appear in the dictionary')
Traceback (most recent call last):
File "<stdin>", line 1, in ?
ValueError: value does not appear in the dictionary
```

البحث العكسي ابطأ من البحث الامامي، لذلك سيعاني أداء حاسوبك ان قمت به بكثرة أو كان حجم القاموس كبيرا.

تمرين 11.4 عدل على `reverse_lookup` بحيث يبني و يرجع قائمة بكل المفاتيح التي تقترن بـ `v` أو قائمة فارغة ان لم توجد مفاتيح مرتبطة.

11.4 القواميس و القوائم

يمكن للقوائم أن تظهر كقيم في القاموس، فمثلا ان كان لديك قاموسا يربط الحروف بالترددات، فقد تود أن تعكسه، أي خلق قاموس يربط الترددات بالحروف، و بما أنه من الممكن وجود عدة حروف لنفس التردد، فستكون كل قيمة في القاموس المعكوس قائمة.

هاك اقترانا يعكس قاموس:

```
def invert_dict(d):
    inverse = dict()
    for key in d:
        val = d[key]
        if val not in inverse:
            inverse[val] = [key]
        else:
            inverse[val].append(key)
    return inverse
```

في كل دورة في الحلقة تأخذ key مفتاحا من d و تأخذ val القيمة المقابلة. و إن لم تكن val موجودة في inverse سيعني أننا لم نرها من قبل، فننشئ عنصرا و نستعمله بـ singleton (قائمة تحتوي على عنصر واحد). و إلا فقد رأينا هذه القيمة من قبل، فنضيف المفتاح المقابل إلى القائمة.

هذا مثال:

```
>>> hist = histogram('parrot')
>>> print hist
```

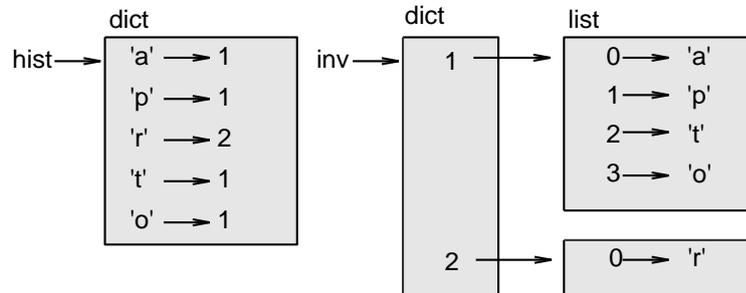

الشكل 11.1 رسم الحالة

```
{'a': 1, 'p': 1, 'r': 2, 't': 1, 'o': 1}
>>> inverse = invert_dict(hist)
>>> print inverse
{1: ['a', 'p', 't', 'o'], 2: ['r']}
```

الشكل 11.1 هو رسم حالة يبين hist و inverse. القاموس ممثل بصندوق يكون النمط dict فوقه، و زوجي المفتاح-القيمة بداخله. ان كانت القيم اعداد صحيحة أو قيم عامة أو محارف فأنا ارسمها في العادة داخل الصندوق، لكنني في العادة ارسم القوائم خارجه، فقط لابقاء الرسم بسيطا.

يمكن للقوائم أن تكون قيا في قاموس، كما يبين هذا المثال، لكن لا يمكن لها أن تكون مفاتيح. و هذا ما سيحدث ان حاولت:

```
>>> t = [1, 2, 3]
```

```
>>> d = dict()
>>> d[t] = 'oops'
Traceback (most recent call last):
File "<stdin>", line 1, in ?
TypeError: list objects are unhashable
```

ذكرت في السابق بأن القواميس مطبقة باستخدام جدول تقطيعي، مما يعني أن المفاتيح يجب أن تكون hashable تقطيعية. الهاش hash هو اقتران يأخذ قيمة من أي نوع و يرجع عددا صحيحا. تستخدم القواميس هذه الاعداد، و تسمى قيم التقطيع، لتخزين أزواج المفاتيح-القيم و البحث فيها.

سيعمل هذا النظام جيدا لو كانت المفاتيح غير متبدلة. لكن لو كانت متبدلة، كلقوائم، ستحدث أمور غير محمودة، فمثلا عندما تنشئ أزواج مفاتيح-قيم فإن بايثون يهيش المفتاح و يخزنه في الموقع المقابل، و إن عدلت المفتاح و هيشته مرة اخرى، سيذهب إلى موقع اخر. في هذه الحالة سيكون هناك مدخلان لنفس المفتاح، أو قد لا تتمكن من العثور على المفتاح. و في كلتا الحالتين لن يعمل القاموس بشكل صحيح.

لهذا السبب كان على المفاتيح و ليس على الأنماط المتبدلة أن تكون تقطيعية. أبسط طريقة للتحايل على هذا التقييد هو استعمال الصفوف tuples، و هو ما سنراه في الفصل التالي.

بما أن القوائم و القواميس متبدلة، فلا يمكن استخدامها كمفاتيح لكن يمكن استخدامها كقيم.

تمرين 11.5 اقرأ وثائق طريقة القاموس set.default و استخدمها لكتابة نسخة موجزة من invert_dict الحل: http://thinkpython.com/code/invert_dict.py.

11.5 المذكرات

ان كنت قد لعبت قليلا بفيوناشي من القسم 6.7 فقد تكون قد لاحظت أنه كلما كبرت القرينة التي تزودها، كلما طال الوقت ليبدأ الاقتران بالعمل، و أكثر من ذلك، فقد ازداد زمن التشغيل أيضا.

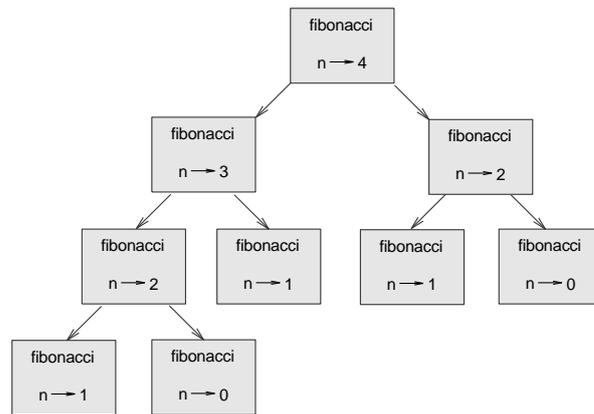

الشكل 11.2: رسم النداء

لتفهم السبب، انظر إلى الشكل 11.2 الذي يبين رسم النداء لـ fibonacci مع $n=4$.

يبين رسم النداء مجموعة من اطارات الاقترانات مع خطوط تصل كل اطار إلى الإطار الذي ينادي عليه. في رأس الرسم كانت fibonacci مع $n=4$ تنادي fibonacci مع $n=3$ و مع $n=2$. و بدورها، فإن fibonacci مع $n=3$ تنادي fibonacci مع $n=2$ و $n=1$ وهكذا.

ان عددت كم مرة نودي على fibonacci(0) و fibonacci(1) ستري بأن هذا الحل ليس كفوًا للمسألة، و

سيزداد الوضع سوءا كلما كبرت القرينة.

متابعة القيم التي استعملت و تخزينها في قاموس هو أحد الحلول. فالقيمة التي خزنت لاستعمال لاحق تسمى مذكرة memo هذه نسخة مذكّرة لـ fabonacci:

```
known = {0:0, 1:1}
def fibonacci(n):
    if n in known:
        return known[n]

    res = fibonacci(n-1) + fibonacci(n-2)
    known[n] = res
    return res
```

known هو قاموس يتابع و يحتفظ بأرقام فيبوناشي التي تعرفنا عليها. يبدأ 0 تصل بـ 0 و 1 تصل بـ 1.

في كل مرة ينادى fabonacci فإنه يتحقق من المذكرة known، فإن كانت النتيجة مدونة هناك سيرجع حالا. و إلا فإن عليه أن يحسب قيمة جديدة، و يضيفها للقاموس، ثم يرجعها.

تمرين 11.6 شغل هذه النسخة من fabonacci و كذلك النسخة الاصلية على نطاق من البرمترات، ثم قارن زمن التشغيل.

تمرين 11.7 حول اقتران أكرمان في التمرين 6.5 إلى اقتران بمذكرة، و انظر ان كان هذا التحويل يسمح بتقييم الاقتران بقرائن أكبر تلميح: لا.

الحل: http://thinkpython.com/code/ackermann_memo.py.

11.6 المتغيرات العمومية

في المثال السابق وُجدت known خارج الاقتران، لهذا فهي تنتمي لإطار خاص يسمى الرئيسي __main__. تسمى المتغيرات في __main__ أحيانا عمومية global، لأن الوصول اليها ممكن من اي اقتران. و على خلاف المتغيرات الموضوعية التي تختفي بمجرد انتهاء اقترانها من العمل، فالمتغيرات العمومية تستمر في الوجود من نداء لاقتران إلى آخر.

من الشائع استخدام المتغيرات العمومية للرايات flags، و عبارة عن هي متغيرات بوليان ترفع "علما" ان تحقق الشرط. فمثلا، تستخدم بعض البرامج راية تسمى verbose للتحكم بمستوى تفاصيل المخرجات:

```
verbose = True
```

```
def example1():
    if verbose:
        print 'Running example1'
```

و إن حاولت إعادة تعيين متغير عمومي ستفاجأ، يُفترض في المثال التالي أن يتحقق من إذا ما نودي على الاقتران:

```
def example2():
    been_called = True # WRONG
```

الا أنك عندما تشغله ستري بأن قيمة been_called لا تتغير. المشكلة هي أن example2 يخلق متغيرا موضعيا اسمه been_called، و المتغير الموضوعي يختفي بانتهاء الاقتران، و لا يكون له أثر على المتغير العمومي.

عند التعيين لمتغير عمومي داخل الاقتران، عليك الاعلان عن المتغير قبل استعماله:

```
been_called = False
```

```
def example2():
```

```
    global been_called
    been_called = True
```

و كأن عبارة global تقول للمفسر: "في هذا الاقتران، عندما أقول been_called فأبني المتغير العمومي، لا تخلق متغيرا موضعيا."

هذا مثال يحاول تحديث متغير عمومي:

```
count = 0
```

```
def example3():
```

```
    count = count + 1 # WRONG
```

و إن شغلته ستحصل على:

```
UnboundLocalError: local variable 'count' referenced before assignment
```

يفترض بايثون أن count موضعيا، مما يعني أنك تقرأه قبل أن تكتبه.

الحل، و مرة اخرى، هو اعلان count متغيرا عموميا:

```
def example3():
```

```
    global count
    count += 1
```

ان كان المتغير العمومي غير ثابت فيمكنك تعديله دون الاعلان عنه:

```
known = {0:0, 1:1}
```

```
def example4():
```

```
    known[2] = 1
```

إذن بإمكانك الاضافة و الحذف و استبدال عناصر القائمة العمومية او القاموس العمومي، الا أنه عليك الاعلان عن متغير عمومي إن أردت اعادة تعيينه:

```
def example5():
```

```
    global known
    known = dict()
```

11.7 الاعداد الصحيحة الطويلة

ان قمت بحساب fabonacci (50) ستحصل على:

```
>>> fibonacci(50)
12586269025L
```

تشير L في نهاية النتيجة إلى أن العدد الصحيح طويل، أو أن النمط long، في بايثون 3 اختفت long، كل الاعداد الصحيحة، حتى الكبيرة جدا منها لها نوع واحد int.

مجال الاعداد الصحيحة (النمط int) محدود، و هذه الاعداد قد تصبح كبيرة بشكل مبالغ فيه، و من ثم ستستهلك الوقت و الحيز.

تعمل المؤثرات الحسابية، و كذلك اقترانات مديول math أيضا، على الاعداد الصحيحة الطويلة، لذلك فأبني اقتران يعمل مع int سيعمل مع long.

فحينما تكون نتيجة العملية الحوسبية طويلة، سيقوم بايثون بتحويلها إلى عدد صحيح طويل (long):

```
>>> 1000 * 1000
```

```
1000000
>>> 100000 * 100000
100000000000L
```

كانت النتيجة في الحالة الاولى int و في الثانية long .

تمرين 11.8 تعتبر الاقتراعات الاسية للأعداد الصحيحة الطويلة اساس لوغرميات ار اس ايه للتشفير بواسطة مفتاح عام اقرأ عن لوغرمية RSA على: [http://en.wikipedia.org/wiki/RSA_\(algorithm\)](http://en.wikipedia.org/wiki/RSA_(algorithm)).

ثم اكتب اقتراعا يشفر و يحل تشفير الرسائل.

11.8 علاج الاخطاء

كلما كبر حجم مجموعات البيانات، أصبح التعامل مع علاج اخطائها عن طريق طباعتها و فحصها يدويا أصعب. اليك بعض النصائح لعلاج البيانات الضخمة:

صغر حجم المدخلات: إن أمكنك، فصغر حجم المدخلات. مثلا إن كان البرنامج يقرأ ملف نصي فابدأ بأول عشرة سطور، أو بأصغر عينة تجدها، يمكنك مثلا تعديل الملفات نفسها، أو (الافضل) تعديل البرنامج بحيث يقرأ أول n سطور.

ان كان هناك خطأ، يمكنك إقاص n إلى الحد الذي يظل فيه الخطأ ظاهرا، ثم زدها تدريجيا كلما وجدت خطأ و صححته.

تفقد التلخيصات و الانمط: بدلا من طباعة و فحص مجمل البيانات، جرب طباعة تلخيصات البيانات: مثلا عدد العناصر في قاموس أو مجموع قائمة أرقام.

خطأ شائع عند التشغيل يقع عندما تكون القيمة من نمط غير مناسب، و لاصطياد خطأ كهذا يكفي عادة طباعة نمط القيمة.

اكتب فصلا ذاتيا: بإمكانك احيانا كتابة نص برمجي يتفحص وجود الأخطاء اليا. مثلا إن كنت تكتب حوسبة لإيجاد المعدل لقائمة من الارقام، فيمكنك إضافة نص يتأكد من أن النتيجة ليست أكبر من أكبر عنصر في القائمة أو أنها ليست أصغر من أصغر عنصر فيها، يسمى هذا الفحص بفحص المعقولة (sanity check) لأنه يجتبر لك إن كانت النتائج "معقولة".

نوع اخر من الفحوص يقارن نتيجة عمليتين حوسبيتين و يقرر إذا ما كانتا متسقتين و يسمى "فحص التناسق".

الطباعة المهندمة للمخرجات: صياغة شكل مخرجات عملية صيد الأخطاء يسهل اصطيادها. رأينا مثلا في القسم 6.9، فمدبول pprint يزودنا باقتران جاهز يظهر الانمط بشكل مقروء (انسانيا).

مرة أخرى، الوقت الذي تستخدمه في تركيب السقالات سيقبل الوقت الذي تستخدمه في البحث عن أسباب الاخطاء.

11.9 المعاني

قاموس dictionary: تخطيط بين مجموعة من المفاتيح و القيم المقابلة لها.

زوج مفتاح-قيمة key-value pair: تمثيل للتخطيط بين مفتاح و قيمة.

عنصر item: اسم اخر لزوجي مفتاح-قيمة.

مفتاح key: كائن يظهر في القاموس كالتقسيم الاول من زوجي مفتاح-قيمة.

قيمة value: كائن يظهر في القاموس كالحزء الثاني من زوجي مفتاح-قيمة و عليك اعتبار هذا التعريف أكثر تحديدا من التعريف السابق لكلمة قيمة.

- تطبيق **implementation**: أسلوب للقيام بالعمليات الحوسبية.
- جداول التقطيع **hashtable**: لوغزمية تستخدمها قواميس بايثون.
- اقتران تقطيعي **hash function**: اقتران تستخدمه جداول التقطيع لحساب موقع المفتاح.
- تقطيعي **hashable**: نط له وظيفة تقطيعية. الامتاط الثبينة كالأعداد الصحيحة و العائمة و الحارف تقطيعية. و الامتاط المتعددة كالتقوائم و القواميس ليست تقطيعية.
- بحث **lookup**: عملية معجمية بأخذ مفتاح و العثور على القيمة المقابلة له.
- بحث عكسي **reverse lookup**: عملية معجمية بأخذ قيمة و البحث عن مفتاح أو أكثر لها.
- وحيدة **singleton**: قائمة (أو اي تسلسل اخر) بها عنصر وحيد.
- رسم النداء **call graph**: رسم يظهر كل اطار خلق خلال تنفيذ البرنامج، يرسم فيه سهما من المنادي إلى المنادي.
- مدرج تكراري **histogram**: مجموعة من العدادات.
- مذكرة **memo**: قيمة حوسبة تُدون في مذكرة لتجنب القيام بالحوسبة ذاتها مستقبلا.
- متغيرات عمومية **global variables**: متغير يعرف خارج الاقتران يمكن الوصول للمتغيرات العمومية من داخل أي اقتران.
- راية **flag**: متغير بولياني يستخدم للإشارة إن كان الشرط True.
- إعلان **decliration**: عبارة ك global تبلغ المنسّر شيئا يتعلق بالمتغير.

11.11 تمارين

- تمرين 10.9 إن كنت قد عملت على التمرين 108 فسيكون لديك الاقتران `has_duplicates` و الذي يأخذ قائمة كبرمتر و يرجع True إن ظهر أي كائن أكثر من مرة فيها.
- استخدم قاموسا لكتابة نسخة أسرع و أبسط من `has_duplicates`. الحل: http://thinkpython.com/code/has_duplicates.py.
- تمرين 11.10 يقال لكلمتين "تدوران" ان كان تدوير احدهما يعطي الاخرى، (أنظر `rotate_word` في التمرين 8.12) اكتب برنامجا يقرأ قائمة كلمات و يجد كل الأزواج التي تدور الحل: http://thinkpython.com/code/rotate_pairs.py.
- تمرين 11.11 هذه أحجية أخرى من Car Talk:

"ارسلت هذه من قبل صديق اسمه دان أوليري. فلقد صادف لفظة شائعة من خمسة حروف مؤخرا و كانت لها الخاصية الفريدة التالية إن حذفت حرفها الاول ستجعل الباقي لفظة متجانسة لفظيا من الكلمة الاصلية، أي كلمة تسمع كما تسمع الكلمة الاصلية ثم إن أرجعت الحرف الاول و حذفت الثاني ستجعل الكلمة الناتجة متجانسة لفظيا أيضا مع الاصلية السؤال هو ما هي الكلمة الاصلية؟

سأعطيك مثلا لا يعمل أنظر إلى الكلمة الخماسية (W, R, A, C, K) wrack و تعني حطام أو خراب ان حذفت الحرف الاول فسأحصل على RACK و تعني رف ، و أرجعت W ثم حذفت R فستحصل على WACK و هي كلمة ذات معنى الا أنها ليست متجانسة لفظيا سابقاتها.

الآن هناك بالفعل كلمة واحدة على الأقل، نعلم عنها نحن و دان، إن حذف أي من حرفيها الاولين تلد كلمة متجانسة لفظيا. السؤال ما هي الكلمة؟"

يمكنك استخدام القاموس من تمارين 11.1 لفحص إذا ما كانت الحروف هذه موجودة في قائمة الكلمات.

للتأكد إذا ما كانت كلمتان متجانستان لفظيا يمكنك الاطلاع على القاموس اللفظي CMU و يمكن تحميله من <http://www.speech.cs.cmu.edu/cgi-bin/cmudict>.

أو من <http://thinkpython.com/code/c06d>.

و يمكنك تحميل <http://thinkpython.com/code/pronounce.py> و به اقتزان اسمه `read_dictionary` يقرأ القاموس اللفظي و يرجع قاموس بايثون يربط بين كل كلمة و الحروف التي تصف اللفظ الاساسي لها.

اكتب برنامجا يسرد جميع الكلمات التي تصلح حلا لأحجية Car Talk.

الحل: <http://thinkpython.com/code/homophone.py>.

الفصل الثاني عشر

Tuples التوبلات

12.1 التوبلات ثابتة

التوبلات هي تسلسل من القيم. و يمكن للقيمة أن تكون من أي نمط، و هذه القيم تكون مؤشّرة بأعداد صحيحة، فهي شبيهة من هذه الناحية بالقوائم. أهم الفروق بينهما هو أن التوبلات لا تتبدل.

نحويا، فالتوبلات قائمة تفصل بين قيمها الفواصل:

```
>>> t = 'a', 'b', 'c', 'd', 'e'
```

بالامكان وضع التوبلات بين قوسين، إلا أنه ليس الزاميا:

```
>>> t = ('a', 'b', 'c', 'd', 'e')
```

لكي تنشئ توبل، عليك كتابة فاصلة في نهاية العبارة:

```
>>> t1 = 'a',
>>> type(t1)
<type 'tuple'>
```

القيمة التي توضع بين قوسين لا تعتبر توبل:

```
>>> t2 = ('a')
>>> type(t2)
<type 'str'>
```

و طريقة أخرى لإنشاء توبل هي الاقتران الجاهز tuple، إن استخدمته بدون قرائن فإنه سينشئ توبل فارغة:

```
>>> t = tuple()
>>> print t
()
```

ان كانت قريته تسلسلا ما (قائمة، محارف أو توبل). فستكون النتيجة توبلا من عناصر ذلك التسلسل:

```
>>> t = tuple('lupins')
>>> print t
('l', 'u', 'p', 'i', 'n', 's')
```

و لكون tuple اسما لاقتران جاهز، فيجب عليك تجنب استخدامه كاسم لمتغير.

معظم مؤثرات القوائم تعمل على التوبل، فالاقواس المربعة ستشير إلى العنصر:

```
>>> t = ('a', 'b', 'c', 'd', 'e')
>>> print t[0]
'a'
```

و المؤثر slice سيحدد نطاقا من عناصر التوبل:

```
>>> print t[1:3]
```

```
('b', 'c')
```

الآنك ان حاولت تعديل أحد عناصر التوبل فستحصل على خطأ:

```
>>> t[0] = 'A'
```

```
TypeError: object doesn't support item assignment
```

لا يمكنك التعديل على عناصر التوبل، إلا أنه يمكنك استبدال توبلا بآخر:

```
>>> t = ('A',) + t[1:]
```

```
>>> print t
```

```
('A', 'b', 'c', 'd', 'e')
```

12.2 التعمين للتوبل

غالبا ما نستفيد من تبادل قيم متغيرين، و في طرق التعمين التقليدية تضطر لاستعمال متغير مؤقت، فلكي تبادل قيم a و b :

```
>>> temp = a
```

```
>>> a = b
```

```
>>> b = temp
```

البديل هو من العيار الثقيل، فتعمينات التوبل أكثر أناقة:

```
>>> a, b = b, a
```

توبلا من المتغيرات في القسم الايسر و في اليمين توبلا من التعبيرات. كل قيمة تعين إلى المتغير المقابل لها و يتم تقييم جميع القيم التي على الجانب اليمين قبل أي تعيين.

يجب أن يكون عدد المتغيرات على الجانب الايسر مساو لعدد القيم على اليمين:

```
>>> a, b = 1, 2, 3
```

```
ValueError: too many values to unpack
```

في العموم، يمكن للجانب اليمين أن يكون أي نمط من الامتاط (محارف، قائمة أو توبل) فمثلا، لكي تفلق عنوان بريد الكتروني إلى اسم مستخدم و نطاق (domain) قد تكتب:

```
>>> addr = 'monty@python.org'
```

```
>>> uname, domain = addr.split('@')
```

القيمة المرتجعة من `split` تكون قائمة بها عنصرين، العنصر الأول يعين لـ `uname` و الثاني يعين لـ `domain`.

```
>>> print uname
```

```
monty
```

```
>>> print domain
```

```
pythonorg
```

12.3 التوبل كقيم مرجعة

حرفيا، للإقتران أن يرجع قيمة واحدة فقط، إلا أنه إن كانت القيمة توبل، فتأثيرها يكون كأرجاع عدة قيم. فمثلا ان اردت تقسيم عددين صحيحين و أرجاع ناتج القسمة و باقيا، فلن يكون عمليا أن تحسب x/y ثم تحسب $x \% y$. الافضل حسابها مرة واحدة.

يأخذ الإقتران الجاهز `divmod` قرينتين و يرجع توبل بقيمتين، الناتج و الباقي، و يمكنك حفظ النتيجة كتوبل:

```
>>> t = divmod(7, 3)
```

```
>>> print t
```

```
(2, 1)
```

أو يمكنك استخدام تعيين لتوبل و تخزين العناصر بشكل مستقل:

```
>>> quot, rem = divmod(7, 3)
```

```
>>> print quot
2
>>> print rem
1
```

هذا مثال لاقتران يرجع توبل:

```
def min_max(t):
    return min(t), max(t)
```

max و min اقترانان جاهزان يجدان أكبر و أصغر عناصر تسلسل، أما min_max فيحسبهما و يرجع توبلا بالقيمتين معا.

12.4 قرينة طول المتغير variable-length argument

بوسع الاقترانات أي عدد من القرائن، و البرمتر الذي يبدأ اسمه ب * يلمم القرائن و يجعلها توبل، فمثلا printall يأخذ أي عدد من القرائن و يطبعها:

```
def printall(*args):
    print args
```

لبرمتر اللم أن يأخذ أي اسم، args كانت تقليدية. التالي يبين عمل الاقتران:

```
>>> printall(1, 20, '3')
(1, 20, '3')
```

المكمل للملمة هو التشتيت scatter. ان كان لديك تسلسلا من القيم و أردت تمريرها إلى اقتران كعدة قرائن، فيمكنك استخدام المؤثر *. فمثلا: لن تعمل divmod التي تأخذ قرينتين بالضبط في التوبل:

```
>>> t = (7, 3)
>>> divmod(t)
TypeError: divmod expected 2 arguments, got 1
```

أما إن شئت التوبل فإنها ستعمل:

```
>>> divmod(*t)
(2, 1)
```

تمرين 12.1 تستخدم العديد من الاقترانات الجاهزة توبلات قرائن طول المتغير. فمثلا، max و min لها أن يأخذا أي عدد من القرائن:

```
>>> max(1,2,3)
3
```

الإ أن sum لا يفعل ذلك:

```
>>> sum(1,2,3)
TypeError: sum expected at most 2 arguments, got 3
```

اكتب اقترانا اسمه sumall يأخذ أي عدد من القرائن و يرجع مجموعها.

12.5 القوائم و التوبلات

يأخذ الاقتران الجاهز zip تسلسلين أو أكثر و يضغطها في قائمة أو توبل، بحيث يحتوي كل توبل على عنصر واحد من كل تسلسل. في بايثون 3 يرجع zip تكرارا من التوبل، لكن لمعظم الاهداف يتصرف التكرار كلقائمة.

هذا المثال يضغط محارف و قائمة:

```
>>> s = 'abc'
>>> t = [0, 1, 2]
>>> zip(s, t)
[('a', 0), ('b', 1), ('c', 2)]
```

و نتيجه قائمة من التوبل كل منها يحتوي على حرف من الحارف و العنصر المقابل له من القائمة.

إن لم تكن التسلسلات بنفس الطول ستكون النتيجة بطول أقصرها:

```
>>> zip('Anne', 'Elk')
[('A', 'E'), ('n', 'l'), ('n', 'k')]
```

و يمكنك استخدام تعيين توبل في حلقة for للمرور في قائمة من التوبل:

```
t = [('a', 0), ('b', 1), ('c', 2)]
for letter, number in t:
    print number, letter
```

في كل دورة في الحلقة، يختار بايثون التوبل التالي في القائمة و يعين العناصر ل letter و number. نأخذ هذه الحلقة هو:

```
0 a
1 b
2 c
```

إن جمعت بين for و zip و تعيين توبل ستحصل على تركيبة لغوية مفيدة للمرور في تسلسلين (أو أكثر) بنفس الوقت فمثلا has_match يأخذ تسلسلين t1 و t2 و يرجع True إن عثر على مؤشر بحيث تكون : t1[i]=t2[i]

```
def has_match(t1, t2):
    for x, y in zip(t1, t2):
        if x == y:
            return True
    return False
```

ان احتجت المرور على عناصر تسلسل و مؤشراتهما، يمكنك استخدام الاقتران الجاهز enumerate :

```
for index, element in enumerate('abc'):
    print index, element
```

و مرة اخرى، مخرجات هذه الحلقة هي:

```
0 a
1 b
2 c
```

12.6 القواميس و التوبلات

للقواميس طريقة تدعى items ترجع قائمة من التوبل، يكون كل توبل زوجي مفتاح-قيمة.

```
>>> d = {'a':0, 'b':1, 'c':2}
>>> t = d.items()
>>> print t
[('a', 0), ('c', 2), ('b', 1)]
```

و كما تتوقع من القواميس فالعناصر أُرجمت بدون ترتيب معين. في بايثون 3 items ترجع تكرارا، و لمعظم الغايات فالتكرار يتصرف كلقائمة.

و ان سرت في الاتجاه الاخر ستمكن من استخدام قائمة توبل لاستهلال قاموس جديد:

```
>>> t = [('a', 0), ('c', 2), ('b', 1)]
>>> d = dict(t)
>>> print d
{'a': 0, 'c': 2, 'b': 1}
```

و إن جمعت بين zip و dict ستكتشف طريقة موجزة لإنشاء القواميس:

```
>>> d = dict(zip('abc', range(3)))
>>> print d
{'a': 0, 'c': 2, 'b': 1}
```

و من طرق القواميس، الطريقة update التي تأخذ قائمة من التوبل و تضيفها كزوجي مفتاح-قيمة إلى القاموس الموجود.

و الجمع بين items و تعيين توبل و for سيكوّن صيغة مرور بمفاتيح و قيم القاموس:

```
for key, val in d.items():
    print val, key
```

و المخرجات هي:

```
0 a
2 c
1 b
```

مرة أخرى.

من الشائع استخدام التوبل كمفاتيح في القواميس (السبب الرئيسي هو عدم القدرة على استعمال القوائم). فمثلا قد يخطط دليل هاتف بين الاسم الاخير و الاسم الاول كزوجين و بين رقم الهاتف فعلى افتراض أننا عينا first, last و number فسيتمكننا كتابة:

```
directory[last, first] = number
```

التعبير الموجود بين قوسين هو توبل. يمكننا استخدام تعيين توبل للمرور بهذا القاموس.

tuple

0	→	'Cheese'
1	→	'John'

الشكل 12.1: رسم الحالة

dict

('Cheese', 'John')	→	'08700 100 222'
('Chapman', 'Graham')	→	'08700 100 222'
('Idle', 'Eric')	→	'08700 100 222'
('Gilliam', 'Terry')	→	'08700 100 222'
('Jones', 'Terry')	→	'08700 100 222'
('Palin', 'Michael')	→	'08700 100 222'

الشكل 12.2: رسم الحالة

```
for last, first in directory:
```

```
    print first, last, directory[last, first]
```

هذه الحلقة تمر بالمفاتيح في dictionary و التي هي عبارة عن توبل، و تعين العناصر في كل توبل إلى first و last ، ثم الاسم و رقم الهاتف المقابل له.

يعبر عن التوبل بطريقتين في رسم الحالة النسخة المفصلة تظهر المؤشرات و العناصر تماما كما تظهر في القائمة مثلا، التوبل ('John' , 'Cheese') ستظهر كما في الشكل 12.1.

أما في الرسوم البيانية الضخمة فمن الأفضل التخلي عن التفاصيل. مثلا، الرسم لدليل الهاتف يبدو كما في الشكل 12.2. و هنا تظهر التوبل باستخدام نحو بايثون كاختزال تصويري. رقم الهاتف الظاهر في الرسم هو رقم الشكاوى في BBC لذا رجاءا لا تستخدمه.

12.7 مقارنة التوبل

مؤثرات النسبة تعمل على توبل و التسلسلات الاخرى. يبدأ بايثون بمقارنة أول عنصر من كل تسلسل، فإن كانت متساوية فسينتقل إلى العناصر التالية و هكذا، حتى يعثر على عنصر متخالفة. العناصر التي تلي ذلك التخالف تهمل (حتى و إن كانت كبيرة جدا):

```
>>> (0, 1, 2) < (0, 3, 4)
True
>>> (0, 1, 2000000) < (0, 3, 4)
True
```

اقتران sort يعمل بنفس الطريقة فإنه في الاساس يرتب العناصر حسب أولها، لكن في حالة العقد، سيرتبها حسب العنصر الثاني، و هكذا

تمنح هذه الميزة نفسها إلى نمط يقال له DSU و هو لـ:

تزيين Decorate تسلسل ببناء قائمة توبل بواحد أو أكثر من المفاتيح التي تسبق العناصر من التسلسل،

فرز Sort قائمة من التوبل، و

إزالة الزينة Undecorate بانتزاع العناصر المرتبة من التسلسل.

مثلا، افرض ان لديك قائمة كلمات و تريد ترتيبها من الاطول إلى الاقصر:

```
def sort_by_length(words):
    t = []
    for word in words:
        t.append((len(word), word))

    t.sort(reverse=True)

    res = []
    for length, word in t:
        res.append(word)
    return res
```

الحلقة الاولى تنشئ قائمة من التوبلات يكون كل توبل منها الكلمة و يسبقها طولها.

تقارن sort أول عنصر، length، أولا، و تأخذ العنصر الثاني فقط لكسر الروابط. القرينة، الكلمة المفتاحية reverse = True، تأمر sort أن يستمر بترتيب تنازلي.

الحلقة الثانية تمر في قائمة التوبل و تنشئ قائمة من الكلمات مرتبة تنازليا.

تمرين 12.2 في المثال السابق كُسرت الروابط عن طريق مقارنة الكلمات، فالكلمات المتساوية الطول ظهرت مرتبة ترتيبا أبجديا

معكوسا. قد تتطلب تطبيقات أخرى كسر الروابط عشوائيا. عدل هذا المثال بحيث تظهر الكلمات متساوية الطول مرتبة عشوائيا. تلميح: أنظر الاقتران random في مديول random . الحل:

http://thinkpython.com/code/unstable_sort.py.

12.8 تسلسلات التسلسلات

لقد ركزت على القوائم و التوبل، لكن تقريبا كل الامثلة في هذا الفصل ستعمل مع قوائم القوائم، توبل التوبل و توبل القوائم، من الافضل أحيانا الحديث عن تسلسلات التسلسلات لتجنب سرد كل التركيبات الممكنة.

يمكن استخدام أنواع التسلسلات المختلفة (المحارف، القوائم و التوبل) بالتبادل في معظم السياقات، فلماذا و كيف تختار أحدها دون الاخر؟

و لكي نبدأ بالواضح، المحارف، لأنها محددة أكثر من باقي التسلسلات، حيث يجب أن تكون العناصر حروفا، و هي تقريبا ثابتة. فإن كان هدفك استبدال الحروف في المحارف فالافضل استخدام قائمة من الحروف.

القوائم شائعة أكثر من التوبل، لأنها تتبدل على الاغلب. إلا أن هناك بضعة حالات قد تجعلك تفضل التوبل:

1. في بعض السياقات يكون من الابسط دلاليا انشاء التوبل كما في عبارة return و في حالات أخرى قد تفضل القوائم.
2. إن اردت استخدام تسلسلا كفاتيح في قاموس، فعليك استخدام نمط تثبيت كالمحارف أو التوبل.
3. و إن كنت تمرر تسلسلا كقرينة إلى اقتران، سيكون من الآمن استخدام التوبل فاحتمال ظهور سلوك غير متوقع بسبب تعدد المرجعيات أقل.

و لأن التوبلات ثابتة فليس لها طرق مثل sort و reverse التي تعدل القوائم الموجودة. إلا أن بايثون يوفر اقتراعات جاهزة sorted و reversed، و التي تأخذ أي تسلسل كبرمتر و ترجع قائمة جديدة بها نفس العناصر بترتيب اخر.

12.9 علاج الأخطاء

القوائم و القواميس و التوبل تعرف عامة بـ data structure. في هذا الفصل بدأنا برؤية هياكل بيانات مركبة كقوائم التوبل، و قواميس مفاتيحها توبل و قيمها قوائم. هياكل البيانات المركبة مفيدة إلا أنها مرتع لما أسميه الأخطاء الشكلية، أعني عندما يكون لهياكل البيانات النوع أو الحجم أو التركيب الخطأ، فإن كنت تتوقع منى قائمة بها عدد صحيح واحد و أعطيك عدد صحيح بحت قديم (ليس في قائمة) فلن تعمل.

و للمساعدة في علاج أخطاء كهذه، كتبت مديولا اسمه structshape، يأخذ أي نوع من هياكل البيانات كقرينة و يرجع محارف تلخص شكل هيكل البيانات يمكنك تحميله من:

<http://thinkpython.com/code/structshape.py>.

ها هي نتيجة قائمة بسيطة:

```
>>> from structshape import structshape
>>> t = [1,2,3]
>>> print structshape(t)
list of 3 int
```

لو كان البرنامج فاخرا لكتب `list of 3 ints`، لكن كان أسهل لي ألا اتعامل مع صيغ الجمع. و هذه قائمة قوائم:

```
>>> t2 = [[1,2], [3,4], [5,6]]
>>> print structshape(t2)
list of 3 list of 2 int
```

ان لم تكن عناصر القائمة من نفس النوع، سيجمعها `structshape` بالترتيب حسب النمط:

```
>>> t3 = [1, 2, 3, 40, '5', '6', [7], [8], 9]
>>> print structshape(t3)
list of (3 int, float, 2 str, 2 list of int, int)
```

و هذه قائمة من التوبل:

```
>>> s = 'abc'
>>> lt = zip(t, s)
>>> print structshape(lt)
list of 3 tuple of (int, str)
```

و هذه قاموس به ثلاثة عناصر تخطط الاعداد الصحيحة إلى محارف:

```
>>> d = dict(lt)
>>> print structshape(d)
dict of 3 int->str
```

فإن كنت تواجه صعوبات في ملاحظة هيكل بياناتك سيساعدك `structshape`.

12.10 المعاني

توبل Tuple: تسلسل ثابت من العناصر.

تعيين لتوبل Tuple assignemnt: تعيين يكون التسلسل فيه على اليمين و متغيرات توبل على اليسار يقيم الجانب الايمن ثم تعين عناصره للمتغيرات على الجانب الايسر.

لممة gather: عملية تجميع توبل قرينة طول-المتغير.

تشتيت scatter: معاملة تسلسل كقائمة من القرائن.

DSU: اختصار Decorate-Sort-Undecorate أي زين رتب-أزل الزينة. قالب عملياتي يتم فيه انشاء قائمة توبل، ترتيبها و انتزاع قسم من النتيجة.

هيكل بيانات Data structure: تجمع لقيم ذات صلة، تكون في الغالب مرتبة في قوائم أو توبل أو قواميس ... الخ.

شكل (هيكل بيانات) shape (of a data structure): تلخيص لنمط و حجم و تركيبة هيكل البيانات.

12.11 تمارين

تمرين 12.3 أكتب اقترانا اسمه `most_frequent` يأخذ محارف و يطبع حروفها تنازليا حسب حجم تكرارها. احصل على عينات لنصوص من عدة لغات و راقب تغير ترددات الحروف في كل لغة، قارن نتيجتك بالجدول:

http://en.wikipedia.org/wiki/Letter_frequencies

الحل: http://thinkpython.com/code/most_frequent.py

تمرين 12.4 مزيداً من الجناس اللفظي anagram:

1. أكتب برنامجاً يقرأ قائمة كلمات من ملف (انظر القسم 91) ثم يطبع كل مجموعات الكلمات التي بها جناس لفظي. هنا مثال لما يجب أن يظهر عليه المخرج:

```
['deltas', 'desalt', 'lasted', 'salted', 'slated', 'staled']
['retainers', 'ternaries']
['generating', 'greatening']
['resmelts', 'smelters', 'termless']
```

2. عدل المثال السابق بحيث يطبع أكبر مجموعات الجناس اللفظي أولاً، ثم يتبعها ثاني أطول المجموعات وهكذا.
3. في لعبة الحروف المبعثرة. تكون bingo عندما تلعب كل الحروف السبعة التي على الرف مع الحرف الذي على اللوحة، لتكون كلمة ثمانية الحروف. أي مجموعة من ثمانية حروف ستمكنك من عمل أكبر عدد Bingo ممكن؟

تلميح: there are seven. الحل: http://thinkpython.com/code/anagram_sets.py.

تمرين 12.5 تسمى الكلمتين اللتين إن غيرت مكان حرفين من أيهما تغير الكلمة إلى الثانية metathesis pair مثل converse و conserve أكتب برنامجاً يجد كل الأزواج المطابقة لهذا المعنى في القاموس. تلميح: لا تختبر كل زوج من الكلمات ولا تختبر كل الاحتمالات لتبديل مكان حرفين في كل كلمة الحل:

<http://thinkpython.com/code/metathesis.py>.

عرفان: هذا التمرين مستلهم من مثال في <http://puzzlers.org>.

تمرين 12.6 مرة أخرى من أحجيات Car Talk:

<http://www.cartalk.com/content/puzzlers>

ما هي أطول كلمات اللغة الإنجليزية، والتي يجب أن تصلح ككلمة إنجليزية كلما أزلت واحداً من حروفها في كل مرة؟ حسناً، بإمكانك حذف الحروف من أي ناحية تريد أو من وسط الكلمة، لكن لا يمكنك إعادة ترتيب الحروف. وفي كل مرة تحذف حرفاً ستواجه بكلمة إنجليزية أخرى، وفي الآخر ستنتهي إلى حرف واحد، وعلى هذا الحرف أن يكون كلمة إنجليزية مقبولة - كلمة موجودة في المعجم. أريد أن أعرف ما هي أطول كلمة إنجليزية بهذا الشكل وما عدد حروفها؟ سأعطيك مثلاً متواضعاً: Sprite؟ ستيبدأ بـ sprite ثم تحذف حرفاً، لعله من الداخل، فلنحذف r فستبقى لنا spite ثم نأخذ منها e ليتبقى spit ثم نحذف s فيتبقى pit، ثم it وفي النهاية I. أكتب برنامجاً يعثر على كل الكلمات التي ينطبق عليها هذا الشرط، ثم جد أطولها.

التحدي في هذا التمرين أكبر من سابقه، لذا إليك بعض النصائح:

1. قد تود كتابة اقتراح يأخذ كلمة و يختسب كل الكلمات التي تولد منها بإزالة حرف واحد (تسمى الكلمات المنتجة children أبناء الكلمة).
2. إجترارياً، يمكن اختزال الكلمة إن أمكن إخترال أطفالها و كحالة قاعدة بإمكانك اعتبار أنه يمكن إخترال الحروف الفارغة.
3. لا تحتوي قائمة الكلمات التي حملتها wordstxt على كلمات من حرف واحد قد يكون عليك إضافة I و a و الحروف الفارغة.
4. لتحسين أداء برنامجك قد تكون بحاجة لاستخدام الـ memo لتجعل البرنامج يذكرك بالكلمات القابلة للإخترال.

الحل: <http://thinkpython.com/code/reducible.py>.

الفصل الثالث عشر

دراسة حالة: إختيار هياكل البيانات

13.1 تحليل تكرار الكلمات

كالعادة، عليك على الأقل محاولة حل التمارين التالية قبل قراءة حلي لها.

تمرين 13.1 اكتب برنامجاً يقرأ ملفاً، ثم يقسم سطره إلى كلمات، و يعري المسافات البيضاء و التشكيل، ثم يحول جميع الحروف إلى حروف صغيرة.

تلميح: مديول string يوفر محارف اسمها whitespaces و التي تحتوي على space, tab, newline الخ وكذلك punctuation التي تحتوي على التشكيل. لنز إن كان بوسعنا جعل بايثون يشتم:

```
>>> import string
>>> print string.punctuation
!"#$%&'()*+,-/;<=>?@[\\]^_`{|}~
```

و بإمكانك أخذ طرق المحارف strip, replace و translate بالاعتبار.

تمرين 13.2 قم بزيارة مشروع جوتنبرج <http://Gutenberg.org>، و حمل من هناك ما يروق لك من الكتب التي حقوقها أصبحت عامة. الكتب بصيغة ملفات نصية.

عدل برنامجك من التمرين السابق ليقرأ الكتاب الذي حملته، تحطى المعلومات التي في ترويسة الكتاب و عالج باقي الكلمات كما في السابق.

بعد ذلك عدل البرنامج ليعدّ إجمالي كلمات الكتاب، و عدد المرات التي استعملت فيها كل كلمة.

إطبع عدد الكلمات المختلفة في الكتاب. قارن بين كتب مختلفة لكتّاب مختلفين في أزمنة مختلفة. أي من المؤلفين له أكبر إلمام بالالفاظ (كتابه يشمل عدد أكبر من الالفاظ المختلفة).

تمرين 13.3 عدل على البرنامج السابق ليطلع أكثر 20 كلمة مكررة في الكتاب.

تمرين 13.4 عدل البرنامج السابق ليقرأ قائمة كلمات (أنظر القسم 9.1) ثم يطبع كل كلمات الكتاب الغير موجودة في قائمة الكلمات. كم عدد الأخطاء المطبعية؟ كم عدد الكلمات الشائعة التي يجب أن تورد في قائمة الكلمات. و كم عدد الكلمات الغامضة؟

13.2 الأعداد العشوائية

إن أُعْطِيت الحواسيب نفس المدخلات فستنتج نفس المخرجات في كل مرة، لهذا يقال لها حتمية. الحتمية في الغالب صفة محمودة، طالما أننا نتوقع أن تنتج لنا نفس الحسبة النتيجة نفسها، لكن في بعض التطبيقات نريد للحاسوب أن يفاجئنا، الألعاب مثال واضح لهذه التطبيقات، لكن هناك أكثر.

لقد تبين أن عمل برنامج غير حتمي حقيقي ليس بالأمر السهل، إلا أن هناك سبل لجعله يبدو غير حتمي على الأقل، منها استخدام خوارزميات تولد تقليدا للأعداد العشوائية، رغم أنها ليست أعدادا عشوائية، لكن بمجرد نظر إليها ستري أنه من المستحيل التفريق بينها وبين العشوائية.

مديول random يولد هذه الأعداد العشوائية المقلدة (من الآن سأدعوها الأرقام العشوائية).

مديول random يرجع أرقاما عامة عشوائية بين 0.0 و 1.0 (من ضمنها 0.0 و لكن ليس 1.0) و في كل مرة تنادي فيها random ستحصل على رقم في سلسلة طويلة و لتر عينة، شغل هذا البرنامج:

```
import random
```

```
for i in range(10):
    x = random.random()
    print x
```

الاقتزان randint يأخذ البرمترين low و high ثم يرجع عددا صحيحا بين low و high (و قد يكون أحدهما).

```
>>> random.randint(5, 10)
5
>>> random.randint(5, 10)
9
```

و لتختار عنصرا من قائمة عشوائيا بإمكانك استخدام choice:

```
>>> t = [1, 2, 3]
>>> random.choice(t)
2
>>> random.choice(t)
3
```

و يوفر مديول random اقتزانات لتوليد قيم عشوائية من توزيعات مستمرة ك Gaussian, exponential, gamma و بضعة توزيعات أخرى.

تمرين 13.5 أكتب اقتزانا اسمه choose_from_hist يأخذ مدرج تكراري كالذي شرح في القسم 11.1 و يرجع قيا عشوائية من المدرج، و تكون مختارة باحتمال يتناسب مع ترددها مثلا، لهذا المدرج التكراري:

```
>>> t = ['a', 'a', 'b']
>>> hist = histogram(t)
>>> print hist
{'a': 2, 'b': 1}
```

سيرجع اقتزانك a باحتمال 2/3 و b باحتمال 1/3.

13.3 مدرج تكراري للكلمات

عليك المحاولة مع التمارين السابقة قبل التقدم، بإمكانك تحميل حلولي من:

[.http://thinkpython.com/code/analyze_book.py](http://thinkpython.com/code/analyze_book.py)

و ستحتاج أيضا إلى [.http://thinkpython.com/code/emma.txt](http://thinkpython.com/code/emma.txt)

إليك برنامجا يقرأ ملفا و ينشئ مدرجا تكراريا من كلماته:

```
import string

def process_file(filename):
    hist = dict()
    fp = open(filename)
    for line in fp:
        process_line(line, hist)
    return hist

def process_line(line, hist):
    line = line.replace('-', ' ')

    for word in line.split():
        word = word.strip(string.punctuation + string.whitespace)
        word = word.lower()

        hist[word] = hist.get(word, 0) + 1

hist = process_file('emma.txt')
```

هذا البرنامج يقرأ `emma.txt` الذي يحتوي نص "إمة" لجين إوستن

يدور في `process_file` في سطور الملف، و يمررها واحد تلو الآخر إلى `process_line`. و يُستخدم المدرج التكراري `hist` كمرآة.

يستخدم `process_line` طريقة المحارف `replace` لاستبدال الوصلات (-) بفراغات قبل استخدام `split` لتقسيم السطر إلى قائمة من المحارف. ثم تمر في قائمة الكلمات و تستخدم `strip` و `lower` لإزالة التشكيل و لتحويل كل الحروف إلى حروف صغيرة (كان تعبير "تحويل كل الحروف" للإختصار، تذكر بأن المحارف ثابتة، فطرق `strip` و `lower` ترجع محارف جديدة).

و أخيرا، يحدّث `process_line` المدرج التكراري، إما عن طريق إنشاء عنصر جديد أو الزيادة على عنصر موجود. و لعد كلمات الملف يمكننا تجميع الترددات في المدرج التكراري:

```
def total_words(hist):
    return sum(hist.values())
```

و عدد الكلمات المختلفة هو مجرد عدد كلمات الملف:

```
def different_words(hist):
    return len(hist)
```

و هنا نص برمجي يطبع النتائج:

```
print 'Total number of words:', total_words(hist)
print 'Number of different words:', different_words(hist)
```

و النتائج:

Total number of words: 161080
 Number of different words: 7214

13.4 أكثر الكلمات ورودا

لنجد أكثر الكلمات استخداما، يمكننا تطبيق ال DSU. تأخذ `most_common` مدرجا تكراريا و ترجع قائمة توبل من الكلمة-تردد، و تكون مرتبة عكسيا حسب التردد:

```
def most_common(hist):
    t = []
    for key, value in hist.items():
        t.append((value, key))
    t.sort(reverse=True)
    return t
```

و هذه حلقة تطبع أكثر عشر كلمات ورودا:

```
t = most_common(hist)
print 'The most common words are:'
for freq, word in t[0:10]:
    print word, '\t', freq
```

و هذه النتائج من نص "إمة":

```
The most common words are:
to 5242
the 5205
and 4897
of 4295
i 3191
a 3130
it 2529
her 2483
was 2400
she 2364
```

13.5 البرمترات الاختيارية

لقد رأينا اقتراعات تأخذ أعدادا مختلفة من القرائن. من الممكن كتابة اقتراعات يعرفها المستخدم (user-defined) و تكون قرائنها اختيارية كذلك. فمثلا، هذا الاقتران يطبع أكثر الكلمات استخداما في مدرج تكراري:

```
def print_most_common(hist, num=10):
    t = most_common(hist)
    print 'The most common words are:'
    for freq, word in t[:num]:
        print word, '\t', freq
```

البرمتر الأول أساسي، بينما الثاني إختياري و القيمة الافتراضية ل `num` هي 10.

و إن زودته بقرينة واحدة:

```
print_most_common(hist)
```

فستأخذ `num` القيمة الافتراضية، و إن زودته بالقيمتين:

```
print_most_common(hist, 20)
```

فستأخذ num قيمة القرينة. بكلمات أخرى فالقرينة الاختيارية تقدم على الافتراضية.

إن كان الاقتران يأخذ برمزات اختيارية و أخرى مطلوبة، فسيقدم المطلوبة على الاختيارية ثم تتبعها الاختيارية.

13.6 عمليات الطرح في القواميس

مسألة العثور في القاموس على كلمات لا توجد في word.txt قد تذكرك بالمجموعات الكاملة، أي أننا نريد معرفة كل الكلمات الموجودة في مجموعة ما (وهي التي في الكتاب) و غير الموجودة في مجموعة أخرى (وهي الكلمات التي في القائمة).

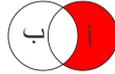

$$\{1, 2, 3\} \setminus \{2, 3, 4\} = \{1\}$$

تأخذ subtract القاموسين d1 و d2 و ترجع قاموساً جديداً يحتوي على كل المفاتيح الموجودة في d1 و لكن ليست موجودة في d2، و طالما أننا لا نكثر لقيمها فسنجعلها كلها None:

```
def subtract(d1, d2):
    res = dict()
    for key in d1:
        if key not in d2:
            res[key] = None
    return res
```

و لنجد الكلمات التي في الكتاب و لا توجد في words.txt، بوسعنا استخدام process_file لبناء مدرج تكراري ل words.txt ثم نطرح:

```
words = process_file('words.txt')
diff = subtract(hist, words)
```

```
print "The words in the book that aren't in the word list are:"
for word in diff.keys():
    print word,
```

إليك بعض النتائج من "إمة":

```
The words in the book that aren't in the word list are:
rencontre jane's blanche woodhouses disingenuousness
friend's venice apartment ...
```

تمرين 13.6 يوفر لنا بايثون هيكل بيانات يسمى set و به العديد من عمليات المجموعات المعروفة. اقرأ وثائقه على <http://docspython.org/2/library/stdtypes.html#types-set>.

ثم اكتب برنامجاً يستخدم طرح المجموعات للعثور على كلمات الكتاب الغير موجودة في قائمة الكلمات الحل: http://thinkpython.com/code/analyze_book2.py.

13.7 الكلمات العشوائية

أبسط خوارزمية لاختيار كلمة من مدرج تكراري عشوائياً هي بناء قائمة بها نسخ متعددة لنفس الكلمة، عدد النسخ يتناسب مع تردد ورودها حسب المدرج التكراري، و بعدها تختار من هذه القائمة:

```
def random_word(h):
    t = []
    for word, freq in h.items():
        text.append([word] * freq)
```

```
return random.choice(t)
```

التعبير `[word] * freq` يوجِد قائمة من نسخ الحروف `word` عددها `freq`. أما الطريقة `extend` فهي شبيهة بـ `append` ما عدا أن القرائن هي تسلسلات.

تمرين 13.7 قامت الخوارزمية السابقة بعملها، لكن من الواضح عدم فعاليتها: فكل مرة تختار فيها كلمة عشوائية ستعيد بناء القائمة، و التي هي بحجم الكتاب. من الواضح أن تحسينها يكمن في بناء القائمة مرة واحدة ثم القيام باختيارات متعددة، لكن القائمة ستبقى كبيرة.

البدائل:

1. استخدم `keys` فسيكون لديك قائمة بكلمات الكتاب.
2. انشئ قائمة تحتوي مجموع تردد الكلمات (انظر التمرين 10.3). آخر عنصر في هذه القائمة هو مجموع أعداد الكلمات في الكتاب، `n`.
3. اختر رقما عشوائيا بين 1 و `n` و استخدم تصنيف البحث (أنظر تمرين 11.10) لتجد المؤشر حيث سيغرز الرقم العشوائي في المجموع التراكمي.
4. استخدم المؤشر لتجد الكلمة المقابلة في القائمة.

اكتب برنامجا يستعمل هذه الخوارزمية لاختيار كلمة عشوائية من الكتاب الحل:

http://thinkpython.com/code/analyze_book3.py

13.8 تحليل ماركوف

ان اخترت الكلمات عشوائيا من كتاب، فُجِّل ما ستحصل عليه هو بعض الالفاظ، أما جملة صحيحة فلا:

this the small regard harriet which knightley's it most things
"هذا القليل نسبة هاربيت التي للفروسية فتلك أكثر أشياء"

استرسال الكلمات العشوائية نادرا ما يعقل، فلا توجد علاقة منطقية بين الكلمات المتعاقبة، فمثلا ستتوقع بعد الفعل فاعل أو اسم فاعل و لن تتوقع "هل".

لقياس علاقات كهذه هناك تحليل ماركوف الذي يصف العلاقة بين الكلمة و التي تليها مثلا، أغنية *Eric, the half a bee*:

Half a bee, philosophically,
Must, ipso facto, half not be
But half the bee has got to be
Vis a vis, its entity D'you see?
But can a bee be said to be
Or not to be an entire bee
When half the bee is not a bee

Due to some ancient injury?

و تعني (بالعربية):

نصف نحلة، فلسفياً،
هو، في الحقيقة، نصف لا يكون.
لكن على نصف النحلة أن يكون
وجهاً لوجه، كيائها. أفترى؟
لكن هل لنحلة قيل أنها كانت
أو لا تكون بالكامل نحلة
لما كان نصف نحلة ليس نحلة
ربما لجرح قديم؟

في هذا النص أتبع half the بالکلمة bee دائماً، لكن العبارة the bee أتبع أحيانا بـ has و أخرى بـ is.
كانت نتيجة تحليل ماركوف، هي الوصل بين البادئات كـ half the و the bee و بين اللاحقات كـ has و is.
إن أعطيت هذه التخطيط، فسيمكنك إنتاج نص عشوائي إن ابتدأت بأي بادئة ثم اخترت عشوائياً أي لاحقة محتملة، و بعدها يمكنك تركيب نهاية البادئة مع اللاحقة الجديدة لخلق بادئة جديدة، ثم تعيد الكرة.
مثلاً: إن ابتدأت ببادئة Half a فالكلمة التالية يجب أن تكون bee، لأن البادئة تظهر مرة واحدة في النص، و البادئة التالية ستكون a bee و عليه فستكون اللاحقة التالية إما phylosophically أو be أو due.
كان طول البادئة في هذا المثال 2 دائماً، إلا أنه يمكنك عمل تحليل ماركوف بأي طول لبادئة يسمى طول البادئة "ترتيب التحليل".

تمرين 13.8 تحليل ماركوف

1. اكتب برنامجاً يقرأ النص من ملف و يجرى تحليل ماركوف عليه على النتيجة أن تكون قاموساً يصل بين البوادي و بين اللواحق المحتملة للمجموعة أن تكون قائمة أو توبل أو قاموس، الامر راجع لك لتقوم بأنسب الاختيارات. يمكنك اختبار برنامجك بالطول 2 للبادئة، لكن عليك كتابة البرنامج بطريقة تجعل اختبار أطوال اخرى ممكناً.
2. اضف اقتزاناً للبرنامج السابق لتولد نصاً عشوائياً بناءً على تحليل ماركوف. خذ مثلاً من "إمة" بطول البادئة 2:

He was very clever, be it sweetness or be angry, ashamed or only amused, at such a stroke. She had never thought of Hannah till you were never meant for me?" "I cannot make speeches, Emma:" he soon cut it all himself.

في هذا المثال تركت إشارات الوصل موجودة على الكلمات، النحو في النتيجة كان صحيحاً، لكن ليس جداً. دلالية النص المنتج مقبولة، لكن ليس جداً. ما الذي سيحدث إن زدت طول البادئة؟ هل سيصبح النص

العشوائي معقولا أكثر؟

3. بعد أن يصبح برنامجك شغالا، قد تود تجربة الخلطات: إن حللت نصوصا من كتابين إضافيين فستتولد نصوص بتوليفة من الالفاظ و الصيغ من هذه المصادر بشكل مسل.
 عرفان: دراسة الحالة هذه مبنية على مثال من "الممارسة البرمجية" لكرنجان و بايك.
 عليك المحاولة في هذا التمرين قبل المضي قدما، و بعدها يمكنك تحميل حلي له:
<http://thinkpython.com/code/markov.py>
 سوف تحتاج أيضا إلى <http://thinkpython.com/code/emma.txt>.

13.9 هيكلية بيانات

من المسلي استخدام تحليل ماركوف لإنشاء نصوص عشوائية، لكن هناك هدف لهذا التمرين: هيكلية البيانات. في سياق حلِّك للتمرين السابقة كان عليك اختيار:

- كيف تمثل البوادي.
- كيف تمثل مجموعات اللواحق المحتملة.
- كيف تمثل التخطيط من كل بادئة إلى مجموعة اللواحق المحتملة.

الخيار الاخير سهل، فمط التخطيط الوحيد الذي رأيناه هو القاموس، فكان الخيار الطبيعي.
 أما بالنسبة للبوادي فالخيار المنطقي كان المحارف أو توليد المحارف. لكن للواحق هناك خياران، أحدهما القائمة و الثاني التردد المعياري (قاموس).

كيف تختار؟ عليك أولا التفكير بالعمليات التي ستحتاج إلى تطبيقها على كل هيكل بيانات. فللبوادي تُلزمتنا القابلية لحذف كلمة من البداية و إضافتها للنهاية مثلا، إن كانت البادئة الحالية هي Half a و الكلمة التالية هي bee يلزم أن تكون قادرا على حذف البادئة التالية a bee.

قد يكون الخيار الاول قائمة، لسهولة إضافة و حذف العناصر، لكننا نحتاج أيضا إلى القدرة على استخدام البوادي كفاتح في قاموس، إذن لم تعد القوائم خيارا مناسباً. مع التوليد لا يمكنك الاضافة أو الحذف، لكن باستخدام رمز الجمع تستطيع إنشاء توليد جديد:

```
def shift(prefix, word):
```

```
    return prefix[1:] + (word,)
```

تأخذ shift توليد من الكلمات prefix و محارف word و تكون توليد جديد به كل الكلمات في prefix ما عدا الاولى، و مضاف إلى نهايته word.

العمليات المطلوبة على مجموعات اللواحق تتضمن إضافة لاحقة جديدة (أو زيادة تردد لاحقة موجودة)، ثم اختيار لاحقة عشوائية.

إضافة لاحقة جديدة سهل في تطبيق التردد المعياري و سهل في تطبيق القوائم، اختيار عنصر عشوائي في قائمة سهل، الاختيار بكفاءة من تردد معياري أصعب (أنظر تمرين 13.7).

حتى اللحظة نحن نتكلم عن السهولة في التطبيق، لكن هناك عوامل أخرى يجب أن تؤخذ في الاعتبار لاختيار هيكل

بيانات، منها زمن التشغيل. أحيانا يكون هناك سبب نظري للتوقع بأن هيكل بيانات ما أسرع من غيره. مثلا، قلت سابقا أن المؤثر in أسرع في القواميس منه في القوائم، على الاقل عندما يكون عدد العناصر كبيرا.

الا أنك في الغالب لن تعرف مسبقا أي التطبيقات سيكون أسرع. أحد الحلول هو تطبيق كلا الخيارين و رؤية أيهما أفضل، يسمى هذا المنحى بـ benchmark أو مقياس الأداء، أما البديل العملي فهو اختيار هيكل البيانات الذي يكون تحقيقه أسهل، ثم ترى إن كان سريعا كفاية بالنسبة للتطبيق المقصود، إن كان كذلك فلا داعي للإستمرار، و إلا فهناك أدوات مثل مديول profile الذي يظهر المواقع المستهلكة للوقت في البرنامج.

العامل الاخر الذي يجب أخذه بالاعتبار هو حجم التخزين، فاستخدام مدرج تكراري لمجموعات اللواحق مثلا سيحتل مساحة أصغر لأنك ستخزن كل كلمة مرة واحدة فقط، بغض النظر عن عدد مرات ظهورها في النص. في بعض الحالات يجعل توفير المساحة برنامجك أسرع، و في أقصى حالات استنفاد الذاكرة قد لا يعمل برنامجك بالمرّة. لكن في معظم التطبيقات يكون حجم التخزين اعتبارا ثانويا بعد سرعة التشغيل.

و خاطرة أخيرة: طوال هذه المناقشة كنت أحدث عن استخدام هيكل بيانات واحد للتحليل و الإنشاء، لكن طالما أن هاتان مرحلتان منفصلتان، فيمكننا أيضا استخدام هيكل بيانات للتحليل و نحول الآخر للإنشاء. سيكون هذا ربحا صافيا إن كان الوقت الموفر خلال الإنشاء أكبر من الوقت المستنفذ في التحويل.

13.10 علاج الأخطاء

هنالك أربعة أشياء يمكنك تجربتها عندما تحاول علاج بقعة شرسة:

القراءة: تفحص نصك البرمجي و تأكد أنه يقول ما قصدت قوله.

التشغيل: اختبره بأن تقوم بتغييرات، و بأن تشغل عدة نسخ. غالبا ما تتّضح المشكلة عندما تعرض الشيء الصحيح في المكان الصحيح. لكن في أحيان أخرى قد يتطلب الامر منك استهلاك بعض الوقت في بناء السقالات.

إعادة التفكير: خذ بعض الوقت لتفكر! أي نوع من الأخطاء هو، نحوي، دلالي أم خطأ عند التشغيل؟ ما هي المعلومات التي تستقيها من رسالة وجود الخطأ، أو من مخرجات البرنامج؟ أي نوع من الأخطاء ينجب المشكلة التي بين يديك؟ ما هو اخر شيء عدلته قبل ظهور المشكلة؟

التراجع: في بعض المواقف تكون الحكمة هي التراجع، إعادة التعديلات الاخيرة إلى وضعها السابق واحدة تلو الاخرى إلى أن يخفني الخطأ و تعود إلى البرنامج الذي كنت تفهمه. ثم ابدأ البناء من تلك النقطة.

يَعلّق مبتدئي البرمجة أحيانا في واحدة من هذه النشاطات و ينسون النشاطات الاخرى. كل نشاط منها يأتي و معه نمط فشله.

مثلا قراءة برنامجك ستساعد إن كان الخطأ مطبعيا، لكن ليس إذا كان الخطأ عدم فهم المبدأ. فإن لم تفهم ما يقوم به برنامجك فلن تر الخطأ و لو قرأته 100 مرة، لأن الخطأ في رأسك.

إجراء التجارب قد يساعد، خصوصا إن جربت خصوصا صغيرة و بسيطة. لكن اجراءها بدون قراءة النص أو التفكير فيه سيوقعك فيما أسميه "برمجة المشي على غير هدى" و هي عملية القيام بتغييرات عشوائية إلى أن يقوم البرنامج بالعمل الصحيح. لا داعي للتذكير بأن البرمجة على غير هدى ستطلب الكثير من الوقت.

عليك إفاق الوقت في التفكير. علاج الأخطاء كالعلوم التجريبية. فيجب أن يكون لديك فرضية واحدة على الاقل عن ماهية المشكلة، إن كانت لديك أكثر من فرضية ففكر باختبار يحذف إحداها.

أخذ استراحة يساعد في التفكير. و كذلك الحديث، إن شرحت المشكلة إلى أحدهم (قد تكون أنت) فأحيانا ستجد الحل حتى قبل إنهاء الشرح.

إن كثرت الأخطاء في البرنامج فلن تساعدك حتى أعنى طرق علاج الأخطاء، وكذلك إن كان النص كبير جدا و معقدا جدا. أحيانا الخطو إلى الخلف يكون حلا، بسط البرنامج إلى الحد الذي يعمل فيه بشكل صحيح و تفهمه.

يتردد مبتدئي البرمجة في التراجع، لعدم قبولهم حذف سطرا من نص برمجي كانوا قد كتبوه. إذا كان نسخ البرنامج إلى ملف جديد يواسيك، فقم بذلك و ابدأ بتعريفه. يمكنك بعدها لصق قطع البرنامج واحدة تلو الأخرى.

يتطلب العثور على بقعة عتية منك القراءة و التشغيل و إعادة التفكير، و أحيانا التراجع. فإن علق في إحدى هذه النشاطات اتركها و جرب الأخرى.

13.11 المعاني

deterministic: البرنامج الذي يقوم بنفس الشيء كلما شُغل، إن أعطي نفس المدخلات.

الارقام العشوائية المزيفة **pseudorandom**: ذلك التسلسل من الأرقام الذي يبدو عشوائيا الا أنه وجد عن طريق برنامج حتمي.

القيمة الافتراضية **default value**: هي القيمة التي تعطى لبرمتر اختياري إن لم يزود بقرينة.

قياس الأداء **Benchmarking**: عملية الاختيار بين هياكل البيانات عن طريق تحقيق بدائل ثم فحصها على عينة من المدخلات المحتملة.

13.12 تمارين

تمرين 13.9 منزلة الكلمة rank هو موقعها في قائمة من الكلمات المرتبة حسب التردد: فأكثر الكلمات ترددا لها المنزلة 1 و ثاني أكثر الكلمات ترددا لها المنصب 2... الخ.

قانون زف يصف العلاقة بين منزلة و تردد الكلمات في اللغات الطبيعية

http://en.wikipedia.org/wiki/Zipf's_law

تحديدا فهو يتوقع أن يكون التردد f للكلمة التي منصبها r هو:

$$f = cr^{-s}$$

حيث s و c هي برمترات تعتمد على اللغة و على النص إن أخذت خوارزمية كلا جانبي المعادلة ستحصل على:

$$\log f = \log c - s \log r$$

فإن رسمت منحنى $\log f$ و $\log r$ ستحصل على خط مستقيم له ميل $-s$ و يتقاطع مع $\log c$.

اكتب برنامجا يقرأ النص من ملف، ثم يعد الترددات و يطبع سطرا لكل كلمة بترتيب تنازلي يكون فيه $\log f$ و $\log r$. استخدم برنامج الرسوم البيانية الذي تفضل لرسم النتيجة، ثم انظر ان كانت تشكل خطا مستقيما. هل يمكنك توقع قيمة s ؟

الحل: <http://thinkpython.com/code/zipf.py>

و لرسم المنحنى قد تحتاج إلى تنصيب <http://matplotlib.sourceforge.net>

الفصل الرابع عشر

الملفات

14.1 الثبات persistence

معظم البرامج التي رأيناها حتى الان مؤقتة، بمعنى أنها تعمل لوقت قصير و تنتج بعض البيانات، ثم عند توقفها تختفي بياناتها و إن شغلت البرنامج من جديد فسيبدأ بداية نظيفة.

البرامج الاخرى ثابتة: تعمل لوقت طويل (أو طوال الوقت)، تحتفظ ببعض بياناتها على الاقل في مخزّنات دائمة (كالقرص الصلب) و إن أوقفت و أعيد تشغيلها سنتابع من حيث توقفت.

أنظمة التشغيل مثال على البرامج الثابتة (المثابرة) ، فهي تبدأ مع تشغيل الحاسوب أو خادم الويب (web server) التي تعمل طوال الوقت منتظرة دائماً الاوامر من الشبكة.

من ابسط طرق احتفاظ البرامج ببياناتها هي قراءة و كتابة ملفات النصوص، لقد استخدمنا من قبل برامج تقرأ و تكتب ملفات النصوص. سنرى في هذا الفصل برامج تكتب هذه البرامج.

الطرق البديلة هي تخزين حالة البرنامج في قاعدة بيانات. في هذا الفصل سأقدم قاعدة بيانات بسيطة و مديول pickle الذي يسهل تخزين بيانات البرنامج.

14.2 القراءة و الكتابة

الملف النصي هو تسلسل من الحروف المخزنة بشكل دائم على وسيط كالقرص الصلب، أو ذاكرة فلاش أو قرص مدمج. مرّ بنا كيفية فتح و قراءة ملف في القسم 9.1.

لكتابة ملف عليك أولاً فتحه في الوضع w كالبرمتر الثاني:

```
>>> fout = open('output.txt', 'w')
>>> print fout
<open file 'output.txt', mode 'w' at 0xb7eb2410>
```

إن كان الملف موجوداً من قبل، ففتحه بوضع الكتابة سيمحو البيانات القديمة و يبدأ بداية نظيفة، لذلك كن حذراً! و إن لم يكن الملف موجوداً من قبل فسيوجد ملف جديد.

طريقة write تضع البيانات في الملف:

```
>>> line1 = "This here's the wattle,\n"
>>> fout.write(line1)
```

و أكرّر بأن كائن الملف يحتفظ بآخر موقع كان فيه، فإن نوديت write مرة أخرى ستضيف البيانات إلى نهاية الملف:

```
>>> line2 = "the emblem of our land\n"
>>> fout.write(line2)
```

و عندما تنتهي من الكتابة عليك إغلاق الملف:

```
>>> fout.close()
```

14.3 مؤثر تغيير الصيغة

قرينة write يجب أن تكون محارف، لذلك إن أردنا قيم أخرى في الملف علينا تحويلها إلى محارف. أسهل طريق لذلك هي

```
>>> x = 52
>>> fout.write(str(x))
```

الطريقة البديلة هي مؤثر الصيغة %، عند استخدامه على أعداد صحيحة فإنه يكون مؤثر مودولوس (القسمة بدون باق)، لكن إن كان العامل الأول محارف يصبح المؤثر % مؤثر تغيير الصيغة.

العامل الأول هو محارف الصيغة، و الذي يحتوي على واحد أو أكثر من تسلسلات الصيغ التي ستحدد كيف سيصاغ العامل الثاني، و النتيجة تكون محارف.

مثلا، تسلسل الصيغة %d يعني أن العامل الثاني سيصاغ كعدد صحيح (d اختصار ل decimal):

```
>>> camels = 42
>>> '%d' % camels
'42'
```

النتيجة '42' هي محارف و يجب عدم الخلط بينها و بين العدد الصحيح 42.

لتسلسل الصيغة أن يظهر في أي مكان في المحارف، بإمكانك تضمين قيمة في الجملة:

```
>>> camels = 42
>>> 'I have spotted %d camels' % camels
'I have spotted 42 camels'
```

و إن كان هناك أكثر من تسلسل صيغة في المحارف، فعلى القرينة الثانية أن تكون توبل، بالترتيب.

المثال التالي يستخدم '%d' ليصاغ عدد صحيح، '%g' لصياغة رقم حقيقي (و لا تسألني لماذا) و يستخدم كذلك '%s' لصياغة محارف:

```
>>> 'In %d years I have spotted %g %s' % (3, 01, 'camels')
'In 3 years I have spotted 01 camels'
```

يجب أن يتساوى عدد عناصر التوبل مع عدد تسلسلات الصيغ في المحارف. و كذلك على أنماط العناصر أن تكون كما في تسلسلات الصيغ:

```
>>> '%d %d %d' % (1, 2)
TypeError: not enough arguments for format string
>>> '%d' % 'dollars'
TypeError: illegal argument type for built-in operation
```

في المثال الأول لم يكن هناك عناصر بما فيه الكفاية، و في الثاني كانت العناصر من النمط الخطأ.

مؤثر الصياغة له قدرات، لكنه صعب الاستخدام، بإمكانك القراءة أكثر عنه هنا

<http://docs.python.org/2/library/stdtypeshtml#string-formatting>

14.4 أسماء الملفات والمسارات

تنظم الملفات في مجلدات (أو دليل) و لكل برنامج شغال "مجلد حالي" ، و هو المجلد الافتراضي لمعظم العمليات مثلا عندما تفتح ملف للقراءة فسيبحث عنه بايثون في المجلد الحالي.

يوفر مديول os اقتراعات للعمل مع الملفات و المجلدات (os من operating system) و os.get ترجع اسم المجلد الحالي:

```
>>> import os
>>> cwd = osget.cwd()
>>> print cwd
/home/dinsdale
cwd هي اختصار لـ المجلد الشغال الحالي (current working directory). النتيجة في هذا البرنامج هي
/home/dinsdale/ و التي هي المجلد القاعدة لمستخدم اسمه dinsdale.
```

و محارف كـ cwd و التي تتعرف على الملف تسمى مسار. و المسار النسبي يبدأ من المجلد الحالي، المسار المطلق يبدأ من من أعلى مجلد في نظام الملفات.

كانت المسارات التي رأيناها حتى الان اسماء ملفات بسيطة، لذلك فهي تُنسب للمجلد الحالي. لكي تجد المسار المطلق لملف يمكنك استخدام os.path.abspath :

```
>>> os.path.abspath('memo.txt')
'/home/dinsdale/memotxt'
تفحص open.path.exists إذا ما كان الملف موجودا:
```

```
>>> os.path.exists('memo.txt')
True
و إن كان موجودا ستفحص os.path.isdir إذا ما كان مجلد:
```

```
>>> os.path.isdir('memo.txt')
False
>>> os.path.isdir('music')
True
أما os.path.isfile فستفحص إذا ما كان ملفا.
```

ترجع os.listdir قائمة بالملفات (و المجلدات الاخرى) من المجلد المعطى:

```
>>> os.listdir(cwd)
['music', 'photos', 'memo.txt']
و لاستعراض هذه الاقتراعات، "يطوف" المثال التالي في مجلد، و يطبع أسماء الملفات كلها، و ينادي نفسه اجتراريا على كل المجلدات
```

```
def walk(dirname):
    for name in os.listdir(dirname):
        path = os.path.join(dirname, name)
        if ospathisfile(path):
            print path
        else:
            walk(path)
```

يأخذ `os.path.join` اسم المجلد و اسم الملف و يضمهما ليصحا مسارا كاملا.

تمرين 14.1 يوفر المديول `os` اقترانا اسمه `walk`، و هو شبيه بالطواف في المثال السابق لكنه متنوع أكثر. اقرأ وثائقه ثم استخدمه لطباعة أسماء الملفات في مجلد و أسماء المجلدات الفرعية.

الحل: <http://thinkpython.com/code/walk.py>.

14.5 التقاط الاستثناءات

كثيره هي الامور التي قد تفشل عندما تحاول قراءة أو كتابة الملفات. فإن حاولت فتح ملف غير موجود ستحصل على خطأ `IOError`:

```
>>> fin = open('bad_file')
IOError: [Errno 2] No such file or directory: 'bad_file'
```

و ان كنت لا تملك الحق في الوصول إلى ملف:

```
>>> fout = open('/etc/passwd', 'w')
IOError: [Errno 13] Permission denied: '/etc/passwd'
```

و إن حاولت فتح مجلد للقراءة ستحصل على:

```
>>> fin = open('/home')
IOError: [Errno 21] Is a directory
```

لتجنب كل هذه الأخطاء يمكنك استخدام اقتراعات مثل `os.path.exists` و `os.path.isfile`. إلا أن فحص كل الاحتمالات سيستغرق الكثير من الوقت و من السطور البرمجية (إن نهبك الخطأ `Errno 21` إلى شيء فليكن أن هناك 21 شيئا قد يفشل).

من الافضل أن تمضي قدما و تحاول - ثم تتعامل مع المشاكل عند حدوثها - و هو بالضبط ما تقوم به عبارة `try`. نحو `try` شبيهه بنحو عبارة `if`:

```
try:
    fin = open('bad_file')
    for line in fin:
        print line
    fin.close()
except:
    print 'Something went wrong'
```

يبدأ بايثون بتنفيذ فقرة `try`، و إن كان كل شيء على ما يرام سيتخطى فقرة `except`، أما إن حصل استثناء و سيقفز خارج فقرة `try` و ينفذ فقرة `except`.

تداول الأخطاء باستخدام `try` يسمى التقاط الاستثناء `exception catching`. في هذا المثال تطبع فقرة `except` رسالة خطأ لكنها ليست ذات دلالة كبيرة. في العموم فإن التقاط الاستثناءات يسمح لك بإصلاح المشكلة، أو أن تحاول ثانية، أو على الأقل أن توقف البرنامج بلباقة.

تمرين 14.2 أكتب اقترانا اسمه `sed` يأخذ كقراين: محارف نموذجية و محارف بديلة و اسمين لملفين. يجب أن يقرأ الملف الاول و يكتب محتوياته في الملف الثاني (ينشئ ملفا ثانيا إن تطلب الامر). إن وُجدت المحارف النموذجية في أي مكان في الملف فيجب أن تستبدل بالمحارف البديلة.

إن ظهر خطأ خلال فتح أو قراءة أو إغلاق الملفات، يجب على برنامجك التقاط الاستثناء، ثم يطبع رسالة وجود خطأ و يخرج من البرنامج الحل: <http://thinkpython.com/code/sed.py>.

14.6 قواعد البيانات

قاعدة البيانات هي ملف مجهز لكي يخزن البيانات. معظم قواعد البيانات منظمة كقاموس، من ناحية أنها تخط من المفاتيح إلى القيم. الفرق الأكبر بينها أن قاعدة البيانات موجودة على قرص (أو أي وسيلة تخزين دائمة) فهي بذلك ثابتة.

يوفر المديول anydbm واجهة لإنشاء و تعديل ملفات قواعدالبيانات. و كمثال، سأنشئ قاعدة بيانات تحتوي على اقتباسات لملفات صور.

فتح قاعدة بيانات كفتح أي ملف اخر:

```
>>> import anydbm
>>> db = anydbm.open('captions.db', 'c')
النسق c يعني أنه يجب انشاء قاعدة البيانات إن لم تكن منشأة أصلا. و النتيجة هي قاعدة بيانات يمكن استخدامها (لمعظم
العمليات) كما يستخدم القاموس. فإن أوجدت عنصرا جديدا فسيُحدَّث anydbm قاعدة البيانات:
>>> db['cleese.png'] = 'Photo of John Cleese'
و إن قمت بتعيين آخر لأي من المفاتيح فسيبدل anydbm القيمة القديمة:
>>> db['cleese.png'] = 'Photo of John Cleese doing a silly walk'
>>> print db['cleese.png']
Photo of John Cleese doing a silly walk
الكثير من طرق القواميس تعمل مع كائنات قواعد البيانات. و يعمل معها أيضا التكرار بواسطة عبارة for
for key in db:
print key
و كما هو الحال مع الملفات الاخرى، عليك اغلاق قاعدة البيانات بعدما تنتهي من عملك:
>>> db.close()
```

14.7 التخليل Pickling

هنالك تقييد لـ anydbm. و هو أن كلاً من المفاتيح و القيم يجب أن تكون محارف. و ستحصل على خطأ إن حاولت استخدام أي نمط اخر.

هنا سيساعدنا مديول التخليل pickle فهو يترجم أي نوع من الكائنات تقريبا إلى محارف مناسبة للتخزين في قاعدة بيانات، ثم يترجم المحارف إلى كائنات مرة أخرى كما كانت.

يأخذ pickle.dumps كائنا كبرمتر و يرجع محارف تمثله (dumps هي اختصار dump string أفرغ المحارف في ..):

```
>>> import pickle
>>> t = [1, 2, 3]
>>> pickle.dumps(t)
'(lp0\nI1\naI2\naI3\na'
الصيغة هنا ليست واضحة للقراءة بالنسبة للبشر، لأن المقصود هو تسهيل تأويلها من قبل pickle.
```

pickle.loads (أيضا load string) يعيد بناء الكائن:

```
>>> t1 = [1, 2, 3]
>>> s = pickle.dumps(t1)
>>> t2 = pickle.loads(s)
>>> print t2
[1, 2, 3]
```

و رغم أن الكائن الجديد له نفس قيمة القديم، إلا أنه (في العموم) ليس القديم:

```
>>> t1 == t2
True
>>> t1 is t2
False
```

بكلمات أخرى فالتخليل وإزالة التخليل (الطوزجة؟) لها نفس تأثير نسخ الكائنات.

يمكنك استخدام pickle لتخزين غير المحارف في قاعدة البيانات، و هو أمر شائع لدرجة أنه كُيسل في مديول يسمى .shelve.

تمرين 14.3 إن كنت قد حملت حلي للتمرين 12.4 من

http://thinkpython.com/code/anagram_sets.py

سترى بأنه ينشئ قاموسا يصل ما بين محارف (من الحروف) و قائمة الكلمات التي يمكن تهجتها بحروف المحارف تلك فمثلا opst موصولة بالقائمة ['opts' , 'post' , 'pots' , 'spot' , 'tops'].

اكتب مديول يستورد anagram_sets و يزودنا باقترايين store_anagrams الذي يخزن قاموس الجناس التصحيفي في "رف" و read_anagrams الذي يبحث عن كلمة و يرجع قائمة بكل جناساتها. الحل: http://thinkpython.com/code/anagram_db.py

14.8 الأنابيب Pipes

توفر معظم أنظمة التشغيل واجهة لسطر الاوامر، تعرف أيضا بالصدفة Shell. الصدقات في العادة توفر أوامر للتنقل في نظام الملفات، و إطلاق التطبيقات. مثلا في يونكس يمكن تغيير المجلد باستخدام cd و عرض محتوياته بـ ls و إطلاق مستعرض ويب بطباعة (مثلا) firefox.

فأي برنامج يمكنك إطلاقه من الصدفة يمكنك إطلاقه من بايثون أيضا باستخدام أنبوب pipe. الانبوب هو كائن يمثل برنامجا شغالا.

مثلا في يونكس، يعرض الأمر `ls -l` محتويات المجلد الحالي (في صيغة long). يمكنك إطلاق `ls` بـ `os.popen` (1):

```
>>> cmd = 'ls -l'
>>> fp = os.popen(cmd)
تكون القرينة محارف تحتوي أمر الصدفة، و تكون قيمة المرجع كائن يتصرف كما يتصرف الملف المفتوح. يمكنك قراءة المخرجات من عملية ls سطرا بعد سطر بـ readline أو قراءة كل شيء بـ read:
```

```
>>> res = fp.read()
```

و عندما تنتهي منه تغلقه كما تغلق ملف:

```
>>> stat = fp.close()
>>> print stat
None
```

المرجع هو اخر حالة لعملية `ls` ، و None تعني أن العملية انتهت بشكل عادي (بدون أخطاء)

مثلا، معظم أنظمة يونكس بها أمر اسمه `md5sum` يقرأ محتويات ملف و يحسب "checksum" أي "مجموع اختباري"، يمكنك القراءة عن MD5 من <http://en.wikipedia.org/wiki/Md5>.

يوفر هذا الامر طريقة فعالة لاختبار إذا ما كان ملفان مختلفان نفس المحتوى. فاحتمال تساوي المجمع الاختبارية لمحتويين مختلفين ضئيلة لدرجة الاهمال (قد تحدث إن انهار الكون).

يمكنك استخدام أنبوباً لتشغيل md5sum من خلال بايثون و تحصل على النتيجة:

```
>>> filename = 'book.tex'
>>> cmd = 'md5sum ' + filename
>>> fp = os.popen(cmd)
>>> res = fp.read()
>>> stat = fp.close()
>>> print res
1e0033f0ed0656636de0d75144ba32e0 booktex
>>> print stat
None
```

تمرين 14.4 إن كانت لديك مجموعة ضخمة من ملفات mp3، فقد تكون إحداها أو أكثر نسخ لنفس الاغنية، و لكنها مخزنة باسم اخر أو في مجلد اخر. هدف هذا التمرين هو البحث عن المكررات.

1. أكتب برنامجاً يبحث في مجلد و في مجلداته الفرعية و يرجع قائمة بكل الملفات التي ادخلت لاحقتها (مثل mp3).
2. تلميح: العديد من الاقتراعات المفيدة في التلاعب بالملفات و أسائها موجودة في `os.path`.
3. يمكنك استخدام `md5sum` للتعرف على المتكررات عن طريق احتساب ال (checksum) لكل ملف فإن كان للملفين نفس الحسبة فعلى الاغلب هما تكرر لنفس المحتوى.
3. للتأكد من نتيجة الفحص يمكنك استخدام أمر `diff`.

14.9 كتابة المديولات

كل ملف يحتوي على نص برمجي لبايثون يمكن استيراده كمدبول. مثلاً إن كان لديك ملف اسمه `wc.py` به النص البرمجي التالي:

```
def linecount(filename):
    count = 0
    for line in open(filename):
        count += 1
    return count
```

```
print linecount('wc.py')
```

إن شغلت هذا البرنامج فسيقرأ نفسه و يطبع عدد السطور في الملف، و التي هي 7:

```
>>> import wc
7
```

أصبح لديك الان كائن مديول اسمه `linecount`:

```
>>> wc.linecount('wc.py')
7
```

إنن فهكذا تكتب مديولا في بايثون.

المشكلة الوحيدة في هذا المثال هي أنك عندما تستورد هذا المديول فإنه ينفذ النص البرمجي الإختباري في الأسفل. عادة عندما تستورد مديول فإنه يعرّف اقتراعات جديدة، لكنه لا ينفذها.

أصبحت `popen` غير مرغوبة، أي يجب التوقف عن استخدامها و البدء باستخدام `subprocess`. لكن للحالات البسيطة، أجد أن `subprocess` معقدة أكثر من اللازم. لذلك سأستخدم `popen` حتى يزيلوها.

البرامج التي سُتورد كمدول لها في الغالب الصيغة التالية:

```
if __name__ == '__main__':
    print linecount('wc.py')
```

__name__ متغير جاهز يُطلق عند ابتداء البرنامج. فإن كان البرنامج شغلا كص برمجي، فإن قيمة __name__ هي __main__ ، و في هذه الحالة سينفذ نص الاختبار. و إن لم يكن، أي إن كان مديولا يتم استيراده، فسينتخطي نص الاختبار.

تمرين 14.5 اطبع هذا المثال في ملف اسمه wc.py ، ثم شغله كص برمجي. ثم شغل مفسر بايثون و استورده استيرادا، import wc ، ما هي قيمة __main__ عندما كان المديول مستوردا؟

تحذير: ان استوردت مديولا كنت قد استوردته من قبل، فلن يفعل بايثون أي شيء، فلا يعيد قراءة الملف، حتى و إن عُيّل عليه.

إن أردت إعادة تحميل الملف عليك استخدام الاقتران الجاهز reload ، الا أنه مخادع بعض الشيء، لذا فأمن شيء هو إعادة بدء المفسر ثم استيراد المديول من جديد.

14.10 علاج الأخطاء

عند قراءة و كتابة الملفات قد تقع في مشاكل مع المساحات البيضاء. هذه الأخطاء صعبة الاكتشاف لأن مسافات الجدولة و السطور الجديدة في الغالب غير مرئية:

```
>>> s = '1 2\t 3\n 4'
>>> print s
1 2 3
4
```

هنا قد يساعدك الاقتران الجاهز repr فهو يأخذ أي كائن كقرينة و يرجع محارف تمثله. و للمحارف، تتمثل المساحات البيضاء بتسلسلات من الخطوط المائلة

```
>>> print repr(s)
'1 2\t 3\n 4'
```

التي قد تساعد في علاج الاخطاء.

مشكلة اخرى قد تقع فيها هي أن أنظمة التشغيل المختلفة تستخدم حروفا مختلفة للتعبير عن سطر جديد. فمنها ما يستخدم "سطر جديد" و تكتب \n ، و منها ما يستخدم "return رجوع" و تكتب \r و منها ما يستخدم كليهما. فإن نقلت الملفات بين هذه الأنظمة الغير متوافقة فقد تتسبب بالمشاكل.

توجد تطبيقات في معظم الأنظمة تحول من صيغة إلى اخرى بإمكانك العثور عليها (و القراءة عنها) على <http://en.wikipedia.org/wiki/Newline>.

طبعاً يمكنك كتابة التطبيق الخاص بك.

14.11 المعاني

ثابت **persistant**: تتعلق بالبرنامج الذي يستمر في العمل إلى ما لا نهاية و يحتفظ على الاقل بجزء من بياناته.

مؤثر الصيغ **format operator**: مؤثر % يأخذ محارف الصيغة و توبل و يولد محارف تحتوي على عناصر التوبل مصاغة حسب ما تحدده محارف الصيغة.

محارف الصيغة **format string**: محارف تستخدم مع مؤثر الصيغة و تحتوي على تسلسل الصيغة.

تسلسل الصيغة **format sequence**: تسلسل من الحروف في محارف الصيغة ، مثل %d يحدد كيفية صياغة قيمة ما.

ملف نصي **text file**: تسلسل من الحروف مخزن بشكل دائم على قرص صلب.

مجلد **directory**: مجموعة من الملفات تحت اسم واحد.

مسار (مساق) **path**: محارف تحدد الملف.

مسار نسبي **relative path**: مسار يبدأ من المجلد الحالي.

مسار مطلق **absolute path**: مسار يبدأ في أعلى موقع في نظام الملفات.

التقاط **catch**: منع الاستثناء من إنهاء البرنامج باستخدام عبارتي **try** و **except** .

قاعدة بيانات **database**: ملف تنظم محتوياته على شكل مجلد ترتبط فيه المفاتيح بالقيم المقابلة.

14.12 تمارين

تمرين 146 هناك طرق في مديول **urllib** للتعامل مع ال **URL** و تحميل المعلومات من الويب. المثال التالي يحمل و يطبع رسالة نصية من **thinkpython.com**:

```
import urllib

conn = urllib.urlopen('http://thinkpython.com/secret.html')
for line in conn:
    print line.strip()
```

شغل هذا النص و اتبع التعليقات التي سيظهرها. الحل:

http://thinkpython.com/code/zip_code.py

الفصل الخامس عشر

الفئات و الكائنات

تتوفرة أمثلة على نصوص البرمجة لهذا الفصل على <http://thinkpython.com/code/Point1.py> و حلول التمارين موجودة على http://thinkpython.com/code/Point1_soln.py.

15.1 أنماط عرّفها المستخدم User-defined types

لقد استخدمنا الكثير من أنماط بايثون الجاهزة، لقد حان الوقت لتعريف أنماط جديدة. و على سبيل المثال سننشئ نمط اسمه Point سيمثل نقطة في فراغ ثنائي الأبعاد.

في عرف الرياضيات تكتب النقاط بين قوسين و تفصل بين إحداثياتها فاصلة. مثلا (0,0) تمثل نقطة الاصل، و (س,ص) تمثل النقطة التي تبعد س وحدات إلى اليمين و ص وحدات إلى الأعلى من نقطة الاصل.

هنالك العديد الطرق التي يمكننا تمثيل النقاط بها في بايثون:

- يمكننا تخزين الإحداثيات بشكل منفصل في متغيرين س و ص.
- يمكننا تخزينها كعناصر في قائمة أو توبل.
- يمكننا إنشاء نمط جديد يمثل النقاط ككائنات.

إنشاء نمط جديد معقد قليلا إذا ما قورن بالخيارين الاخرين، الا أن له حسنات ستبتدى لك بسرعة.

النمط الذي يعرفه المستخدم يسمى فئة Class. و تعريف الفئة يكون كالتالي:

```
class Point(object):
```

```
    """Represents a point in 2-D space"""
```

تشير الترويسة إلى أن الفئة الجديد هي نقطة، و التي هي عبارة عن object ما، و الذي هو نمط جاهز.

المتن عبارة عن محارف للتوثيق، تشرح الهدف من الفئة. يمكنك تعريف اقترانات و متغيرات داخل الفئة، سنعود لهذا فيما بعد.

و بتعريف فئة اسمها Point سيخلق كائن فئة

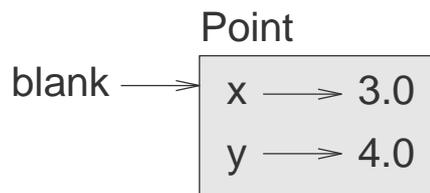

الشكل 15.1: رسم للكائن

```
>>> print Point
<class '__main__.Point'>
```

و لأن تعريف Point كان في المستوى الاعلى فإن "اسمها الكامل" يكون `__main__.Point`.
كان الفئة كالمصنع الذي ينتج الكائنات. و لتنتج نقطة سنادي Point كأنها اقتران:

```
>>> blank = Point()
>>> print blank
<__main__.Point instance at 0xb7e9d3ac>
```

و القيمة المرجعة هي مرجع لكائن Point، الذي نعيينه لـ `blank`. يسمى إيجاد كائن جديد بالتجلية `instantiation`، و الكائن المنشأ يسمى `instance of the class` تجلية للفئة.
و عندما تطبع تجلية فسيخبرك بايثون إلى أي فئة تنتمي و في أي مكان خزنت في الذاكرة (البادئة 0x تعني أن ما يليها هو رقم سداسي عشري).

15.2 الحصال: Attributes

يمكنك تعيين قيم للتجلية باستخدام التنويت بالنقاط `dot notation`:

```
>>> blank.x = 3.0
>>> blank.y = 4.0
```

يشبه هذا النحو النحو الذي يستخدم لاختيار العناصر من مديول، مثل `math.pi` أو `string.whitespace`.
مع أننا في هذه الحالة نعين قيا لعناصر مسماة في الكائن. هذه العناصر تسمى خصال `attributes`.
الكلمة `attribute` هي اسم، و التاء فيها مشددة خلافا للفعل `attribute`.
يبين الرسم التالي نتيجة هذه التعيينات. رسم الحالة الذي يعرض الكائن و خصاله يسمى رسم الكائن `object diagram`.
أنظر الشكل 15.1.

مرجع الكائن Point هو المتغير `blank` و يحتوي هذا الكائن على و هو يحتوي على خصلتين كل منهما تشير إلى عدد حقيقي.

يمكنك قراءة قيمة الخصلة باستخدام نفس النحو:

```
>>> print blank.y
4.0
>>> x = blank.x
>>> print x
3.0
```

التعبير `blank.x` يعني "اذهب إلى الكائن الذي مرجعه `blank` و أحضر قيمة `x`".

نحن في هذه الحالة نعين تلك القيمة للمتغير `x` و لا يوجد تعارض بين المتغير `x` و الخصلة `x`.

يمكنك استخدام التنوتة كجزء من أي تعبير، مثلا:

```
>>> print '(%g, %g)' % (blank.x, blank.y)
(3.0, 4.0)
>>> distance = math.sqrt(blank.x**2 + blank.y**2)
>>> print distance
5.0
```

يمكنك تمرير تجلية كترينة بالطريقة المعتادة، مثلا:

```
def print_point(p):
    print '(%g, %g)' % (p.x, p.y)
```

هنا `print_point` تأخذ نقطة كقرينة و تعرضها بنوتة رياضية > و لاستدعائها يمكنك تمرير `blank` كقرينة:

```
>>> print_point(blank)
(3.0, 4.0)
```

في داخل الاقتران `p` هي اسم مرجع متعدد من `plank`، فإن عدل الاقتران على `p` ستتغير `blank`.

تمرين 15.1 أكتب اقترانا اسمه `distance_between_points` يأخذ نقطتين كقراين و يرجع المسافة بينهما.

15.3 المستطيلات

أحيانا يكون من الواضح ماذا يجب أن تكون خصال كائن ما، لكن في أحيان أخرى عليك اتخاذ القرارات. فتخيل مثلا أنك تصمم فئة لتمثيل المستطيلات. فما هي الخصال التي ستستعملها لتحديد موقع و حجم المستطيل؟ للتسهيل، يمكنك تجاهل الزوايا، فالمستطيل إما أفقي أو عمودي.

هناك احتمالان على الاقل:

- يمكنك تحديد ركن المستطيل (أو حتى مركزه) و العرض و الطول .
- يمكنك تحديد ركنان متقابلان.

حتى هذه اللحظة لا نستطيع التفضيل بين الاحتمالين، لذلك سنطبق الخيار الاول، كمثل فقط:

هذا هو تعريف الاقتران:

```
class Rectangle(object):
    """Represents a rectangle

    attributes: width, height, corner
    """
```

يُعَد نص التوثيق الخصال: `width` و `height` هما عددا و `corner` هي كائن نقطة يحدد الركن السفلي الأيسر.

و لتمثيل مستطيل عليك أنشاء تجلية لكائن المستطيل ثم تعيين قيم للخصال:

```
box = Rectangle()
box.width = 100.0
box.height = 200.0
```

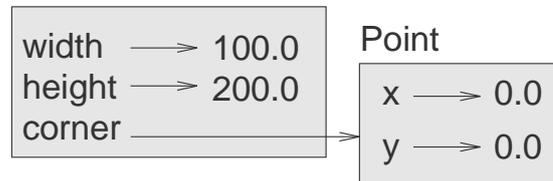

الشكل 152 رسم الكائن

```
Box.corner = Point()
Box.corner.x = 0.0
Box.cornery = 00
```

التعبير `box.corner.x` يعني "اذهب إلى الكائن الذي مرجعه `box` و اختر من هناك الخصلة التي اسمها `corner` ثم اذهب إلى ذلك الكائن و اختر الخصلة التي اسمها `x`".

يبين الشكل 15.2 حالة هذا الكائن، و هي حالة كائن عندما يكون خصلة لكائن اخر. تسمى هذه الحالة embedded مصمّن.

15.4 التجليات كقيم مرتجعة

يمكن للاقتانات أن ترجع تجليات. فمثلا find_center تأخذ Rectangle كقرينة و ترجع Point تحتوي على إحداثيات مركز المستطيل:

```
def find_center(rect):
    p = Point()
    p.x = rect.comer.x + rect.width/2.0
    p.y = rect.comer.y + rect.height/2.0
    return p
```

في المثال التالي يمرر box كقرينة و تعين النتيجة Point إلى center :

```
>>> center = find_center(box)
>>> print_point(center)
(50.0, 100.0)
```

15.5 الكائنات ليست ثابتة

يمكنك تغيير حالة الكائن بعمل تعيين لإحدى خصاله. فمثلا لتغيير حجم المستطيل بدون تغيير موقعه، يمكنك تعديل قيم width و height :

```
Box.width = box.width + 50
Box.height = box.height + 100
```

و يمكنك أيضا كتابة اقتانات تعدل على الكائنات. مثلا grow_rectangle تأخذ كائن المستطيل و رقمين dwidth و dheight و تضيف هذه الأرقام لعرض و طول المستطيل:

```
def grow_rectangle(rect, dwidth, dheight):
    rect.width += dwidth
    rect.height += dheight
```

المثال التالي يعرض التأثير:

```
>>> print box.width
100.0
>>> print box.height
2000
>>> grow_rectangle(box, 50, 100)
>>> print box.width
150.0
>>> print box.height
300.0
```

في داخل الاقتان كان rect واحدا من مراجع متعددة لـ box ، فإن عدل الاقتان على rect سيتغير box أيضا

تمرين 15.2 أكتب اقتانا اسمه move_rectangle يأخذ رقمين dx و dy يجب أن يغير موقع المستطيل بإضافة dx إلى الإحداثي x corner و dy إلى الإحداثي y corner.

15.6 النسخ

تعدد المرجعيات قد يجعل قراءة البرامج صعبة، لأن التغيير في مكان ما سيكون له تأثير غير متوقع في مكان آخر. من الصعب ملاحظة كل المتغيرات التي قد تتعلق بذلك الكائن.

نسخ الكائنات عادة ما يكون البديل لتعدد المرجعيات. يحتوي المديول `copy` على الاقتزان `copy` الذي يمكنه مضاعفة أي كائن:

```
>>> p1 = Point()
>>> p1.x = 3.0
>>> p1.y = 4.0
>>> import copy
>>> p2 = copy.copy(p1)
```

يحتوي `p1` و `p2` على نفس البيانات، لكنها ليسا نفس النقطة:

```
>>> print_point(p1)
(3.0, 4.0)
>>> print_point(p2)
(3.0, 4.0)
>>> p1 is p2
False
>>> p1 == p2
False
```

المؤثر `is` يشير إلى أن `p1` و `p2` ليسا نفس الكائن، وهو ما توقعناه. قد تكون توقعته أيضاً أن `==` ستنتج `True` لأن هذه الكائنات تحتوي على نفس البيانات. في هذا الحال فقد خاب ظنك، لأنك ستعرف الآن أنه في بعض الحالات يكون `==` كتصرف `is`، فهذا المؤثر سيفحص هوية الكائن وليس تساوي الكائن. هذا السلوك يمكن تغييره—سنرى فيما بعد كيف.

إن استخدمت `copy.copy` لنسخ مستطيل ستري بأنها تنسخ الكائن وليس النقطة التي يتضمنها.

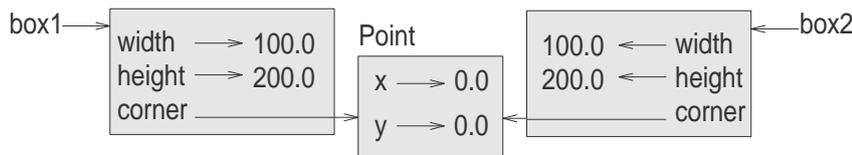

الشكل 153 رسم الكائن

```
>>> box2 = copy.copy(box)
>>> box2 is box
False
>>> box2.corner is box.corner
True
```

يظهر الشكل 15.3 ما يبدو عليه رسم الكائن. تسمى العملية نسخ ضحل، لأنها تنسخ الكائن وأي مراجع قد يحتويها، لكن لا تنسخ الكائنات المضمنة فيه.

في معظم التطبيقات لن يكون هذا ما تريده. في هذا المثال استدعاء `grow_rectangle` على أحد المستطيلين لن يؤثر على الآخر، لكن استدعاء `move_rectangle` سيؤثر على الآخر! وهذا السلوك مشوش ومرتع للخطأ.

لكن لحسن الحظ فإن لدى المديول `copy` طريقة اسمها `deepcopy` وهي لا تنسخ الكائن فقط بل الكائنات التي يشير إليها أيضاً، و الكائنات التي تشير إليها، وهكذا لعلك لن تفاجأ من تسمية هذه العملية بالنسخ العميق.

```
>>> box3 = copy.deepcopy(box)
>>> box3 is box
False
>>> box3.corner is box.corner
False
```

الكائنات box و box3 مختلفان تماما.

تمرين 15.3 أكتب نسخة من `move_rectangle` تخلق و ترجع مستطيلا جديدا بدلا من التعديل على القديم.

15.7 علاج الأخطاء

عند ابتداءك العمل على الكائنات ستصادفك استثناءات جديدة، إن حاولت مثلا الوصول إلى خصلة غير موجودة ستحصل على `AttributeError`:

```
>>> p = Point()
>>> print p.z
AttributeError: Point instance has no attribute 'z'
```

إن لم تكن متأكدا من نمط الكائن فيمكنك السؤال:

```
>>> type(p)
<type '__main__.Point'>
```

و إن لم تكن متأكدا إن كان للكائن خصلة معينة فيمكنك استخدام الاقتراح الجاهز `hasattr`:

```
>>> hasattr(p, 'x')
True
>>> hasattr(p, 'z')
False
```

للقريبة الاولى أن تكون أي كائن، و تكون القرينة الثانية محارف تحتوي على اسم الخصلة.

15.8 المعاني

فئة Class : نمط يعرفه المستخدم. تعريف الفئة ينشئ كائن فئة جديد.

كائن فئة class object: كائن يحتوي على معلومات عن نمط عرفه المستخدم.

تجلية instance: كائن ينتمي إلى فئة.

خصلة attribute: أحد القيم المسماة المرتبطة بكائن.

(كائن) متضمن (object) embedded: كائن مخزن كخصلة داخل كائن اخر.

نسخ ضحل shallow copy: أن تنسخ محتويات كائن بما فيها أي مراجع لكائنات مضمنة، و يستخدم فيها الاقتراح `copy` من المديول `copy`.

نسخ عميق deep copy: أن تنسخ محتويات كائن و تنسخ أيضا الكائنات المضمنة فيه، و الكائنات المضمنة فيها وهكذا، يستخدم فيها الاقتراح `deepcopy` من المديول `copy`.

رسم الكائن object diagram: رسم يظهر الكائنات و خصالها و قيم خصالها.

15.9 تمارين

تمرين 15.4 يوفر سومي Swampy (انظر الفصل 4) مديولا اسمه World ، و الذي يعرف نمطا عرفه المستخدم اسمه World و يمكنك استيراده كالتالي:

```
from swampy.World import World
```

أو، حسبما نصبت سومي، قد يكون هكذا:

```
from World import World
```

النص التالي ينشئ كائن World ثم ينادي على طريقة mainloop التي تنتظر المستخدم.

```
world = World()
```

```
world.mainloop()
```

ستظهر نافذة عليها شريط العنوان و مربع فارغ. سنستخدم هذا المربع لرسم النقاط و المستطيلات و الاشكال الاخرى أضف السطور التالية قبل نداء mainloop ثم شغل البرنامج مرة أخرى.

```
canvas = world.ca(width=500, height=500, background='white')
```

```
bbox = [[-150,-100], [150, 100]]
```

```
canvas.rectangle(bbox, outline='black', width=2, fill='green4')
```

يجب أن ترى الان مستطيلا أخضرا بحدود سوداء > السطر الاول سيوجد قماشة الرسم، و التي ستظهر كربع أبيض. لكائن القماشة طرق مثل rectangle لرسم الاشكال المختلفة.

bbox هي قائمة قوائم تمثل "صندوق التحديد" للمستطيل. أول زوجين من الاحداثيات هما زاوية المستطيل السفلى إلى اليسار، و الزوجين الثانيين للزاوية العليا اليمنى.

بإمكانك رسم دائرة هكذا:

```
Canvas.circle([-25,0], 70, outline=None, fill='red')
```

البرمتر الاول هو زوجي إحداثيات مركز الدائرة، و الثاني هو نصف القطر.

إن أضفت هذا السطر للبرنامج فيجب أن تحصل على العلم الوطني لبغلادش (أنظر http://en.wikipedia.org/wiki/Gallery_of_sovereign-state_flags).

1. أكتب اقترانا اسمه draw_rectangle يأخذ قماشة و مستطيلا كبرمترات و يرسم تمثيلا للمستطيل على القماشة.

2. أضف خصلة اسمها color لكائنات المستطيل ثم عدل على draw_rectangle بحيث يستخدم خصلة color لتغيير لون المستطيل.

3. أكتب اقترانا اسمه draw_point يأخذ قماشة و نقطة كقراءن ثم يرسم تمثيلا للنقطة على القماشة.

4. عرف فئة جديدة اسمها Circle لها الخصال المناسبة. ثم أنشئ تجليات لكائن Circle . أكتب اقترانا اسمه draw_circle يرسم دوائر على القماشة.

5. أكتب برنامجا يرسم علم جمهورية التشيك تلميح: يمكنك رسم المضلع هكذا:

```
points = [[-150,-100], [150, 100], [150, -100]]
```

```
canvas.polygon(points, fill='blue')
```

لقد كتبت برنامجا صغيرا يسرد الالوان المتاحة، تستطيع تحميله من:

http://thinkpython.com/code/color_list.py

الفصل السادس عشر

الفئات و الاقترانات

أمثلة النصوص البرمجية لهذا القسم متوفرة من: <http://thinkpython.com/code/Time1.py>

16.1 الوقت

سنعرّف فئة اسمها Time كمثل آخر على الامتاط التي يعرفها المستخدم. و هي تسجل الوقت بالنسبة لليوم. تعريف الاقتران يكون كالتالي:

```
class Time(object):
    """Represents the time of day.

    attributes: hour, minute, second
    """
```

ثم يمكننا إنشاء كائن Time جديد و تعيين خصال للساعات و الدقائق و الثواني:

```
time = Time()
time.hour = 11
time.minute = 59
time.second = 30
```

رسم الحالة لكائن Time يبدو كما في الشكل 16.1.

تمرين 16.1 اكتب اقترانا اسمه print_time يأخذ كائن Time و يطبعه على شكل ساعات:دقائق:ثوانيتلميح: يطبع التسلسل ' %2d ' اقسام الاعددا صحيحا من خاتتين على الاقل و يسبقها 0 ان تطلب الامر.

تمرين 16.2 اكتب اقترانا بوليانيا اسمه is_safer يأخذ كائني Time ، هما t1 و t2 و يرجع True إن كان t1 يأتي بعد t2 زمنيا ، و وإلا فيرجع False .

16.2 الاقترانات البحتة

سنكتب في الاقسام القليلة القادمة اقترانين لجمع قيم الوقت. و هما يعرضان نوعين من الاقترانات: الاقترانات البحتة و المعدلات. و هما يشرحان أيضا خطة تطوير أسئمتها النموذج المصغر و الترقيع، Prototype and patch. و هي طريقة للتعامل مع المشاكل المعقدة بعمل نموذج مصغر، و منثم التعامل مع التعقيدات كلما تطورت.

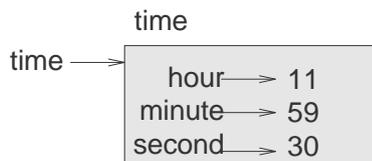

الشكل 16.1: رسم الكائن

هنا نموذج مصغر من add_time:

```
def add_time(t1, t2):
    sum = Time()
    sum.hour = t1.hour + t2.hour
    sum.minute = t1.minute + t2.minute
    sum.second = t1.second + t2.second
    return sum
```

ينشئ الاقتران كائن Time جديد، و يهيء خصاله ثم يرجع مرجعا لهذا لكائن الجديد. يسمى هذا اقتران بحت لأنه لا يعدل على أي من الكائنات التي مررت إليه كقراءن. و ليس له تأثير، كعرض قيمة أو الحصول على مدخل من المستخدم، غير إرجاع قيمة.

من أجل فحص هذا الاقتران، سأنشئ كائني Time اثنين: start و الذي يحتوي على وقت البدء لفلم، مثل "موتي بايثون و الكأس المقدسة"، و duration الذي يحتوي على زمن تشغيل الفلم، و الذي هو ساعة و 35 دقيقة.

ثم سيعلم add_time متى سينتهي عرض الفلم.

```
>>> start = Time()
>>> start.hour = 9
>>> start.minute = 45
>>> start.second = 0
```

```
>>> duration = Time()
>>> duration.hour = 1
>>> duration.minute = 35
>>> duration.second = 0
```

```
>>> done = add_time(start, duration)
>>> print_time(done)
10:80:00
```

قد لا تكون النتيجة 10:80:00 ما تأملته. اشكلة الاقتران أنه لا يتعامل مع الحالات التي تكون مجاميع الثواني أو الدقائق أكبر من ستين. عندما يحصل هذا فإن علينا "حمل" الثواني الزائدة إلى عمود الدقائق أو الدقائق الزائدة إلى عمود الساعات.

هاك نسخة محسنة:

```
def add_time(t1, t2):
    sum = Time()
    sumhour = t1.hour + t2.hour
    sum.minute = t1.minute + t2.minute
    sum.second = t1.second + t2.second

    if sum.second >= 60:
        sum.second -= 60
        sum.minute += 1

    if sum.minute >= 60:
        sum.minute -= 60
        sum.hour += 1

    return sum
```

رغم أن هذا الاقتران صحيح، إلا أنه ابتداءً بالتضخم سنرى بدائل أقصر فيما بعد.

16.3 المعدلات

من المفيد للإقتزان أحيانا أن يعدل على الكائنات التي تمرر إليه كبرمترات. و في هذه الحالة تكون التغييرات مرئية بالنسبة للمنادي. الاقتزانات التي تعمل هكذا تسمى معدلات.

في increment الذي يضيف عدد معطى من الثواني إلى كائن Time ، يمكن كتابته طبيعيا كـ `time.second += 1`. اليك مسودة سريعة:

```
def increment(time, seconds):
    time.second += seconds

    if time.second >= 60:
        time.second -= 60
        time.minute += 1

    if time.minute >= 60:
        time.minute -= 60
        time.hour += 1
```

يقوم السطر الاول بالعملية الاساسية، و الباقي يتعامل مع الحالات الخاصة التي رأيناها من قبل.

هذا اقتزان صحيح؟ ما الذي سيحدث ان كان البرمتر seconds أكبر من ستين؟

لا يكفي في هذه الحالة أن يكون الحمل مرة واحدة، فيجب أن نكرر الحمل إلى أن تصبح قيمة seconds أقل من ستين. أحد الحلول هو استبدال عبارة for بعبارة while سيجعل هذا التعديل الاقتزان صحيحا لكن ليس كفوفا جدا

تمرين 16.3 اكتب نسخة صحيحة من increment لا تحتوي على أي حلقة.

يمكن للإقتزان البحث أن يقوم بأي شيء يقوم به المعدل. بل أن بعض لغات البرمجة لا تسمح إلا بالاقتزانات البحتة. و هناك بعض الادلة بأن البرامج التي تحتوي على اقتزانات بحتة تُطوّر أسرع و بأخطاء أقل من تلك التي تستخدم المعدلات. لكن المعدلات مناسبة للوقت، و برامج الاقتزانات أقرب إلى أن تكون أقل كفاية.

في العموم أنصحك باستخدام الاقتزانات البحتة طالما كان استعمالها مبررا. و الالتجاء إلى المعدلات فقط إن كانت الحسنات مغرية. هذه المقاربة تسمى أسلوب البرمجة الوظيفي.

تمرين 16.4 اكتب نسخة بحتة من increment تنشئ و ترجع كائن Time جديد بدلا من تعديل البرمترات.

16.4 النماذج المصغرة مقابل التخطيط

اسم خطة التطوير التي أعرضها هو "النماذج المصغرة و الترفيع". لكل اقتزان، كتبت نموذج مصغر يقوم بالحسبة الأساسية، ثم اختبرته، و كنت أرفع الأخطاء كلما ظهرت في طريقي.

قد يكون هذا التقرب فعالا إن لم يكن لديك الفهم العميق للمشكلة. لكن التصحيح التدريجي عن طريق الزيادة قد يولد برنامجا معقدا بلا داعي (حيث أنه يتعامل مع العديد من الحالات الخاصة). و أيضا لا يعتمد عليه (خصوصا أنك لن تتأكد أنك عثرت على كل الأخطاء).

البديل هو التطوير المخطط له، و فيه تُسهّل البصيرة البرمجة كثيرا. في حالتنا هذه البصيرة هي أن كائن Time هو في الحقيقة رقم من ثلاثة خانات قاعدته 60 أنظر <http://en.wikipedia.org/wiki/Sexagesimal>

خصلة seconds هي خانة الاحاد و خصلة minutes هي خانة "الستينات" و خصلة الساعات هي خانة "الست و ثلاثين مئات!"

عندما كتبنا add_time و increment كنا نقوم بعملية الجمع على القاعدة 60، و لأجل ذلك كنا نقوم بالحمل من عمود إلى العمود الأعلى.

أما ما لاحظناه الآن فهو يقترح علينا مقارنة أخرى للمشكلة ككل: بوسعنا تحويل كائنات Time إلى أعداد صحيحة و استغلال كون الحاسوب يعرف كيف يقوم بالعمليات الحسابية على الأعداد الصحيحة. إليك اقتراحنا يحول الأوقات (كائنات Time) إلى أعداد صحيحة:

```
def time_to_int(time):
    minutes = time.hour * 60 + time.minute
    seconds = minutes * 60 + time.second
    return seconds
```

و هنا اقتراحنا يحول الأعداد الصحيحة إلى أوقات (تذكر بأن divmod تقسم القرينة الأولى على الثانية و ترجع الناتج و الباقي كتوبل):

```
def int_to_time(seconds):
    time = Time()
    minutes, time.second = divmod(seconds, 60)
    time.hour, time.minute = divmod(minutes, 60)
    return time
```

لكي نتقن نفسك بأن هذه الاقتراحات صحيحة، قد يتطلب الأمر بعض التفكير و القيام ببعض الاختبارات. هناك طريقة لفحصها! اختبر إذا ما كان: `time_to_int(int_to_time(x)) == x` كان هذا مثالا على فحص التناسق.

و بمجرد اقتناعك بأنها صحيحة استخدمها لإعادة كتابة `add_time`:

```
def add_time(t1, t2):
    seconds = time_to_int(t1) + time_to_int(t2)
    return int_to_time(seconds)
```

و هذه النسخة أصغر و أسهل للتأكد من الأولى.

تمرين 16.5 أعد كتابة `increment` باستخدام `time_to_int` و `int_to_time`.

يكون التحويل أحيانا من القاعدة 60 إلى القاعدة 10 أصعب من التعامل مع الوقت تحويل العد من قاعدة لأخرى عسير على الفهم، أفضل حدسنا في التعامل مع قيم الوقت.

لكن إن كانت لدينا البصيرة من البداية للتعامل مع الوقت كأعداد قاعدتها ستين. و استثمرناها في كتابة اقتراحات التحويل (`int_to_time` و `time_to_int`). لكننا قد حصلنا على برنامج أقصر، و أسهل للقراءة و علاج الأخطاء، و يعول عليه.

أيضا، من السهل إضافة مزايا جديدة له مستقبلا مثلا، تخيل إيجاد الفرق بين زمنين للحصول على قيمة ما مضى من الوقت. السذج هم من سيطرحون بالافتراض، لأن استعمال اقتراح التحويل أسهل و على الاغلب أصح.

المفارقة أن تعصيب المشكلة (أو تعميمها) قد يسهلها أحيانا. (لأن هنالك حالات خاصة أقل من و الأقل من فرص الأخطاء).

16.5 علاج الأخطاء

يكون كائن Time مضبوطاً إن كانت قيم الدقائق و الثواني بين 0 و 60 (متضمنة الصفر و لكن ليس الستين) و إن كانت قيمة الساعات موجبة. قيم hour و minute يجب أن تكون أعداد صحيحة أما الثواني فيسمح لها بالكسور. متطلبات كهذه تسمى "لا متغيرة" لأن عليها أن تكون دائماً True أو بمعنى آخر، إن لم تكن True فهناك خطأ ما. كتابة نص يفحص اللامتغيرات مفيد في اقتناص الأخطاء و العثور على مسبباتها. فمثلاً ليكن لديك اقتراناً اسمه valid_time يأخذ كائن Time و يرجع False إن كان يخالف أحد الثوابت:

```
def valid_time(time):
    if time.hour < 0 or time.minute < 0 or time.second < 0:
        return False
    if time.minute >= 60 or time.second >= 60:
        return False
    return True
```

ثم في بداية كل اقتران يمكنك اختبار إذا ما كانت القرائن لا تخالف اللامتغيرات:

```
def add_time(t1, t2):
    if not valid_time(t1) or not valid_time(t2):
        raise ValueError('invalid Time object in add_time')
    seconds = time_to_int(t1) + time_to_int(t2)
    return int_to_time(seconds)
```

أو يمكنك استخدام عبارة assert التي تفحص اللامتغير و تقدم استثناءاً إن فشل في الفحص:

```
def add_time(t1, t2):
    assert valid_time(t1) and valid_time(t2)
    seconds = time_to_int(t1) + time_to_int(t2)
    return int_to_time(seconds)
```

المفيد في عبارات assert هي أنها تفرق بين النص الذي يتعامل مع الحالات العادية و النص المكتوب لفحص الأخطاء.

16.6 المعاني

النموذج المصغر و الترقيع **prototype and patch**: أسلوب في تطوير البرامج، تكتب فيه مسودة سريعة للبرنامج، ثم تشغل و تختبر، و كلما ظهر خطأ يعالج.

التطوير بناءاً على خطة **planned programming**: أسلوب في تطوير البرامج يعتمد على البصيرة الثاقبة في النظر إلى المشاكل و على التخطيط أكثر منه التطوير العصامي أو النموذج المصغر.

اقتران بحت **pure function**: اقتران لا يعدل على الكائنات التي تمرر له كقراءن. معظم الاقترانات البحثية اقترانات مثمرة.

المعدل **modifier**: اقتران يعدل على كائن أو أكثر مما مرر إليه كقراءن. معظم المعدلات اقترانات عقيمة.

لا المتغير **invariant**: شرط يجب أن يصبح دائماً قبل تنفيذ البرنامج.

16.7 تمارين

أمثلة نصوص البرمجة لهذا الفصل متوفرة على <http://thinkpython.com/code/Time1.py>. الحلول لهذه التمارين متوفرة من http://thinkpython.com/code/Time1_soln.py.

تمرين 16.6 اكتب اقترانا اسمه `mul_time` يأخذ كائن `Time` و رقم. و يرجع كائن `Time` جديد يحتوي على حاصل ضرب الوقت الاصيلي و الرقم.

ثم استخدم `mul_time` لكتابة اقتران يأخذ كائن `Time` يمثل وقت النهاية لسباق، و رقم يمثل المسافة، و يرجع كائن `Time` جديد يمثل معدل السرعة (الزمن لكل وحدة مسافة).

تمرين 16.7 يوفر مديول `datetime` كائنين `date` و `time` و هما شبيهان بـ `Date` و `Time` اللذان في هذا الفصل، إلا أنها توفر مجموعة غنية من الطرق و المؤثرات إقرأ وثائقها على <http://docs.python.org/2/library/datetime.html>.

1. اكتب برنامجا باستخدام مديول `datetime` يحصل على التاريخ الحالي و يطبع اسم اليوم.
2. اكتب برنامجا يأخذ تاريخ الميلاد للمستخدم كمدخل، و يطبع عدد الايام و الساعات و الدقائق و الثواني المتبقية حتى عيد ميلاده القادم.
3. يكون للشخصين الذين ولدا في أيام مختلفة يوم يكون فيه سن أحدهما ضعف سن الثاني و هو "يوم الضعف" اكتب برنامجا يأخذ تاريخي ميلاد ثم يحسب لهما "يوم الضعف".
4. لنزد التحدي قليلا، اكتب برنامجا يحسب اليوم الذي يكون فيه أحدهم أكبر بـ n مرة من الاخر.

الفصل السابع عشر

الفئات و الطرق

أمثلة النصوص البرمجية لهذا الفصل موجودة على <http://thinkpython.com/code/Time2.py>.

17.1 مزايا البرمجة كائنية المنحى

بايثون هي لغة كائنية المنحى، أي أنها توفر مزايا تدعم هذا المنحى في البرمجة.

ليس من السهل تعريف البرمجة كائنية المنحى، إلا أننا رأينا بعضاً من صفاتها:

- البرامج مبنية من تعريفات لكائنات و لإقترانات و يعبر عن معظم عمليات الحوسبة فيها بعمليات و كائنات.
- كل تعريف لكائن مرتبط بمفهوم ما أو كائن ما في الواقع. و الاقترانات تعمل على ذلك الكائن بطريقة مقرونة بتلك التي تتعامل فيها الكائنات مع بعضها في الواقع.

مثلاً، فئة Time التي عرفت في الفصل 16 ترتبط بالطريقة التي يسجل فيها الناس الوقت اليومي، و الاقترانات التي عرفناها هناك ترتبط بالأشياء التي يقوم بها الناس بعد معرفتهم الوقت. و بنفس المنطق، فئات Point و Rectangle ترتبط بالمفهوم الرياضي للنقطة و المستطيل.

حتى هذه اللحظة لم نستغل بعد المزايا التي يوفرها بايثون لدعم البرمجة كائنية المنحى. هذه المزايا ليست ضرورية حرفياً، فكثير منها عبارة عن تراكيب نحوية بديلة للقيام بأشياء قمنا بها بدونها. لكن في العديد من الحالات تكون البدائل أكثر إيجازاً و تنقل لنا بناء البرنامج بشكل أدق.

مثلاً في برنامج Time لا توجد علاقة واضحة بين تعريف الفئة و تعريف الاقتران الذي يتبعها. و بالقليل من الاختبار سيكتشف أن كل اقتران يأخذ على الأقل كائن Time واحد كقريئة.

و هذه الملاحظة هي الدافع للعمل مع الطرائق، الطريقة هي اقتران مربوط بفئة معينة. لقد رأينا طرائق للمحارف و القوائم و القواميس و التوبل في هذا الفصل سنعرّف طرائق المستخدم.

دلاليًا فالطرائق كالاقتران، ألا أن هناك فرقاً نحويًا بينهما:

- الطرائق معرفة داخل الفئات لكي تجعل العلاقة بين الفئة و الطريقة مباشرة.
- نحو الاستدعاء لطريقة يختلف عن نحو نداء الاقتران.

في الأقسام القليلة القادمة سنأخذ الاقترانات من الفصول السابقة و نحولها إلى طرائق. و هذا التحويل هو ميكانيكي بحت، و يمكنك القيام به عن طريق اتباع خطوات واضحة، إن أصبح التحويل من شكل لآخر لا يتعبك، فسيتمكنك اختيار أفضل الأشكال التي تناسب المهمة التي تقوم بها.

17.2 طباعة الكائنات

عرفنا في الفصل 16 فئة اسمها Time و في التمرين 16.1 كتبت اقترانا اسمه print_time:

```
class Time(object):
    """Represents the time of day"""

def print_time(time):
    print '%2d:%2d:%2d' % (time.hour, time.minute, time.second)
```

و لنداء هذا الاقتران كان عليك تمرير كائن Time كقريئة:

```
>>> start = Time()
>>> start.hour = 9
>>> start.minute = 45
>>> start.second = 00
>>> print_time(start)
09:45:00
```

كل ما يلزمنا عمله لتحويل print_time إلى طريقة هو نقل تعريف الاقتران إلى داخل الفئة. لاحظ التغير في المسافات البادئة:

```
class Time(object):
def print_time(time):
print '%2d:%2d:%2d' % (timehour, timeminute, timesecond)
```

أصبح هناك الان طريقتان لنداء print_time. الاولى (الأقل شيوعا) هي استخدام نحو الاقتران:

```
>>> Timeprint_time(start)
09:45:00
```

في استخدام التنويت هنا كان Time هو اسم الفئة و print_time هو اسم الطريقة أما start فقد مُررت كبرمت.

الطريقة الثانية (و هي موجزة أكثر) هي استعمال نحو الطرائق:

```
>>> start.print_time()
09:45:00
```

و في هذا الاستخدام للتنويت كان print_time هو اسم الطريقة (مرة أخرى) و start هو الكائن الذي استدعيت الطريقة عليه، و الذي سيسمى "الموضوع" تماما مثلما أن المبتدأ في جملة اسمية هو ما تبنى لأجله الجملة. فإن موضوع الطريقة هو ما تبنى لأجله الطريقة.

و بداخل الطريقة يعين الموضوع إلى البرمت الاول، لذلك هنا عينت start إلى time.

و ما أجمع عليه هو أن يسمى أول برمت في الطريقة self، لذلك سيكون أقرب إلى الشائع أن تكتب print_time كالتالي:

```
class Time(object):
def print_time(self):
    print '%2d:%2d:%2d' % (selfhour, selfminute, selfsecond)
```

السبب وراء هذا الاجماع كان استعارة ضمنية:

- نحو النداء للاقتران، print_time(start) يوحي بأن الاقتران هو الفاعل، فهي تقول شيئا ك "يا print_time إليك هذا الكائن لكي تطبعه".

- تكون الكائنات في البرمجة كائنية المنحى فاعلات، فاستدعاء طريقة مثل startprint_tim() كأنها "يا

start إطبغ نفسك".

هذا التغير في وجهة النظر قد يكون مؤدبا، لكن الفائدة العملية منه غير واضحة، ففي الامثلة التي رأيناها حتى الان لا فائدة ترى منه. لكن إبعاد المسؤولية عن الاقتران و إصاقها بالكائن قد يمكننا من كتابة اقترانات متنوعة أحيانا، و تسهل صيانة و إعادة استخدام النصوص البرمجية.

تمرين 17.1 أعد كتابة time_to_int من القسم 16.4 ليصبح طريقة. قد لا يكون من اللائق اعادة كتابة int_to_time إلى طريقة فما هو الكائن الذي ستستدعيه عليه؟

17.3 مثال اخر

هذه نسخة من increment (من القسم 16.3) اعيدت كتابتها كطريقة:

```
# inside class Time:
def increment(self, seconds):
    seconds += self.time_to_int()
    return int_to_time(seconds)
```

في هذه النسخة يفترض أن time_to_int كُتبت كطريقة، كما في المثال (17.1)، و لاحظ أيضا أن الاقتران بحت و ليس معدّلا.

و استدعاء increment يكون كالتالي:

```
>>> start.print_time()
09:45:00
>>> end = start.increment(1337)
>>> end.print_time()
10:07:17
```

يُعيّن الكائن increment إلى البرمتر self و تعين القرينة 1337 إلى البرمتر الثاني seconds.

قد تكون هذه الالية معقدة خصوصا عند وجود خطأ. فمثلا إن استدعيت increment بقرينتين ستحصل على:

```
>>> end = start.increment(1337, 460)
TypeError: increment() takes exactly 2 arguments (3 given)
و رسالة الخطأ هذه محيرة أيضا، لوجود قرينتين بين القوسين. لكن علينا الانتباه بأن الموضوع هو أيضا قرينة، مما يجعل القرائن ثلاثة.
```

17.4 مثال معقد أكثر

is_after من التمرين 16.2 معقد أكثر قليلا لأنها تأخذ كائني Time كبرمترات. في هذه الحالة تم الاجماع على تسمية البرمتر الاول self و الثاني other :

```
# inside class Time:
def is_after(self, other):
    return self.time_to_int() > other.time_to_int()
و لاستعمال هذه الطريقة عليك استدعاؤها على أحد الكائنين و أن تمرر الاخر كقرينة:
```

```
>>> end.is_after(start)
True
```

الجميل في هذا النحو هو أنه يُقرأ كاللغة الطبيعية: "end is after start".

17.5 طريقة `__init__`

طريقة `__init__` (اختصار لـ `initialization` تهيئة) هي طريقة فريدة تُستدعى عندما يستهل الكائن. و اسمها الكامل هو `__init__` (خطان سفليان ثم `init` ثم خطان سفليان آخران). طريقة `__init__` لكائن `Time` ستبدو كالتالي:

```
# inside class Time:

def __init__(self, hour=0, minute=0, second=0):
    self.hour = hour
    self.minute = minute
    self.second = second
```

و من الشائع أن يكون لبرمترات `__init__` نفس أسماء الخصال. هذه العبارة:

```
self.hour = hour
```

تخزن قيمة البرمتر `hour` كخصلة لـ `self`.

البرمترات اختيارية، فإن ناديت `Time` بدون قرائن ستحصل على القيمة الافتراضية:

```
>>> time = Time()
>>> time.print_time()
00:00:00
```

إن أعطيت قرينة واحدة ستتجاوز `hour`:

```
>>> time = Time(9)
>>> time.print_time()
09:00:00
```

و إن أعطيت قرينتين ستتجاوز `hour` و `minute`:

```
>>> time = Time(9, 45)
>>> time.print_time()
09:45:00
```

و إن أعطيت ثلاثة قرائن ستتجاوز القيم الافتراضية الثلاثة

تمرين 17.2 اكتب طريقة `__init__` للفئة `Point` تأخذ `x` و `y` كبرمترات اختيارية و عينها للخصلتين المقابلتين لها.

17.6 طريقة `__str__`

طريقة `__str__` هي أيضا طريقة خصوصية مثل `__init__` ، و المقترض منها إرجاع محارف تمثل الكائن. فمثلا هذه هي طريقة `str` للكائن `Time`:

```
# inside class Time:
```

```
def __str__(self):
    return '%2d:%2d:%2d' % (self.hour, self.minute, self.second)
    و عندما تطبع كائنا فإن بايثون يستدعي طريقة str:
```

```
>>> time = Time(9, 45)
>>> print time
09:45:00
```

عندما أكتب فئة جديدة فغالبا ما أبدأ بكتابة `__init__` لأنها تساعدني في تهيئة الكائنات، ثم `__str__` المفيدة في علاج الاخطاء.

17.7 التحميل الزائد للمؤثرات

مع تعريف طرق خاصة أخرى فإنك تحدد سلوك المؤثرات على أنماط المستخدم فمثلا إن عرفت طريقة اسمها `__add__` لفئة `Time` ، فسيتمكنك استخدام المؤثر `+` على كائنات `Time`. و هذا ما قد يبدو عليه التعريف:

```
# inside class Time:
```

```
def __add__(self, other):
    seconds = self.time_to_int() + othertime_to_int()
    return int_to_time(seconds)
```

و هنا كيفية استخدامك له:

```
>>> start = Time(9, 45)
>>> duration = Time(1, 35)
>>> print start + duration
11:20:00
```

عندما تطبق المؤثر `+` في كائنات `Time` فإن بايثون يستدعي `__add__` و عندما تطبع النتيجة، يستدعي بايثون `__str__` إذن فهناك الكثير خلف هذه الكواليس!

تغيير سلوك المؤثر ليعمل على أنماط المستخدم يسمى التحميل الزائد `overload` لكل مؤثر في بايثون يوجد طريقة خاصة، مثل `__add__` لمزيد من التفاصيل أنظر <http://doc.spython.org/2/reference/datamodel.html#specialnames>.

تمرين 17.4 أكتب طريقة `add` لفئة `Point`.

17.8 الإيفاد على أساس النمط

لقد أضفنا في القسم السابق كاتي Time، غير أنك قد تود إضافة عدد صحيح أيضا إلى كائن Time. التالي هو نسخة من `__add__` تفحص نمط `other` ثم تستدعي إما `add_time` أو `increment`:

```
# inside class Time:
```

```
def __add__(self, other):
    if isinstance(other, Time):
        return self.add_time(other)
    else:
        return self.increment(other)

def add_time(self, other):
    seconds = self.time_to_int() + other.time_to_int()
    return int_to_time(seconds)

def increment(self, seconds):
    seconds += self.time_to_int()
    return int_to_time(seconds)
```

يأخذ الاقتران الجاهز `isinstance` قيمة و كائن فئة، ثم يرجع `True` إن كانت القيمة هي تجلية للفئة.

إن كانت `other` هي كائن `Time` فإن `__add__` ستستدعي `add_time` وإلا فإنها ستفترض بأن البرمتر هو رقم و ستستدعي `increment`. هذه العملية تسمى الإيفاد على أساس النمط لأنها توفد العملية الحوسبية إلى عدة طرق بناء على أنماط القرائن.

هنا مثال يستخدم المؤثر + مع نمطين مختلفين:

```
>>> start = Time(9, 45)
>>> duration = Time(1, 35)
>>> print start + duration
11:20:00
>>> print start + 1337
10:07:17
```

هذا التطبيق للطريقة ليس تبادليا للأسف، فإن كان العامل الأول عدد صحيح ستحصل على:

```
>>> print 1337 + start
TypeError: unsupported operand type(s) for +: 'int' and 'instance'
```

المشكلة هي أنه بدلا من الطلب إلى كائن `Time` أن يضيف عددا، فإن بايثون يطلب إلى العدد الصحيح أن يضيف كائن `Time` و هو لا يعرف كيف يطلبه إلا أن هنالك حل ذكي لهذه المشكلة: الطريقة الحصرية `__radd__` و تعني (right-side add) تستدعي هذه الطريقة عندما يكون موقع كائن `Time` إلى يمين المؤثر +.

و هذا هو تعريفها:

```
# inside class Time:
```

```
def __radd__(self, other):
    return self.__add__(other)
```

و تستخدم هكذا:

```
>>> print 1337 + start
10:07:17
```

تمرين 17.5 أكتب طريقة `add` للنقاط، تعمل على كل من كائن `Point` و `Tuple`:

- إن كان العامل الثاني Point فعلى الطريقة إرجاع Point جديدة إحداثيها السيني هو مجموع الاحداثيات السينية للعوامل، وكذلك بالنسبة للإحداثيات الصادية.
- إن كان العامل الثاني توبل فعلى الطريقة إضافة العنصر الاول من التوبل إلى الاحداثي السيني و العنصر الثاني إلى الاحداثي الصادى، ثم ترجع Point جديدة مع النتيجة.

17.9 تعدد الاشكال

الايقاد على أساس النمط مفيد عندما يكون ضروريا، لكن (لحسن الحظ) ليس ضروريا دائما. فيمكنك دوما تجنبه عن طريق كتابة اقترانات تعمل بشكل صحيح مع القرائن من مختلف الانماط.

فالكثير من الاقترانات التي كتبناها للمحارف تعمل مع مختلف التسلسلات مثلا في القسم 11.1 استخدمنا histogram لحساب عدد مرات ظهور حرف في كلمة:

```
def histogram(s):
    d = dict()
    for c in s:
        if c not in d:
            d[c] = 1
        else:
            d[c] = d[c]+1
    return d
```

سيعمل هذا الاقتران مع القوائم و التوبل و حتى مع القواميس طالما كانت عناصر s تقطيعية، ، لإمكانية استخدام العناصر كفاتح في d:

```
>>> t = ['spam', 'egg', 'spam', 'spam', 'bacon', 'spam']
>>> histogram(t)
{'bacon': 1, 'egg': 1, 'spam': 4}
```

الاقترانات التي تعمل مع مختلف الانماط تسمى متعددة الاشكال polymorphic. يمكن لمتعددات الاشكال تسهيل إعادة استخدام النصوص البرمجية. مثلا الاقتران الجاهز sum الذي يجمع عناصر تسلسل، سيعمل طالما كانت عناصر التسلسل تدعم الجمع.

و بما أن كائنات Time تزودنا بطريقة add فستعمل مع sum:

```
>>> t1 = Time(7, 43)
>>> t2 = Time(7, 41)
>>> t3 = Time(7, 37)
>>> total = sum([t1, t2, t3])
>>> print total
23:01:00
```

إجمالا، إن كانت جميع العمليات داخل اقتران تعمل مع نمط ما، فالاقتران نفسه يعمل مع ذلك النمط.

أفضل أنواع متعددات الاشكال هي تلك تأتي بالصدفة، عندما نكتشف بأن الاقتران الذي كتبته يعمل على نمط لم تفكر فيه أبدا.

17.10 علاج الأخطاء

من الجائز إضافة خصال لكائن في أي مرحلة من مراحل تنفيذ البرنامج، لكن إن كنت من المؤمنين بنظرية النمط، فسيصبح وجود كائنات من نفس النمط لها مجموعات مختلفة من الخصال أمراً مشكوكاً فيه لديك. في العادة ينصح بتهيئة جميع خصال الكائن في طريقة `__init__`.

إن لم تكن متأكداً من أن كائن ما له تلك الخصلة، فاستخدم الاقتران الجاهز `hasattr` (انظر القسم 15.7).

سبيل آخر للوصول إلى خصال كائن هي استخدام الخصلة الخصوصية `__dict__` وهي عبارة عن قاموس يوفق بين أسماء الخصال (كحارف) و بين القيم:

```
>>> p = Point(3, 4)
>>> print p.__dict__
{'y': 4, 'x': 3}
```

و لعلاج الأخطاء قد يفيدك ابقاء هذا الاقتران في متناول يدك:

```
def print_attributes(obj):
    for attr in obj.__dict__:
```

```
print attr, getattr(obj, attr)
```

تمر `print_attributes` بعناصر قاموس الكائن و تطبع كل خصلة و القيمة المرادفة لها.

الاقتران الجاهز `getattr` يأخذ كائناً و اسم خصلة (كحارف) و يرجع قيمة الخصلة.

17.11 واجهة المستخدم و التطبيق

إبقاء ناصية البرمجيات ممسوكة هو أحد أهداف البرمجة كائنية المنحى، يعني هذا أن البرنامج سيظل يعمل حتى عندما تتغير أجزاء النظام الأخرى، و أيضاً عند تعديل البرنامج لكي يوافق ما يستجد من المتطلبات.

من مفاهيم التصميم التي تساعد على تحقيق هذا الهدف هو ابقاء واجهة المستخدم منفصلة عن التطبيق. و يعني هذا بالنسبة للكائنات، أن تستقل الطرق التي توفرها الفئات عن كيفية تمثيل الخصال.

مثلاً، طورنا في هذا الفصل فئة لتمثيل الوقت، الطرق التي توفرها هذه الفئة تتضمن `time_to_int` و `is_after` و `add_time`.

يمكننا تطبيق هذه الطرائق بعدة أساليب. و تفاصيل هذا التطبيق يعتمد على كيفية إظهار الوقت التي فضلها. كانت خصال كائن `Time` في هذا الفصل هي `hour` و `minute` و `second`.

كبديل لها، كان بوسعنا استبدال كل هذه الخصال بعدد صحيح واحد يمثل عدد الثواني التي مرت منذ منتصف الليل. سيسهل هذا التطبيق كتابة بعض الطرق مثل `is_after` لكنه سيصعب الأخرى.

قد نتكشّف بعد أن تطلق فئة جديدة أن هناك تطبيقاً أفضل. إن كانت هنالك أجزاء أخرى في برنامجك تستخدم هذه الفئة فسيكون تغيير الواجهة استنفاداً للوقت و منبعا للأخطاء.

لكن إن كنت صممت الواجهة بعناية، فستتمكن من تغيير التطبيق بدون الحاجة إلى تغيير الواجهة، مما يعني أنه لا حاجة لتغيير أجزاء أخرى في البرنامج.

مما يعنيه فصل واجهة المستخدم عن التطبيق هو إخفاء المعلومات. فالنصوص البرمجية في المواقع الأخرى من البرنامج (خارج

تعريف الفئة)، يجب أن تستخدم الطرق لقراءة و تعديل حالة الكائن فقط، لا للوصول إلى خصاله.

تمرين 17.6 حمل النص البرمجي لهذا الفصل من <http://thinkpython.com/code/Time2.Py>.

غير خصال Time لتصبح عددا صحيحا واحدا يمثل الثواني منذ منتصف الليل. ثم عدل الطرق (و كذلك الاقتران `int_to_time`) ليعمل مع التطبيق الجديد. سيتوجب عليك تعديل النص الاختباري في `main` و عندما تنتهي يجب أن تكون المخرجات كما كانت في السابق.

الحل: http://thinkpython.com/code/Time2_soln.py.

17.12 المعاني

لغة كائنية المنحى **object-oriented language**: لغة برمجية توفر مزايا، مثل فئات المستخدم و نحو للطرق، لتسهيل البرمجة كائنية المنحى.

البرمجة كائنية المنحى **object-oriented programming**: أسلوب في البرمجة تكون فيه البيانات و العمليات عليها منظمة في فئات و طرائق.

طريقة **method**: اقتران معرف داخل فئة، يستدعى على تجليات لتلك الفئة.

موضوع **subject**: الكائن الذي تستدعى عليه الطريقة.

التحميل الزائد للمؤثر **operator overloading**: تغيير سلوك المؤثر (مثل +) بحيث يعمل مع نمط أوجده المستخدم.

الايقاد على أساس النمط **type-based dispatch**: قالب برمجي يفحص نمط المؤثر و يستدعي الاقترانات المختلفة على الامتاط المختلفة.

متعدد الاشكال **polymorphic**: صفة للإقتران الذي يعمل مع أكثر من نمط.

إخفاء المعلومات **information hiding**: مبدأ أن واجهة المستخدم التي يوفرها الكائن يجب ألا تعتمد تطبيقه، خصوصا تمثيل خصاله.

17.13 تمارين

تمرين 17.7 هذه التمارين عبارة عن قصة تحذيرية عن أكثر الأخطاء شيوعا و الأصعب في العثور عليها في بايثون. اكتب فئة اسمها kangaroo بها الطرق التالية:

1. طريقة `__init__` تهيئ خصلة اسمها `pouch_contents` إلى قائمة فارغة

2. طريقة اسمها `put_in_pouch` تأخذ كائنا من أي نمط و تضيفه إلى `pouch_content`

3. طريقة `__str__` ترجع تمثيلا محارفا للكائن kangaroo و لمحتويات pouch (= كيس)

اختر نصك بكائني kangaroo معيننا إياهما إلى متغيرين اسمها kanga و roo ، ثم بعدها أضف roo إلى محتويات كيس kanga

حمل <http://thinkpython.com/code/BadKangaroo.py>.

الذي به حل المسألة السابقة، و به أيضا بقية كبيرة مقبلة! إعر عليها و صلحها

إن استسلمت يمكنك تحميل شرح المشكلة و حلها من:

[.http://thinkpython.com/code/GoodKangaroo.py](http://thinkpython.com/code/GoodKangaroo.py)

تمرين 17.8 يزود مديول بايثون Visual رسوم ثلاثية الابعاد. و هو ليس دائما من ضمن تنصيب بايثون، و عليه فقد يتطلب الامر تحميله من مستودع البرامج لديك، و إلا فمن [.http://vpython.org](http://vpython.org)

المثال التالي يخلق فضاءا ثلاثي الابعاد طوله 256 مديول و كذلك عرضه و ارتفاعه و يجعل النقطة (128, 128, 128) المركز "center"، ثم يرسم كرة زرقاء.

```
from visual import *
```

```
scenerange = (256, 256, 256)
scenecenter = (128, 128, 128)
```

```
color = (0.1, 0.1, 0.9) # mostly blue
sphere(pos=scenecenter, radius=128, color=color)
```

هنا color عبار عن توبل من RGB ، أي أن عناصر التوبل هي R و G و B، و مستوياتها بين 0.0 و 1.0 (أنظر [.http://en.wikipedia.org/wiki/RGB_color_model](http://en.wikipedia.org/wiki/RGB_color_model)

إن شغلت هذا النص فيجب أن ترى نافذة بخلفية سوداء و بها كرة زرقاء. و إن جررت الزر الاوسط فستتمكن من تكبير الصورة و تصغيرها، يمكنك أيضا تدوير الكرة بالجر بالزر الايمن، لكنك لن تلاحظ الفرق لأن هناك كرة واحدة في هذا الكون.

توجد الحلقة التالية مكعبا من الكرات:

```
t = range(0, 256, 51)
for x in t:
    for y in t:
        for z in t:
            pos = x, y, z
            sphere(pos=pos, radius=10, color=color)
```

1. ضع هذا النص في برنامج و تأكد من أنه يعمل
2. عدل البرنامج بحيث يصبح لكل كرة اللون الذي يناسب موقعها في الفراغ RGB إتبه لكون الاحداثيات هي في المجال 0-255 و RGB هي في المجال 0.0 و 1.0.
3. حمل و استخدم الاقتران read_colors لتنشئ قائمة بالالوان المتاحة في نظام التشغيل لديك. تكون بها أسماء الالوان و قيمها، و لكل لون مسمى. ارسم دائرة في المكان الذي يقابل قيمة RGB.

يمكنك الاطلاع على حلي على [.http://thinkpython.com/code/color_space.py](http://thinkpython.com/code/color_space.py)

الفصل الثامن عشر

التوريث

سأقدم في هذا الفصل فئات تمثل أوراق اللعب، و شدات و فئات بوكر. إن كنت لا تلعب البوكر فاقراً عنها هنا <http://en.wikipedia.org/wiki/Poker>.

لكن ليس عليك أن تتعلمها فسأقول لك ما الذي ستحتاجه منها في هذه التمارين أمثلة النصوص البرمجية لهذا الفصل متوفرة من <http://thinkpython.com/code/Card.py>.

إن لم تكن على معرفة بأوراق اللعب فيمكنك الاطلاع على :

http://en.wikipedia.org/wiki/Playing_cards

18.1 كائنات البطاقات

هنالك إثنتان و خمسون بطاقة لعب في الشدة، و كل منها ينتمي إلى واحد من الاربعة أشكال، و إلى واحدة من الثلاثة عشر مرتبة. الاشكال هي البستوني Spades و الكبة Hearts و الديناري Diamonds و السباتي Clubs (مرتبة تنازلياً حسب لعبة بروج). ثم هناك المراتب و هي: الأَص 2-3-4-5-6-7-8-9-10 ثم الولد Jack و البنت Queen و الشيخ King. و الأَص قد يكون أعلى من الشيخ مرتبة أو أقل من 2 على حسب اللعبة التي تلعبها.

إن أردنا تعريف كائن جديد لتمثيل بطاقات اللعب، فمن الواضح أن خصاله ستكون: rank و suit (مرتبة و شكل)، لكن اختيار نمط الخصال ليس واضحاً كالحصل نفسها. أحد الاحتمالات هو استخدام محارف بها كلمات ك Spade للأشكال و Queen للمراتب. لهذا الاحتمال مشاكل، إحداها صعوبة مقارنة البطاقات لنرى أيها أعلى مرتبة أو شكلاً.

طريقة بديلة هي استخدام الاعداد الصحيحة لترميز المراتب و الاشكال. الترميز هنا يعني أننا سنخطط بين الارقام و الاشكال، أو بين الارقام و المراتب. ليس المقصود بهذا النوع من الترميز السرية (و إلا سنسميه تشفيراً).

على سبيل المثال، يظهر الجدول التالي الاشكال و الاعداد الصحيحة المقابلة لها:

Spades	→3
Hearts	→2
Diamonds	→1
Clubs	→0

هذا الترميز سهل علينا مقارنة البطاقات لأن الشكل الاعلى يقابله عدد أكبر، فيمكننا مقارنة الاشكال بمقارنة ما يرمز اليها.

التخطيط للمراتب واضح بما فيه الكفاية، رقم كل بطاقة سيرمز للعدد الصحيح الذي يمثله، و للصور:

Jack \mapsto 11

Queen \mapsto 12

King \mapsto 13

استخدمت الشكل \mapsto لكي أقول بأن هذه التخطيطات ليست جزءا من بايثون. بل جزء من تصميم البرامج، و هي لا تظهر صريحة في النصوص البرمجية.

تعريف الفئة لـ Cards سيبدو كالتالي:

```
class Card(object):
    """Represents a standard playing card"""

    def __init__(self, suit=0, rank=2):
        self.suit = suit
        self.rank = rank
```

و كالعادة، تأخذ طريقة `init` برمز إختياري لكل خصلة و الافتراضي هو 2 للسباتي

و لكي تنشئ بطاقة عليك نداء `Card` مع شكل و مرتبة البطاقة التي تريدها

```
queen_of_diamonds = Card(1, 12)
```

18.2 خصال الفئة

لكي نطبع كائن البطاقة بالشكل الذي يقرأه الناس بسهولة، علينا التخطيط من الترميز العددي إلى المرتبة و الشكل المقابلين له من الطبيعي أن يكون السبيل إلى ذلك قوائم من الحروف. تعين تلك القوائم إلى خصال فئة:

```
# inside class Card:
```

```
suit_names = ['Clubs', 'Diamonds', 'Hearts', 'Spades']
rank_names = [None, 'Ace', '2', '3', '4', '5', '6', '7',
              '8', '9', '10', 'Jack', 'Queen', 'King']
```

```
def __str__(self):
    return '%s of %s' % (Card.rank_names[self.rank],
                        Card.suit_names[self.suit])
```

المتغيرات مثل `suit_names` و `rank_names` المعرفة داخل الفئة لكن ليس داخل أي طريقة تسمى **خصال الفئة** لأنها ترتبط بكائن الفئة `Card`.

المصطلح يفرق بين متغيرات مثل `suit` و `rank` و التي تسمى خصال التجليات لأنها تختص بتجلية بعينها.

كلا النوعين من الخصال يكون الوصول اليهما بالتنويت مثلا `__str__` فيها كائن بطاقة، و `self.rank` هي مرتبة البطاقة و بنفس الطريقة فإن `Card` هو كائن بطاقة و `Card.rank_names` هي قائمة بالحرف المتعلقة بهذه الفئة.

و لكل فئة `suit` و `rank` تخصها، لكن هناك نسخة واحدة فقط من `suit_names` و من `rank_names`

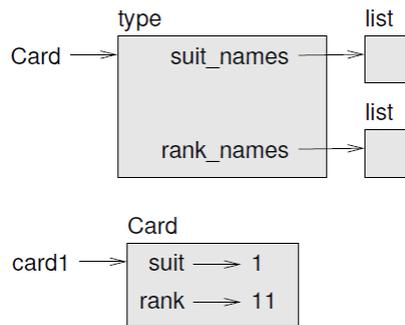

الشكل 18.1 رسم الكائن

أن وضعنا كل هذه العبارات معا Card.rank_names[self.rank] ستعني "استخدم الخصلة rank للكائن self كمؤشر في قائمة rank_names من الفئة Cards ثم اختر المحارف المناسبة"

العنصر الاول من rank_names يكون None لعدم وجود بطاقة مرتبتها صفر. بإدراج None كحارس على منزلة نحصل على توجيه له ميزة جميلة، و هي أن المؤشر 2 يوجه إلى المحارف 2 و هكذا. لتجنب فرقة كهذه كان يتوجب علينا استخدام قاموس بدلا من قائمة.

بالطرائق التي لدينا حتى الان يمكننا خلق و طباعة البطاقات:

```
>>> card1 = Card(2, 11)
>>> print card1
Jack of Hearts
```

18.3 مقارنة البطاقات

هنالك مؤثرات نسبية للأنماط الجاهزة (<, >, == الخ) تقارن بين القيم و تقرر إذا ما كانت احداها أكبر أو أصغر أو تساوي الاخرى. بالنسبة للأنماط المستخدم يمكننا تخطي السلوك الاصلي لهذه المؤثرات باستخدام طريقة تدعى __cmp__

تأخذ __cmp__ برمتين self و other ، ثم ترجع رقما موجبا إن كان الكائن الأول أكبر من الثاني و سالبا كان الثاني أكبر و صفرا إن تساوا.

الترتيب الصحيح للبطاقات غير واضح مثلا، أيها أفضل: 3 سبائي أم 2 ديناري؟ فواحد منها أعلى مرتبة لكن الثاني أعلى شكلا. إذن للمقارنة بين البطاقات عليك أن تحدد ما هو الأهم، المرتبة أم الشكل.

قد نعلم الاجابة على أي لعبة تلعب، لكن لنبسط الأمور و نقول بأن الشكل هو الأهم، إذن فكل البستوني أعلى مرتبة من من كل الديناري و هكذا.

أما و قد استقرينا على هذا الترتيب، فيمكننا الان كتابة __cmp__ :

```
# inside class Card:

def __cmp__(self, other):
    # check the suits
    if self.suit > other.suit: return 1
    if self.suit < other.suit: return -1

    # suits are the same... check ranks
    if self.rank > other.rank: return 1
    if self.rank < other.rank: return -1
```

```
# ranks are the same... it's a tie
return 0
```

يمكن كتابة نفس النص لكن بإيجاز باستخدام مقارنات تولد:

```
# inside class Card:

def __cmp__(self, other):
    t1 = self.suit, self.rank
    t2 = other.suit, other.rank
    return cmp(t1, t2)
```

للإقتران الجاهز cmp نفس واجهة الطريقة __cmp__ : يأخذ قيمتين و يرجع رقما موجبا إن كانت الاولى أكبر و سالبا إن كانت الثانية أكبر و صفر إن تساوتا.

في بايثون 3 اختفت طريقة __cmp__ وكذلك cmp ، لذا عليك استبدالها بـ __lt__ التي ترجع True إن كانت self أصغر من other بإمكانك تطبيق __lt__ باستخدام تولد و مؤثر < (أصغر)

تمرين 18.1 أكتب طريقة __cmp__ لكائنات Time. تلميح: يمكنك استخدام مقارنة تولد، لكن يمكنك الاخذ بالاعتبار استخدام طرح الأعداد الصحيحة.

18.4 الشدات

الآن و قد أصبح لدينا بطاقات اللعب Cards حان الوقت لتعريف الشدات Decks. بما أن الشدة مكونة من بطاقات فمن الطبيعي أن تحتوي كل شدة على قائمة من البطاقات كخصلة.

التالي هو تعريف فئة Deck. توجد طريقة init الخصلة cards و توجد مجموعة الاثنين و خمسين بطاقة النموذجية :

```
class Deck(object):

    def __init__(self):
        self.cards = []
        for suit in range(4):
            for rank in range(1, 14):
                card = Card(suit, rank)
                self.cards.append(card)
```

أسهل طريقة لمكثرة الشدة هي استخدام حلقة عشية. ترقم الحلقة الخارجية الاشكال من 0 إلى 3، الحلقة الداخلية ترقم المراتب من 1 إلى 13. كل تكرار يوجد بطاقة جديدة مع المرتبة و الشكل، ثم تضمها إلى self.cards

18.5 طباعة البطاقات

هاك طريقة `__str__` للشدة:

```
#inside class Deck:
```

```
def __str__(self):
    res = []
    for card in self.cards:
        res.append(str(card))
    return '\n'.join(res)
```

تشرح هذه الطريقة اسلوب فعال لمراكمة المحارف الكبيرة: بناء قائمة من المحارف ثم استخدام `join`. الاقتران الجاهز `str` ينادي الطريقة `__str__` على كل بطاقة و يرجع محارف تمثلها.

بما أننا استدعينا `join` على محارف سطر جديد، فستُفصل البطاقات بسطر جديد. هكذا ستبدو النتيجة:

```
>>> deck = Deck()
>>> print deck
Ace of Clubs
2 of Clubs
3 of Clubs
...
10 of Spades
Jack of Spades
Queen of Spades
King of Spades
```

حتى و إن بدت النتيجة كـ 52 سطرا، فهي لا تزال محارف طويلة واحدة تحتوي على سطور جديدة.

18.6 أضيف، إحدف، إخلط ورتب

لا بد، للتعامل مع بطاقات اللعب، من طريقة تمكنك من سحب بطاقات من الشدة و إعادتها، تمنحنا الطريقة `pop` طريقة مقبولة لهذه المهمة:

```
#inside class Deck:
```

```
def pop_card(self):
    return self.cards.pop()
```

بما أن `pop` تسحب اخر بطاقة في القائمة، فإننا نتعامل مع الشدة من الأسفل. يعتبر سحب البطاقات من الاسفل غشا (فت من تحت)، لكن في هذا السياق فهو جائز.

لإضافة بطاقات سنستفيد من `append`:

```
#inside class Deck:
```

```
def add_card(self, card):
    self.cards.append(card)
```

هكذا اقترانات ، تستخدم اقترانات اخرى دون القيام بأي عمل بنفسها تسمى في الإنجليزية قشرة، و أصلها من النجارة حيث تكسى الطبقة الخارجية من رخيص الخشب بأخرى من ثمينه. (في نابلس قشرة: نحاس مطلي بالذهب).

نحن هنا نعرف طريقة واهنة للتعبير عن عملية على قائمة من التعبيرات التي تناسب الشدات.

كمثال اخر، يمكننا كتابة طريقة شدة اسمها `shuffle` تستخدم الاقتران `shuffle` من مديول `random` :

```
# inside class Deck:
    def shuffle(self):
        random.shuffle(self.cards)
```

لا تنس استيراد random .

تمرين 18.2 اكتب طريقة شدة اسمها sort تستخدم الطريقة sort لترتيب البطاقات في deck.sort باستخدام طريقة __cmp__ التي عرفناها لتحديد كيفية الترتيب.

18.7 التوريث

أكثر الخصائص اللغوية تعلقاً بالبرمجة كائنية المنحى هي التوريث. التوريث هي القابلية لتعريف فئة جديدة تكون نسخة معدلة من فئة موجودة أصلاً.

سميت "توريثاً" لأن الفئة الجديدة ترث طرائق اللغة الموروثة. و لمد هذا التشبيه إلى أقصاه، فالموّث يسمى اب و الوارث يسمى ابن.

لتوضيح هذا المفهوم، لنقل أنك تريد فئة تسمى فئة hand. و هي البطاقات التي يحملها اللاعب في يده. الفئة مثلها مثل الشدة، كلاهما يقوم على مجموعة من البطاقات، و كلاهما بحاجة إلى عمليات، إضافة و حذف البطاقات .

لكن الفئة تختلف عن الشدة أيضاً، فهناك عمليات نريد أن نقوم بها على الفئة لكنها بلا معنى للشدة، مثلاً يمكننا في البوكر مقارنة فئتين لزر أيهما سترجح. في البردج يمكننا حساب احتمالات الرج لفئة ما لأجل المراهنة.

وصف العلاقة بين الفئات (متشابهة لكن باختلاف) ينطبق على التوريث.

تعريف الفئة الابن كتعريف أي فئة أخرى، عدا عن أن الفئة الأب تكون بين قوسين:

```
class Hand(Deck):
    """Represents a hand of playing cards"""
```

يشير هذا التعريف إلى أن hand ترث من deck، مما يعني أنه بإمكاننا استخدام طرائق مثل pop_card و Hands وكذلك Decks.

رغم أن Hand ترث أيضاً __init__ من Deck، إلا أنها في الحقيقة لا تفعل ما نريدها أن تفعل: فبدلاً من إكثار الفئة بال 52 بطاقة جديدة، على طريقة init للفئات تهيئة cards بقائمة فارغة.

إن زدنا الفئة Hand بطريقة __init__ سنتخطى تلك التي في فئة Deck:

```
# inside class Hand:

    def __init__(self, label=''):
        self.cards = []
        self.label = label
```

إذن فعندما تنشئ فئة، سيستدعي بايثون طريقة init:

```
>>> hand = Hand('new hand')
>>> print hand.cards
[]
>>> print handlabel
```

new hand

إلا أن طرق أخرى قد وُثرت عن Deck ، إذن فيمكننا استخدام pop_card و add_card للفت:

```
>>> deck = Deck()
>>> card = deck.pop_card()
>>> hand.add_card(card)
>>> print hand
King of Spades
```

من الطبيعي أن تكون الخطوة التالية هي كبسلة هذا النص في طريقة، و لتُسمى move_cards:

```
#inside class Deck:
```

```
def move_cards(self, hand, num):
    for i in range(num):
        hand.add_card(self.pop_card())
```

تأخذ move_cards قرينتين: كائن Hand و عدد البطاقات للفت، و تعدل على self و hand و ترجع None.

في بعض الالعب تنتقل البطاقات من يد لاعب إلى يد اخر، و أحيانا من يد اللاعب إلى الشدة. يمكنك استخدام move_cards لأي من هذه الحالات: فيمكن لـ self أن تكون Deck و أن تكون Hand، و يمكن لـ hand (بغض النظر أن الاسم يعني فئة) أن تكون شدة Deck.

تمرين 18.3 أكتب طريقة Deck (شدة) و سمها deal_hands تأخذ برمتين، عدد الفئات و عدد البطاقات في كل فئة، ثم تنشئ كائن Hand جديد، ثم تفت عدد الكروت المناسب في كل فئة، ثم ترجع قائمة بكائنات Hand.

التوريث خاصية مفيدة. فنصوص بعض البرامج التي تُكثّر العمل تصبح أكثر أناقة مع التوريث. التوريث يسهل إعادة استخدام النصوص البرمجية، بسبب إمكانية تهذيب سلوك الفئات الآباء لتفي بمتطلباتك دون الحاجة إلى تعديلها. و في بعض الاحيان يعكس بناء التوريث البناء الطبيعي للمشكلة، مما يجعل البرنامج أسهل للفهم.

إلا أنه من ناحية ثانية، فالتوريث قد يجعل قراءة البرامج أصعب. فعند استدعاء طريقة، يكون من غير الواضح أحيانا أين يمكن العثور على تعريفها، فالنص المتعلق بها قد يكون متفرقا في عدة مديولات. ثم إن الكثير من الأشياء التي يمكن عملها بالتوريث يمكن عملها بدونه، و أحيانا تكون أفضل بدونه.

18.8 رسم الفئة

لقد رأينا حتى الان الرسم المستف الذي يبين حالة البرنامج، و رسم الكائن الذي يبين خصال الكائن و فهمها. تمثل تلك الرسومات لحظة لحظية من تنفيذ البرنامج، لذلك فهي تتغير دائما خلال عمل البرنامج.

تلك الرسومة مفصلة جدا، و لأهداف معينة يبالغ في التفصيل رسم الفئة، في المقابل، يكون تمثيلا مختصرا لبناء البرنامج فبدلا من إظهار الكائنات المنفردة، يظهر الفئات و العلاقة بينها.

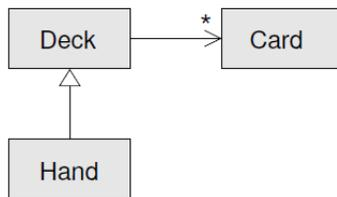

الشكل 18.2: رسم الفئة

هنالك عدة أنواع من العلاقات بين الفئات:

- كائنات داخل فئة بها مرجعيات لكائنات في فئة أخرى مثلا، كل Rectangle يحتوي على مرجع ل Point، و كل Deck يحتوي على مراجع لعدة Card هذه العلاقات تسمى HAS-A أي (a Rectangle has a Point).
 - قد ترث إحدى الفئات من أخرى و هذه العلاقة تسمى IS-A أي (a Hand is a kind of Deck).
 - قد تعتمد إحدى الفئات على الأخرى من ناحية أن التغيير على واحدة يتطلب تغييرا على الفئة الأخرى.
- رسم الفئة هو تمثيل تصويري لتلك العلاقات مثلا، الشكل 18.2 يظهر العلاقة بين Card و Deck و Hand.
- السهم ذو الرأس المثلث المفرغ يمثل علاقة IS-A، و في هذه الحالة يعني أن Hand ترث من Deck.
- السهم العادي يمثل علاقة HAS-A، و في هذه الحالة فإن لدى Deck مراجع لكائنات Card.
- النجمة * قرب السهم للتكرار، فهي تقول لنا عدد البطاقات في الشدة، و قد يكون التكرار رقم عادي مثل 52، أو نطاقا ك 7...5، أو قد تكون نجمة * و التي تعني بأنه يمكن أن يكون للشدة أي عدد من البطاقات.
- الرسوم المفصلة أكثر قد تحتوي على قائمة بالبطاقات، لكن في العادة لا تضاف الانمات الجاهزة في رسوم الفئات.
- تمرين 18.4 اقرأ TurtleWorld.py و World.py و Gui.py ثم أرسم رسم فئة يوضح العلاقة بينها

18.9 علاج الأخطاء

قد يجعل التوريث من علاج الأخطاء عصر مخ حقيقي. لأنك عندما تستدعي طريقة على كائن فأنت لا تعلم بالضبط أي طريقة ستستدعي.

إفرض أنك تكتب اقترانا يعمل مع كائنات Hand. ستريد العمل مع كافة أنواع الفئات، كفئة البوكر و البدرج... الخ. إن استدعيت طريقة ك shuffle فقد تحصل على تلك الطريقة المعرفة في Deck، لكن أن تخطت أي من الفئات الفرعية هذه الطريقة فستحصل على نسخة الطريقة من تلك الفئة.

في كل مرة لا تكون متأكدا من سريان تنفيذ برنامجك، يكون الحل الأبسط هو إضافة عبارة print في بداية الطريقة المقصودة. فإن طبعت Deck.shuffle الرسالة التي تقول شيئا مثل Running Deck.shuffle فسيمكنك متابعة سريان البرنامج.

أو يمكنك استخدام هذا الاقتران، و هو يأخذ كائنا و طريقة و يرجع الفئة التي زودت تعريف الطريقة:

```
def find_defining_class(obj, meth_name):
    for ty in type(obj).mro():
        if meth_name in ty.__dict__:
            return ty
```

و هذا مثال:

```
>>> hand = Hand()
>>> print find_defining_class(hand, 'shuffle')
<class 'Card.Deck'>
```

اذن فطريقة shuffle لهذه ال Hand أنت من Deck.

find_defining_class تستخدم طريقة mro للحصول على قائمة بكائنات الفئة (أنمات الفئة) حيث سيبحث

فيها عن الطرائق. MRO اختصار method resolution order.

إليك اقتراحاً حول تصميم البرنامج: عندما تتخطى طريقة ما فيجب أن تكون واجهة الطريقة الجديدة هي نفسها واجهة القديمة. و عليها أخذ نفس البرمترات، و إرجاع نفس الالتماط، و اتباع نفس الشروط المسبقة. إن اتبعت هذا المبدأ فسترى بأن كل اقتزان صمم ليعمل مع تجلية لفئة مثل Deck، سيعمل مع تجليات الفئات الفرعية مثل Hand أو PokerHand. و إن خالفت هذا المبدأ فسينهار النص البرمجي مثل (اسف على التعبير) بيت من بطاقات الشدة.

18.10 كبسلة البيانات

في الفصل 16 شرحنا خطة تطوير يمكن تسميتها ب"التصميم كائني المنحى" فقد حددنا الكائنات التي نحتاجها Time, Point, Rectangle، و عرفنا الفئات التي تمثلها. كان هناك دائماً ما يربط بين الكائنات و بين شيء على أرض الواقع (أو الواقع الرياضي).

لكن في بعض الاحيان لا يكون الربط بينها و بين الواقع ظاهراً، و لا يكون واضحاً أي كائنات تريد، و لا كيفية تعاملها مع بعضها. بنفس الطريقة التي استكشفتنا فيها واجهات الاقتزانات عن طريق الكبسلة و التعميم، سنكتشف واجهات الفئات عن طريق كبسلة الفئات.

تحليل ماركوف من القسم 13.8 مثلاً ممتازاً. إن كنت قد حملت نصي من

<http://thinkpython.com/code/markov.py>

سترى بأنه يستخدم متغيرين عموميين suffix_map و prefix_map تقرأها و تكتبها عدة اقتزانات.

```
suffix_map = {}
prefix = ()
```

و لكون هذه المتغيرات عمومية فلن تتمكن من إجراء أكثر من تحليل واحد كل مرة. فعندما تقرأ نصين ستضاف البادئات و اللواحق فيما إلى نفس هيكل البيانات (و الذي يحد ذاته مصدراً للنصوص المسلية).

لكي نجري أكثر من تحليل و نبقيا منفصلة، يمكننا كبسلة الحالة لكل تحليل في كائن. هذا ما سيبدو عليه:

```
class Markov(object):
    def __init__(self):
        self.suffix_map = {}
        self.prefix = ()
```

الخطوة التالية هي تحويل الاقتزانات إلى طرائق مثلاً هذه process_word:

```
def process_word(self, word, order=2):
    if len(self.prefix) < order:
        self.prefix += (word,)
    return
```

```
try:
    self.suffix_map[self.prefix] append (word)
except KeyError:
    # if there is no entry for this prefix, make one
    self.suffix_map[self.prefix] = [word]
```

```
self.prefix = shift(self.prefix, word)
```

تحويل البرنامج بهذا الاسلوب - تغيير التصميم بدون تغير الاقتزان - هو مثال اخر على التفنيت و البناء (انظر القسم 4.7).

هذا المثال أوحى لنا بخطة تطوير لتصميم الكائنات و الطرائق:

1. ابدأ بكتابة الاقتارات التي تقرأ و تكتب المتغيرات العمومية (عند الضرورة).
2. عندما تتمكن من جعل البرنامج يعمل، اجث عن ترابطات بين المتغيرات العمومية و الاقتارات التي تستخدمها.
3. كبسل المتغيرات المتعلقة بكائن كخصال لهذا الكائن.
4. حول الاقتارات المترابطة إلى طرائق في الفئة الجديدة.

تمرين 18.5 حمل نصي من الفصل 13.8 <http://thinkpython.com/code/markov.py>.

ثم اتبع التعليمات الآنف ذكرها لكبسلة المتغيرات العمومية كخصال للفئة الجديدة، و التي سيكون اسمها Markov. الحل: <http://thinkpython.com/code/Markov.py>.

18.11 المعاني

ترميز (رمز) **encode**: أن تمثل مجموعة من القيم باستخدام مجموعة قيم أخرى عن طريق الوصل بينها.

خصلة فئة **Class attribute**: خصلة ترتبط بكائن فئة، تعرّف خصال الفئات داخل تعريف الفئة، لكن خارج أية طريقة.

خصلة تجلية **instance attribute**: خصلة ترتبط لتجلية لفئة ما.

قشورية **vener**: طريقة أو اقتران توفر واجهات مختلفة لاقتارات اخرى، من دون أن يكون لها عمل حوسي يخصصها.

التوريث **inheritance**: القدرة على تعريف فئة جديدة تكون نسخة معدلة عن فئة معرفة سابقا.

الفئة الاب **parent class**: الفئة التي ترث منها الفئة الابن.

الفئة الابن **child**: فئة جديدة انشئت بالوراثة من فئة قائمة، تسمى أيضا فئة فرعية.

علاقة **IS-A**: العلاقة بين فئة الابناء و فئة الالباء.

علاقة **HAS-A**: علاقة بين فئتين، تحتوي تجليات إحداها مراجع لتجليات الفئة الاخرى.

رسم الفئة **class diagram**: رسم يبين الفئات في برنامج و العلاقات بينها.

تعدد الاشكال **multiplicity**: تنويت في رسم الفئة يظهر ، لعلاقة HAS-A ، عدد المراجع إلى تجليات من فئة أخرى.

18.12 تمارين

تمرين 18.6 التالي هو عدد الفئات المتاحة في لعبة بوكر، بترتيب تصاعدي حسب القيمة (و تنازليا حسب الاحتمال):

زوجان **pair**: بطاقتان لها نفس المرتبة.

أربعة أزواج **two pairs**: أربعة بطاقات لها نفس المرتبة.

ثلاثة من نوعها **three of a kind**: ثلاثة بطاقات لها نفس المرتبة.

مباشر **strait**: خمس بطاقات متسلسلة المرتبة (الاص يمكن اعتباره أعلى أو أدنى، أص، 5-4-3-2 هي straight، و كذلك 10-ولد-بنت-شيخ-أص، لكن لا تعتبر بنت-شيخ-أص 3-2 straight).

فلش **flush**: خمس بطاقات من نفس الشكل.

فُلهوس full house: ثلاثة بطاقات من نفس المرتبة و بطاقتان من مرتبة واحدة أخرى.

فلش مباشر straight flush: خمس بطاقات متسلسلة لكن من نفس الشكل.

هدف هذه التمارين هو توقع سحب هذا البطاقات في الفئات المختلفة.

1. حمل الملفات التالية من <http://thinkpython.com/code>:
Cards.py: نسخة كاملة من فئات Card و Deck و Hand التي مرت علينا في هذا الفصل.
PokerHand.py: تطبيق غير مكتمل من فئة تمثل فئة بوكر و معها نص برمجي لاختبارها.
2. عندما تشغل PokerHand فسيقوم بفئات بوكر من 7 بطاقات و يفحص إن كان أي منها يحتوي على فلش
اقرأ هذا النص البرمجي بعناية قبل المضي قدما.
3. أضف طرائق لـ PokerHand.py و سمها has_pair و has_twopair و هكذا، ترجع True أو False حسب موافقة الفئة مع القوانين المقابلة على النص أن يعمل مع أي الفئات التي بها أي عدد من البطاقات (رغم أن 5 و 7 هي الفئات الأكثر شيوعا في البوكر).
4. اكتب طريقة اسمها classify تكشف أعلى قيمة في التصنيف و تعدل خصلة label بناءا عليها مثلا فئة 7 بطاقات قد يكون بها فلش و زوجين، إذن يجب أن تسمى فلش.
5. عندما تترتاح إلى أن طرائق التصنيف تعمل، الخطوة التالية هي توقع احتمالات الفئات المختلفة اكتب اقترانا في PokerHand.py يخلط بطاقات شدة، و يوزعها على فئات ثم يحصي عدد مرات ظهور التصنيفات.
6. اطبع جدولاً بالتصانيف و احتمالاتها شغل البرنامج عدة مرات تزيد فيها عدد الفئات إلى أن تصبح النتيجة بدقة معقولة

قارن نتائجك بالقيم من http://en.wikipedia.org/wiki/Hand_rankings.

الحل: <http://thinkpython.com/code/PokerHandSoln.py>.

تمرين 18.7 هذا التمرين يستخدم TurtleWorld من الفصل 4، ستكتب برنامجا يمكن السلاحفة من لعب اللمسة، إن لم تكن تعرفها فاقراً عن Tag من http://en.wikipedia.org/wiki/Tag_game.

1. حمل <http://thinkpython.com/code/Wobbler.py> و شغله ستري عالم السلاحفة و به ثلاثة سلاحف إن ضغطت زر RUN ستتمشى السلاحف عشوائيا.

2. اقرأ النص البرمجي و تأكد من استيعابك لطريقة عمله. ترث فئة Wobbler من Turtle ، مما يعني أن طرائق Turtle وهي (lt, rt, fd, bk) ستعمل على Wobbler.
تُستدعى طريقة step من قبل TurtleWorld و بدورها تُستدعى steer التي توجه السلاحفة إلى الاتجاه المطلوب، و wobble التي تقوم بالتفاف عشوائية بالتناسب مع بلادة السلاحفة، و move و التي تحرك السلاحفة إلى الامام، بضعة بكسلات حسب سرعتها.
3. اخلق ملفا اسمه Taggerpy استورد كل شيء من Wobbler ثم عرف فئة اسمها Tagger ترث من Wobbler تادي make_wrlد make_wrlد مراكئة الفئة Tagger كتمرينة.
4. اضف طريقة steer إلى Tagger لكي تتخطى تلك التي في Wobbler. كنقطة بداية اكتب نسخة توجه السلاحفة إلى نقطة الاصل دائما. تلميح: استخدم الاقتران الرياضي atan2 و خصال السلاحفة x, y و heading.
5. عدل على steer بحيث تظل السلاحفة ضمن الحدود. و لعلاج الأخطاء استمد من زر Step و الذي يستدعي step مرة واحدة على كل سلاحفة.

6. عدل على `steer` بحيث توجه كل سلحفاة وجهها نحو السلحفاة الاقرب اليها. تلميح: للسلحفاة خصلة اسمها `world` و هي مرجع ل `TurtleWorld` الذي تعيش فيه، و ل `TurtleWorld` خصلة اسمها `animals` و هي قائمة بكل السلحفاة في ذلك الكون.

7. عدل على `steer` بحيث تلعب السلحفاة اللمسة (`Tag`). لك أن تضيف طرائق ل `Tagger` و يمكنك تخطي `steer` و `__init__` ، لكن لا يمكنك التعديل على أو تخطي `step` , `wobble` أو `move` . و أيضا يسمح ل `steer` بتغيير اتجاه السلحفاة لكن ليس موقعها.

عدل القوانين و طريقة `steer` لتجويد اللعبة مثلا، يجب تمكين السلحفاة البطيئة من لمس السلحفاة السريعة في اخر المطاف.

الحل: <http://thinkpython.com/code/Tagger.py>.

الفصل التاسع عشر

دراسة حالة: تيكنتر Tkinter

19.1 واجهة المستخدم الرسومية GUI

معظم البرامج التي رأينا لحد الان نصية الطابع. لكن الكثير من البرامج تستخدم واجهات مستخدم رسومية، و تسمى أيضا GUI.

يوفر لنا بايثون عدة خيارات لكتابة برامج GUI ، من ضمنها wxPython و Tkinter و QT. لكل منها حسناته و نقاط ضعفه و لهذا السبب لم يستقر بايثون على أحدها ليكون الخيار النموذجي.

الخيار الذي سأقدمه هنا هو Tkinter لأنني أعتقد بأنه الأسهل للمبتدئ. كل المفاهيم في هذا الفصل تنطبق على مديولات الـ GUI الأخرى.

هنالك الكثير من الكتب و صفحات الويب تتعلق بتكنتر، أحد أفضلها هو "مقدمة لتكنتر" لفرديريك لنض.

لقد كتبت مديولا اسمه Gui.py يأتي مع سومي. يوفر واجهة مبسطة إلى الاقتزانات و الفئات في تكنتر و الامثلة في هذا الفصل مبنية على هذا المديول.

هنا مثال بسيط يخلق و يظهر واجهة مستخدم رسومية:

لإيجاد واجهة مستخدم رسومية عليك استيراد Gui من سومي:

```
from swampy.Gui import *
```

أو قد يبدو هكذا (حسب كيف نصبت سومي):

```
from Gui import *
```

ثم عليك عمل تجلية من كائن Gui:

```
g = Gui()
g.title('Gui')
g.mainloop()
```

عندما تشغل هذا النص سترى نافذة رمادية بعنوان Gui. تشغل حلقة mainloop حلقة انتظار الحدث (event loop)، و التي تنتظر من المستخدم القيام بشيء ما لترد عليه. و هي حلقة لا منتهية، تظل تعمل إلى أن يغلق المستخدم النافذة أو يضغط Control - C، أو يفعل شيئا يجعل البرنامج يتوقف.

لا تقوم هذه الواجهة بأي شيء لأنها لا تملك أية و سائط Widgets. الـ و سائط هي العناصر التي تكون واجهة المستخدم الرسومية و من ضمنها:

- الزر Button: وشيطة تحتوي على كتابة أو صورة و تقوم بعمل ما عندما تضغط.

- القماشة **Canvas**: مساحة تعرض خطوطاً أو مربعات أو دوائر أو أي شكل آخر.
 - المدخلة **Entry**: مساحة حيث يطبع المستخدم الكتابات.
 - شريط تمرير **Scrollbar**: وشيطة تحدد الجزء المرئي من وشيطة أخرى.
 - إطار **Frame**: حاوية، في الغالب مرئية، تحتوي على وشائط أخرى.
- المستطيل الرمادي الذي رأيته عندما أوجدت واجهة المستخدم كان إطاراً. وكلما أنشأت وشيطة ستضاف الى هذا الإطار.

19.2 الازرار و معاودات النداء Buttons and callbacks

توجد الطريقة bu وشيطة زر:

```
button = g.bu(text='Press me')
```

القيمة المرتجعة من bu هي كائن Button. و الزر الذي يظهر في الاطار هو تمثيل رسومي لهذا الكائن، و يمكنك التحكم بالزر عن طريق استدعاء طرائق عليه.

تأخذ bu حوالي 32 برمتر للتحكم بمظهر و وظائف الزر. و هذه البرمترات تسمى هنا خيارات options. و بدلا من تزويد القيم لكل الـ 32 خياراً. بوسعك استخدام قرائن كلمات مفاتيح مثل text = 'Press me' لتحديد الخيارات التي تريد و تترك الباقي للقيم الافتراضية.

عند اضافتك وشيطة إلى الاطار فإنه يتقلص لها "shrink-wrapped". أي أن الاطار يتقلص إلى حجم الزر. و إن أضفت وشائط أخرى سيكبر حجم الاطار بمقدار يكفي لاستضافتها.

الطريقة la توجد وشيطة ملصق Label :

```
label = g.la(text='Press the button')
```

بالوضع الأولي يكس تكنتر الوشائط من الاعلى إلى الاسفل، و يوسطها. سنرى قريباً كيف تتخطى هذا السلوك.

إن ضغطت الزر فسترى بأنه لا يقوم بالكثير. و ذلك لأنك "لم توصل أسلاكه بعد" أي لم تقل له ما يفعل.

الخيار الذي يتحكم بالزر هو command. و قيمة command هو اقتران سيتم تنفيذه عندما يُضغط الزر. هنا مثال ينشئ ملصقاً جديداً:

```
def make_label():
    g.la(text='Thank you')
```

الآن يمكننا انشاء زر له هذا الخيار:

```
button2 = g.bu(text='No, press me!', command=make_label)
```

فعندما تضغط هذا الزر عليه أن ينفذ اقتران make_label و يجب أن يظهر ملصقاً جديداً.

قيمة الخيار command هي كائن اقتران، و هو ما يعرف "بمعاود النداء : callback"، لأنك عندما تنادي bu لإنشاء الزر، فإن سريان التنفيذ سيعاود النداء عندما يضغط المستخدم الزر.

هذا النوع من السريان هو من صفات البرمجة المقادة بالاحداث event-driven programming. أفعال المستخدم مثل ضغط زر و الضربات على لوحة المفاتيح تسمى أحداثاً، في البرمجة المقادة بالاحداث يعتمد سريان البرنامج على أفعال المستخدم أكثر من المبرمج.

التحدي في اسلوب البرمجة هذا هو بناء مجموعة من الوشائط و بردود نداء تعمل بشكل صحيح (أو تصدر رسالة خطأ واضحة

و مناسبة) لأي تسلسل من الأفعال التي يتم بها المستخدم.

تمرين 19.1 اكتب برنامجاً ينفذ واجهة مستخدم بها زر. عند ضغطه، عليه أن ينفذ زراً آخر. وعند ضغط الآخر ينفذ ملاحظاً يقول "Nice job!".

ما الذي سيحدث إن ضغط الزر أكثر من مرة؟

الحل: http://thinkpython.com/code/button_demo.py

19.3 وشائط قماشة الرسم

قماشة الرسم هي من أكثر الشائط تنوعاً، وهي تنشئ مساحة لرسم الخطوط والدوائر والأشكال الأخرى. إن حلت التمرين 15.4 فأنت على دراية بقماشة الرسم.

الطريقة `ca` تنشئ Canvas جديدة:

```
canvas = g.ca(width=500, height=500)
```

`width` و `height`. هي أبعاد قماشة الرسم بالكسول.

لا يزال بوسعك بعد إنشاء الوشيطة تغيير قيم الخيارات بالطريقة `config`. مثلاً خيار `bg` صغير لون الخلفية:

```
Canvas.config(bg='white')
```

قيمة `bg` هي محارف باسم اللون. مجموعة الألوان المتاحة تختلف باختلاف تطبيقات بايثون، لكن كل التطبيقات توفر على الأقل:

```
white    black
red      green    blue
cyan     yellow   magenta
```

الأشكال المرسومة على قماشة الرسم تسمى عناصر، `items`، فمثلاً طريقة Canvas المسماة `circle` ترسم، للغرابة، دائرة:

```
item = canvas.circle([0,0], 100, fill='red')
```

القرينة الأولى هي زوجين من الأحداثيات تحدد مركز الدائرة، والثانية هي نصف القطر.

يوفر `Gui.py` نظام المستوى الديكارتي النموذجي. فيه نقطة الأصل هي وسط قماشة الرسم، والمحور الصادي الموجب يتجه إلى الأعلى. وهو على خلاف الأنظمة الأخرى حيث نقطة الأصل تكون في الزاوية اليسرى العليا والمحور الصادي الموجب يتجه إلى الأسفل.

الخيار `fill` يعني أن الدائرة ستملأ باللون الأحمر.

و القيمة المرتجعة من `circle` هي كائن عنصر يوفر طرائق للتعديل على العنصر على القماشة. مثلاً يمكنك استخدام `config` لتغيير أي من خيارات الدائرة:

```
item.config(fill='yellow', outline='orange', width=10)
```

سمك خط محيط الدائرة هو `width` والوحدة هي بكسل ولونه هو `outline`

تمرين 19.2 اكتب برنامجاً ينفذ قماشة و زر. عندما يضغط المستخدم الزر، يجب أن يرسم دائرة على القماشة.

19.4 تسلسلات الاحداثيات

طريقة `rectangle` تأخذ تسلسلا من الاحداثيات لتحدد الزوايتين المتقابلتين في المستطيل. يرسم المثال التالي مستطيل ركنه السفلى الایسر في نقطة الاصل و الركن المقابل في النقطة (200,100) :

```
canvas.rectangle([[0, 0], [200, 100]],
                 fill='blue', outline='orange', width=10)
تسمى هذا الطريقة (تحديد الركنين) بالصندوق المحيط bounding box. لأن النقطتين تحيطان المستطيل.
تأخذ oval صندوقا محيطا و ترسم بيضاويا ضمن حدود المستطيل:
```

```
canvas.oval([[0, 0], [200, 100]], outline='orange', width=10)
و تأخذ line تسلسلا من الاحداثيات لترسم خطا يصل بين النقاط يرسم المثال التالي ضلعي مثلث:
```

```
canvas.line([[0, 100], [100, 200], [200, 100]], width=10)
و polygon تأخذ نفس القرائن إلا أنها تخط اخر ضلع في المضلع (ان تتطلب الامر) و تملأه:
```

```
Canvas.polygon([[0, 100], [100, 200], [200, 100]],
               fill='red', outline='orange', width=10)
```

19.5 المزيد من الوشائط

يوفر تكنتر و شيطتين تسمحان للمستخدم بطباعة النصوص: المدخلة `Entry` و هي لسطر واحد، و وشيطة `Text` و هي للسطور المتعددة.

تنشئ `en` مدخلة جديدة:

```
entry = g.en(text='Default text')
خيار text يسمح لك بإدخال النص في المدخلة عند إنشائها، أما طريقة get فترجع محتوى المدخلة (و الذي قد يكون غيره المستخدم):
```

```
>>> entry.get ()
'Default text'
```

تنشئ `te` وشيطة `Text`:

```
text = g.te(width=100, height=5)
هنا width و height هما أبعاد الوشيطة بالحروف و السطور.
```

تضع `insert` نصا في وشيطة `Text` :

```
text.insert(END, 'A line of text')
و END هي مؤشر مخصوص، يؤشر إلى آخر حرف في وشيطة Text.
```

يمكنك تحديد حرف باستخدام المؤشر المنقوت مثل 1.1، يكون رقم السطر قبل النقطة و رقم العمود بعدها. في المثال التالي تضاف الحروف `nother` الى ما بعد الحرف الاول في السطر الاول:

```
>>> text.insert(1.1, 'nother')
تقرأ طريقة get النص من الوشيطة و تأخذ مؤشري البداية و النهاية كقرائن.
```

في المثال التالي يُرجع كل النص من الوشيطة، و من ضمنه حرف السطر الجديد:

```
>>> text.get(0.0, END)
'Another line of text\n'
```

تُحذف طريقة delete النص من الوشيطة. هذا المثال يحذف كل الحروف ما عدا الاول و الثاني:

```
>>> text.delete(1.2, END)
>>> text.get(0.0, END)
'An\n'
```

تمرين 19.3 عدل حلك للتمرين 19.2 بإضافة مدخلة و زر ثان. عندما يضغط المستخدم الزر الثاني يجب أن يقرأ اسم اللون من المدخلة. و يستخدمه لتغيير لون الدائرة. استخدم config لتعديل الدائرة الموجودة، لا تنشئ دائرة جديدة. على برنامجك أن يكون قادرا على التعامل مع الحالات التي يحاول فيها المستخدم تعديل لون دائرة لم تنشأ، و مع الحالات التي يكون فيها اللون غير صالح.

19.6 تغليف الوشائط

حتى الان لا زلنا نكدس الوشائط في عمود واحد، لكن في معظم واجهات المستخدم الرسومية يكون النسق معقدا أكثر من هذا. مثلا الشكل 19.1 يظهر نسخة بسيطة من عالم السلحفاة (أنظر الفصل 4)

يقدم لك هذا القسم النص الذي ينشئ هذه الواجهة، و هو مقسم إلى سلسلة من الخطوات. يمكنك تحميل المثال كاملا من <http://thinkpython.com/code/SimpleTurtleWorld.py>.

في أعلى مستوى فيها، تحتوي هذه الواجهة على وشيطين - قماشة و إطار - مرتبتان في صف واحد. إذن فالخطوة الاولى هي إنشاء صف.

```
class SimpleTurtleWorld(TurtleWorld):
```

```
    """This class is identical to TurtleWorld, but the code that
    lays out the GUI is simplified for explanatory purposes"""
```

```
    def setup(self):
        self.row()
        ...
```

الاقتزان الذي ينشئ و يرتب الوشائط هو setup. عملية ترتيب الوشائط في واجهة المستخدم تسمى تغليف packing.

تنشئ row إطار صف و تجعاه "الإطار الحالي". و إلى أن يغلق هذا الإطار أو يفتح إطار جديدا، فكل الوشائط ستكدس في صف.

و هنا النص الذي ينشئ القماشة و إطار العمود الذي سيحتوي الوشائط الاخرى:

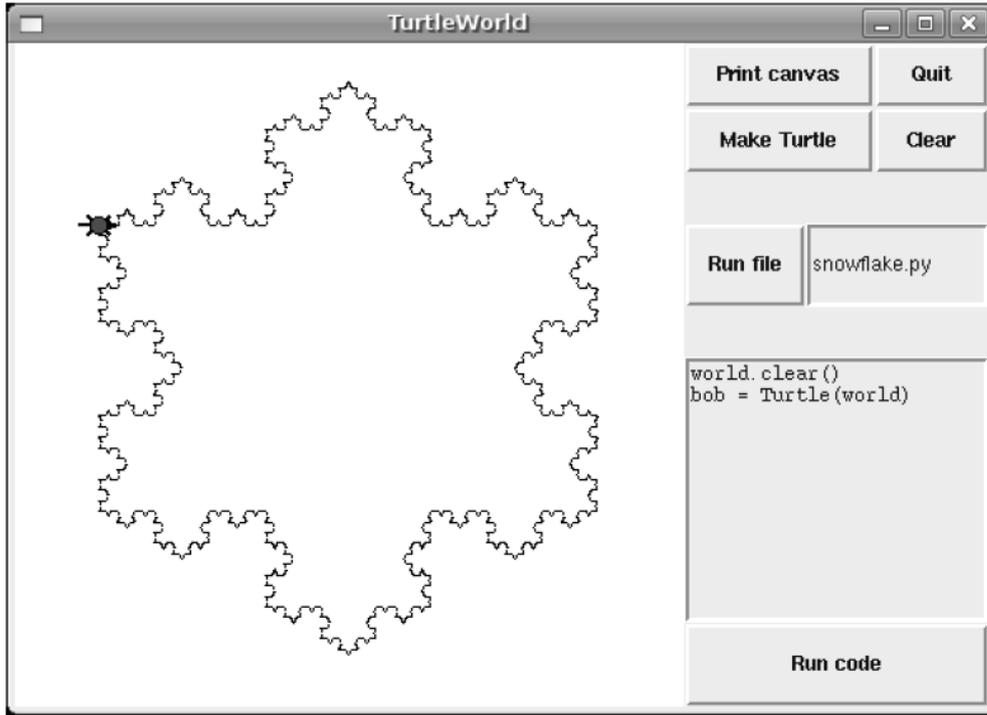

الشكل 191: عالم السلحفاة بعد تشغيل نص ندفات الثلج

```
self.canvas = self.ca(width=400, height=400, bg='white')
self.col()
```

الوشيطة الاولى في العمود هي إطار شبكي، و تحتوي على أربعة أزرار مرتبة إثنان و إثنان:

```
self.gr(cols=2)
self.bu(text='Print canvas', command=self.canvas.dump)
self.bu(text='Quit', command=self.quit)
self.bu(text='Make Turtle', command=self.make_turtle)
self.bu(text='Clear', command=self.clear)
self.endgr()
```

تنشئ gr الشبكة، و قرينتها هي عدد الاحمدة. ترتب الوشائط فيها من اليسار إلى اليمين و من الاعلى إلى الاسفل.

يستخدم الزر الاول self.canvas.dump لمعاودة النداء، و الزر الثاني للإنتهاء. و هذه الطرائق محيطة. pound methods. مما يعني أنها مرتبطة بكائن محدد. و عند استدعائها تُستدعى على الكائن.

الوشيطة التالية في العمود هي إطار صف يحتوي على زر و مدخلة:

```
self.row([0,1], pady=30)
self.bu(text='Run file', command=self.run_file)
self.en_file = self.en(text='snowflake.py', width=5)
self.endrow()
```

القرينة الاولى ل row هي قائمة تحدد كيف تنظم المساحات الزائدة بين الوشائط. القائمة [0,1] تعني أن كل المساحة الزائدة تعطى للوشيطة الثانية، و هي المدخلة. إن شغلت هذا النص و عدلت حجم النافذة ستري بأن حجم المدخلة سيتغير أما حجم الزر فلا.

الخيار pady يجعل هذا الصف يتكئ على محوره الصادي، مضيفا له 30 بكسل من المساحة من الاعلى و مثلها من الاسفل.

endrow تنهي هذا الصف من الوسائط، فالوسائط التالية ستغلف في إطار العمود

تحتفظ Gui.py بتكديس من الاطارات:

- عندما تستخدم row ، col ، أو gr لإنشاء إطار، فإنه يذهب إلى أعلى التكديس و يصبح الاطار الحالي.
- عندما تستخدم endrow, endcol أو endgr لإنشاء إطار فسيبرز خارج التكديس، و الاطار السابق يصبح الاطار الحالي.

تقرأ الطريقة read_file محتويات المدخلة، تستخدمها كاسم ملف و تقرأ محتوياته ثم تمررها إلى run_code.self.inter الذي هو كائن مفسر، يعرف كيف يأخذ المحارف و ينفذها كأنها نص برمجي من بايثون.

```
def run_file(self):
    filename = self.en_file.get()
    fp = open(filename)
    source = fp.read()
    self.inter.run_code(source, filename)
```

آخر وشيطين كنا وشيطة نص و وشيطة زر.

```
self.te_code = self.te(width=25, height=10)
self.te_code.insert(END, 'world.clear()\n')
self.te_code.insert(END, 'bob = Turtle(world)\n')
```

```
self.bu(text='Run code', command=self.run_text)
```

run_text تشبه run_file عدا أنها تأخذ النص من وشيطة نص بدلا من ملف:

```
def run_text(self):
    source = self.te_code.get(10, END)
    self.inter.run_code(source, '<user-provided code>')
```

تفاصيل تنسيق الوسائط تختلف - للأسف - باختلاف لغات البرمجة، و حتى باختلاف مديولات بايثون. تكنتر لوحده لديه ثلاثة ليات لترتيب الوسائط، تسمى هذه الاليات مهندسات المساحة geometry manager. و التي سأعرضها هنا هي grid الاخرين تسميان pack و place .

لحسن الحظ تنطبق معظم المفاهيم في هذا الفصل على المديولات الاخرى لواجهات المستخدم الرسومية و على اللغات الاخرى أيضا.

19.7 قوائم الاختيار و المستدعوات

أزرار قوائم الاختيار هي وسائط تشبه الازرار العادية، و عند الضغط عليها تبرز قائمة. و عندما تختار الفأرة عنصرا منها تختفي هذه القائمة.

التالي هو نص برمجي ينشئ زر قائمة

(يمكنك تحميله من: http://thinkpython.com/code/menubutton_demo.py) :

```
g = Gui()
g.la('Select a color:')
colors = ['red', 'green', 'blue']
mb = g.mb(text=colors[0])
```

تنشئ mb زر قائمة. مبدئيا يكون النص على الزر هو اسم اللون الافتراضي. الحلقة التالية تنشئ عنصر قائمة اختيار واحد

لكل لون:

```
for color in colors:
    g.mi(mb, text=color, command=Callable(set_color, color))
```

القرينة الاولى لـ mi هي زر القائمة الذي ترتبط به هذه العناصر.

الخيار command هو كائن يُستدعى (callable)، و هو شئ جديد. ما رأيناه إلى الآن هو استخدام طرائق مرتبطة و اقتراحات لمعاودة النداء. و هي تعمل جيدا طالما أنك لا تمرر أية قرائن إلى الاقتراحات. أما إن لم يكن هذا هو الحال، فعليك بناء كائن يُستدعى و يحتوي على اقتراح مثل set_color، و قرائنه مثل color.

الكائنات التي تستدعى تخزن مرجعا إلى الاقتراح و القرائن كخصال. ثم عندما يضغط المستخدم على زر القائمة، يقوم معاود النداء بنداء الاقتراح و يمرر له القرائن التي خزنها.

هكذا ما يمكن أن يبدو عليه set_color:

```
def set_color(color):
    mb.config(text=color)
    print color
```

فعندما يختار المستخدم عنصر قائمة اختيارات و ينادى على set_color، فإنه يعد زر القائمة لإظهار اللون المختار حديثا، و يطبع كذلك اللون، إن جريت هذا المثال فسيمكنك التأكد من أن set_color نودي عندما اختير عنصر ما (و لم ينادى عندما أنشأت كائنا يُستدعى).

19.8 الربط Binding

الربط هو المشاركة بين وشيطة و حدث و معاود نداء: عند حدوث الحدث على وشيطة (كالضغط على زر) يتم استدعاء معاود النداء.

لكثير من الوشائط رابط ابتدائي. مثلا عندما تضغط على زر فإن هذا الرابط الابتدائي يغير مظهر الزر ليبدو كأنه ضغط. و عندما ترخي الضغط فالرابط الابتدائي يسترجع المظهر الاصلي للزر ثم يستدعي معاود النداء المرتبط بخيار command لهذا الزر.

يمكنك استخدام طريقة bind لتخطي الروابط الاصلية و إضافة روابط جديدة على سبيل المثال، ينشئ المثال التالي رباطا لقمشة (يمكنك تحميل النص في هذا القسم من

http://thinkpython.com/code/draggable_demo.py).

```
Ca.bind('<ButtonPress-1>', make_circle)
```

القرينة الاولى هي حدث محارف، اطلق هذا الحدث عندما ضغط المستخدم زر الفأرة الايسر أحداث الفأرة الاخرى تتضمن ButtonMotion و ButtonRelease و Double-Button.

القرينة الثانية مداولة للحدث. مداول الحدث event handler هو اقتراح أو طريقة ربط، مثل معاود النداء، لكن الفرق المهم بينها هو أن مداول الحدث يأخذ كائن Event كبرمتر. هاك مثال:

```
def make_circle(event):
    pos = ca.canvas_coords([event.x, event.y])
    item = ca.circle(pos, 5, fill='red')
```

يحتوي كائن الحدث على معلومات عن نوع الحدث و تفاصيل أخرى مثل إحداثيات مؤشر الفأرة. في مثلنا هذا المعلومات

التي نحتاج إليها هي الموقع الذي ضُغَط على زر الفأرة فيه، وهذه القيم هي إحداثيات بالبكسل و يحددها النظام الرسومي الذي يقع خلفها. تُترجم الطريقة `canvas_coords` هذه القيم إلى إحداثيات على قماشة الرسم، وهي متوافقة مع طرائق `Canvas` مثل `circle`.

من الشائع ربط الحدث `<Return>` بوشائط المدخلات. وهذا الحدث يُطلق عند الضغط على مفتاح `Return` أو `Enter`. المثال التالي يوجد زرا و مدخلة:

```
bu = g.bu('Make text item:', make_text)
en = g.en()
enbind('<Return>', make_text)
```

ينادي على `make_text` عندما يُضغَط على الزر، أو عندما يُضغَط المستخدم على مفتاح `Enter` بينما يكتب في المدخلة. لكي نحقق هذا نحتاج إلى اقتزان يمكن نداؤه كأمر (بدون قرائن) أو كداول أحداث (مع حدث كقرينة):

```
def make_text(event=None):
    text = en.get()
    item = ca.text([0,0], text)
```

يحصل `make_text` على محتويات المدخلة و يعرضها كعنصر `Text` في القماشة.

يمكن أيضا إنشاء رابط لعناصر القماشة. التالي هو تعريف فئة `Draggable` و هو فئة ابناء من `Item` تحقق لنا القدرة على الجر و الإلقاء `drag-and-drop`.

```
class Draggable(Item):
```

```
    def __init__(self, item):
        self.canvas = item.canvas
        self.tag = item.tag
        self.bind('<Button-3>', self.select)
        self.bind('<B3-Motion>', self.drag)
        self.bind('<Release-3>', self.drop)
```

تأخذ طريقة `init` عنصرا كبرمتر. و تنسخ خصاله ثم تنشئ روابط لثلاثة أحداث: ضغط الزر، حركة الزر و إرخاء الزر.

مداول الحدث `select` يخزن إحداثيات الحدث الحالي و لون العنصر الأصلي، ثم يغير اللون إلى الاصفر:

```
    def select(self, event):
        self.dragx = event.x
        self.dragy = event.y
        self.fill = self.cget('fill')
        self.config(fill='yellow')
```

`cget` هي اختصار "هات الإعدادات `get configuration`"، تأخذ اسم الخيار كحرف و ترجع القيمة الحالية لذلك الخيار.

يحسب `drag` المسافة التي تحركها الكائن بالنسبة لنقطة البداية، و يحدِّث الإحداثيات المخزنة، ثم يحرك العنصر.

```
    def drag(self, event):
        dx = event.x - self.dragx
        dy = event.y - self.dragy
        self.dragx = event.x
        self.dragy = event.y
        self.move(dx, dy)
```

الإحداثيات في هذه الحوسبة هي بالبكسل، و لا حاجة لتحويلها إلى إحداثيات القماشة.

و في النهاية تسترجع `drop` لون العنصر الأصلي:

```
def drop(self, event):
    self.config(fill=self.fill)
```

يمكنك استخدام فئة Draggable لتزويد عنصر موجود بالقدرة على الجر و الإلقاء. فمثلا هذه نسخة معدلة من make_circle تستخدم لإنشاء عنصر و Draggable لجعله قابلا للجر و الإلقاء:

```
def make_circle(event):
    pos = ca.canvas_coords([event.x, event.y])
    item = ca.circle(pos, 5, fill='red')
    item = Draggable(item)
```

هذا مثال لإحدى فوائده التوريث: يمكنك تعديل إمكانيات فئة الآباء بدون تعديل تعريفها. و هو مفيد خصوصا إن كنت ستغير سلوك مديول معرّف لم تكتبه.

19.9 علاج الأخطاء

من التحديات التي تواجهك في برمجة GUI هي ملاحظة ما يحدث خلال بناء واجهة المستخدم، و ما يحدث كرد على أحداث المستخدم.

مثلا، من الأخطاء الشائعة عندما تقوم بإعداد معاود نداء، هو نداء الاقتران بدلا من تمرير مرجع له:

```
def the_callback():
    print 'Called.'
g.bu(text='This is wrong!', command=the_callback())
```

إن شغلت هذا النص ستري بأنه ينادي معاود النداء أولا، ثم ينشئ الزر. و عندما تضغط على الزر فلن يفعل شيئا لأن القيمة المرجعة من the_callback هي None. و في العادة عليك ألا تستدعي معاود الاتصال بينما أنت تعد واجهة المستخدم، فمعاود النداء يُستدعي فقط كرد على حدث من المستخدم.

تحد اخر في برمجة واجهات المستخدم الرسومية هو أنك لا تتحكم في سريان التنفيذ. إنها أفعال المستخدم التي تحدد أي أجزاء البرنامج ستنفذ و ما هو ترتيب هذا التنفيذ. و هذا يعني أن عليك تصميم برنامجك ليعمل بشكل صحيح عند أي تسلسل محتمل للأحداث.

مثلا، واجهة المستخدم الرسومية في التمرين 19.3 لها وشيطان: واحدة تنشئ عنصر الدائرة و الاخرى تغير لون الدائرة. إن أنشأ المستخدم الدائرة ثم غير لونها فلا ضير. لكن ماذا لو غير المستخدم لون دائرة لم توجد بعد؟ أو أنه أنشأ أكثر من دائرة؟ كلما كبر عدد الوشائط أصبح تخيل كل احتمالات تسلسل الاحداث أصعب. إحدى طرق التعامل مع هذا التعقيد هو كبسلة حالة النظام في كائن، ثم الأخذ بالاعتبار:

- ما هي الحالات المحتملة؟ في مثال الدائرة يمكننا إعتبار حالتين: قبل و بعد إنشاء المستخدم لدائرة.
- في كل حالة، ما هي الأحداث الممكن حدوثها؟ في المثال، قد يضغط المستخدم على أي من الزرين أو قد ينتهي.
- لكل زوجي حالة-حدث، ما هي المخرجات المرغوبة؟ بما أن هناك حالتين و زرين، فإن هنالك أربعة أزواج حالة-حدث للأخذ بالاعتبار.
- ما الذي قد يسبب الانتقال من حالة إلى اخرى؟ في حالتنا هذه، هناك انتقال عندما ينشئ المستخدم الدائرة الاولى.

قد تجد تعريف و اختبار اللامتغيرات مفيد، فهي يجب أن تتناسك في أي تسلسل للأحداث.

هذه المقاربة في برمجة وسم ستعينك على كتابة نص صحيح من دون اضاءة الوقت في اختبار كل تسلسل محتمل لأحداث المستخدم!

19.10 المعاني

وسم GUI: واجهة المستخدم الرسومية graphical user interface.

وشيطه widget: إحدى العناصر التي تكون وسم، و من ضمنها الأزرار و قوائم الاختيار و حقول إدخال النصوص الخ. خيار option: قيمة تتحكم بمظهر و وظيفة الوشيطه.

قرينة كلمة مفتاحية keyword argument: قرينة تحدد اسم البرمتر كجزء من نداء الاقتران.

معاود النداء callback: اقتران مرتبط بوشيطه يُنادى عندما يقوم المستخدم بفعلٍ ما.

طريقة مرتبطة bound method: طريقة ترتبط بتجلية محددة.

البرمجة المساقة بالاحداث event-driven programming: اسلوب في البرمجة، تسلسل التنفيذ فيه تحدده أفعال المستخدم.

حدث event: فعل من المستخدم، كالنقر على الفأرة أو الضغط على لوحة المفاتيح، يسبب ردا من وسم.

حلقة انتظار الحدث event loop: حلقة لا منتهية تنتظر فعلا من المستخدم ثم ترد.

عنصر item: عنصر رسومي على وشيطه قماشه.

صندوق الاحاطة bounding box: مستطيل يحيط بمجموعة من العناصر، يحدد عادة بركنين متقابلين.

تغليف pack: ترتيب و عرض عناصر ال وسم.

مهندسة المساحة geometry manager: ارتباط بين وشيطه و حدث و مداول الحدث. ينادى مداول الحدث عند حدوث الحدث في الوشيطه.

19.11 تمارين

تمرين 19.4 في هذا التمرين ستكتب عارضا للصور، هذا مثال بسيط:

```
g = Gui ()
canvas = g.ca (width=300)
photo = PhotoImage (file='danger.gif')
canvas.image ([0,0], image=photo)
g.mainloop ()
```

يقرأ PhotoImage ملفا و يرجع كائن PhotoImage يمكن لتكنتر عرضه. يضع Canvas.image الصورة على القماشه، مركز الصورة هو الاحداثيات المعطاه. يمكنك وضع الصورة على الملصقات و الأزرار و الوشائط الاخرى:

```
g.la (image=photo)
g.bu (image=photo)
```

يمكن ل PhotoImage التعامل مع بعض ملفات الصور مثل GIF, PPM لكن يمكننا استخدام مكتبة بايثون للصور Python Image Library (PIL) لقراءة الملفات الاخرى.

اسم مديول PIL هو image، و تكثر به كائنا بنفس الاسم، فنتجنا للصراع سنستورد المديول مع `import...as`:

```
import Image as PIL
import ImageTk
```

يستورد السطر الاول Image و يمنحه الاسم المحلي PIL. السطر الثاني يستورد ImageTk الذي بوسعه ترجمة صور PIL إلى صور Tkinter PhotoImage. هذا مثال:

```
image = PIL.open('allen.png')
photo2 = ImageTk.PhotoImage(image)
g.la(image=photo2)
```

1- حمل `image_demo.py` و `danger.py` من <http://thinkpython.com/code> ثم

شغل `image_demo.py`. قد تحتاج إلى تنصيب PIL و ImageTK. قد تكون من ضمن برنامجك الحزنة، إن لم تكن فحملها من <http://pythonware.com/products/pil>.

2- في `image_demo.py` غير اسم الصورة الثانية من `photo2` إلى `photo` ثم شغل البرنامج مرة أخرى. يجب أن ترى الصورة الثانية و ليس الاولى.

المشكلة هي أنك عندما تعيد تعيين `photo` فإنها ستتخطى المرجع إلى `PhotoImage` و التي ستختفي. نفس المشكلة ستحدث إن عيبت `PhotoImage` إلى متغير محلي، فستختفي عند انتهاء الاقتران.

لتجنب هذه المشكلة عليك تخزين مرجعا لكل `PhotoImage` تريد الاحتفاظ بها. يمكنك استخدام متغير عمومي، أو تخزين الصور في هيكل بيانات أو كخصلة لكائن.

سلوك كهذا قد يصبح محبطا، و لهذا السبب حذرتك (و لهذا السبب أيضا الصورة العينة تقول "Danger!")

3- إظلالا من هذا البرنامج، أكتب يأخذ اسم المجلد و يدور في حلقة ملفات عارضا أي ملف يتعرف عليه PIL كصورة. يمكنك استخدام عبارة `try` لالتقاط الملفات التي لا يتعرف عليها PIL.

4- عندما ينقر المستخدم على صورة فعلى البرنامج إظهار الصورة التالية.

يوفر PIL تشكيلة من الطرائق للتعامل مع الصور. يمكنك القراءة عنها على: <http://pythonware.com/library/pil/handbook>. كتحذير، اختر بضعة من تلك الطرائق و اعمل و رسم لتطبيق الطرائق على الصور.

الحل: <http://thinkpython.com/code/ImageBrowser.py>.

تمرين 19.5 محرر الرسوم المتجهة هو برنامج يسمح للمستخدم برسم و تحرير الاشكال على الشاشة و انتاج ملفات الرسوم المتجهة مثل Postscript و SVG.

أكتب محررا بسيطا للرسوم المتجهية باستخدام تكثر. يسمح على الأقل برسم الخطوط و الدوائر و المستطيلات، و يجب أن يستخدم `Canvas.dump` لتوليد توصيف Postscript لمحتوى القماش.

و كتحذير، بوسعك أن تتمكن المستخدم من اختيار و تغيير حجم العناصر من القماش.

تمرين 19.6 استخدم تكثر لكتابة متصفح ويب بسيط. يجب أن يكون به وشيطة إدخال نصوص حيث يطبع المستخدم الموقع و تعرض القماش محتويات الصفحة.

يمكنك استخدام مديول `urllib` لتحميل الملفات (انظر التمرين 14.6) و مديول `HTMLParser` لتصريف بطاقات تعريف `THML` (أنظر: <https://docs.python.org/2/library/htmlparser.html>).

على متصفحك التعامل مع النصوص البحثة و الارتباطات التشعبية. و كتحذير، التعامل مع ألوان الخلفية و صياغة شكل نصوص البطاقات و الصور.

الملحق أ

علاج الاخطاء

قد تحدث أشكال مختلفة من الأخطاء في البرنامج. و من المهم التفريق بينها لصيدها بسرعة:

- تحدث أخطاء النحو في بايثون عندما يترجم النص المصدر إلى نص البت. و هي في العادة تعني بأن هناك خطأ في نحو البرنامج. مثلا: نسيان الفاصلة في نهاية عبارة def يصدر رسالة الخطأ (الزائدة) SyntaxError: invalid syntax .
 - أخطاء عند التشغيل يظهرها المفسر عندما يحدث خطأ بينما يعمل البرنامج. معظم رسائل هذه الأخطاء تقول أين وقع الخطأ و أي اقتراح كان ينفذ عندها. مثلا: الاجترار اللا منتهي يسبب في الاخر خطأ عند التشغيل "العمق الأقصى للإجترارات تم تعديده maximum recursion depth exceeded"
 - الأخطاء الدلالية هي مشاكل البرامج التي تعمل و لم تصدر رسائل خطأ، لكنها لا تقوم بالعمل المطلوب. مثلا: تعبير لم يقيم بالشكل الذي تريده ينتج نتيجة غير صحيحة.
- الخطوة الأولى في علاج الأخطاء هي أن تعرف أي نوع من الأخطاء تواجه. رغم كون الاقسام التالية مرتبة حسب نوع الخطأ إلا أن بعضها يطبق في عدد من الظروف .

1-1 الأخطاء النحوية

يسهل إصلاح هذه الأخطاء في العادة عندما تعرف ما هو الخطأ. و للأسف فرسائل الخطأ ليست واضحة دائما. أكثر الرسائل شيوعا هي SyntaxError: invalid token و SyntaxError: invalid token. و ليس أي منها تفيدنا بمعلومات كافية.

لكن على الجانب الاخر، فالرسالة تخبرك أين وقعت المشكلة. الحقيقة أنها تخبرك أي لاحظ بايثون المشكلة، و هو ليس بالضرورة مكان الخطأ. أحيانا يكون الخطأ سابقا لمكان الرسالة، و في الغالب السطر السابق.

ان كنت قد بنيت البرنامج بالتدرج فيجب أن يكون لديك فكرة عن مكان وجود الخطأ، سيكون في آخر سطر كتبه. ان كنت قد نسخت النص من كتاب ابدأ بمقارنة النصين بعناية، افحص كل حرف. في نفس الوقت تذكر بأن الخطأ قد يكون في الكتاب، فإن رأيت فيه ما يظهر كأنه خطأ نحوي فقد يكون خطأ نحوي فعلا.

هنا بعض الطرق التي تجنبك الأخطاء النحوية:

1- تأكد من أنك لا تستعمل كلمات بايثون المفتاحية كمتغيرات.

- 2- تأكد من وجود نقطتان في نهاية ترويسة العبارات المركبة، مثل `for, while, if, def`.
 - 3- تأكد من وجود علامات الاقتباس قبل و بعد المحارف.
 - 4- ان كان لديك محارفا متعددة السطور مع علامات الاقتباس الثلاثة (مفردة أو مزدوجة) تأكد من أنك أغلقت المحارف بالشكل الصحيح. المحارف غير المقفلة تسبب `invalid token` في نهاية برنامجك، أو أنها ستعامل الاجزاء اللاحقة في البرنامج كمحارف إلى أن تصل إلى المحارف التالية. و في الحالة الثاني قد لا تصدر رسالة خطأ على الاطلاق!!
 - 5- الاقواس الغير مقفلة { , }, [,] تتسبب في جعل بايثون يستمر إلى السطر التالي على أنه جزء من العبارة. في العموم يصدر الخطأ في السطر التالي لحظيا تقريبا.
 - 6- انتبه للخطأ التقليدي = بدلا من == في المشروطات.
 - 7- انتبه للمسافات البادئة و أنها مصطفة بالشكل الذي يجب أن تكون عليه. بايثون يستطيع التعامل مع الفراغات و مسافات الجدولة لكن إن خلطتها فستتسبب بالمشاكل. أفضل طريقة لتجنب هذه الأخطاء هي استعمال محرر نصوص يعلم عن بايثون و يدرج المسافات البادئة الصحيحة.
- إن لم ينفذ أي من السابق فانتقل إلى القسم التالي....

1-1-1 أغير و أبدل لكن لا شيء يتغير.

إن قال المفسر أن هناك خطأ في النص لكنك لا ترى أين، فقد يعني أنكما (أنت و المفسر) لا تنظران إلى نفس النص. اخص في بيئة البرمجة لديك إن كان النص الذي تحرره هو النص الذي يحاول بايثون تشغيله.

إن لم تكن متأكدا فتعمد وضع خطأ في بداية النص. الآن شغل البرنامج مرة ثانية. إن لم يجد المفسر الخطأ الجديد فإنه يشغل ملفا اخر.

المتهمون المحتملون هنا قبلون:

- أنت، لقد عدلت على النص و لم تحفظ الملف قبل التشغيل. بعض بيئات البرمجة تقوم بهذا عنك، لكن بعضها لا.
 - أنت، غيرت اسم الملف لكنك لازلت تشغل الملف ذو الاسم القديم.
 - بيئة البرمجة، هناك شيء لم يُعد بالشكل الصحيح.
 - إن كنت تكتب مديول، إنتبه لنلا تعطيه اسما موجودا لأحد مديولات بايثون.
 - ان استوردت ب `import` لقراءة مديول فتذكر بأن عليك إعادة تشغيل المفسر أو استخدام `reload` لقراءة ملف معدل. إن استوردت المديول ثانية فإنه لا يفعل أي شيء.
- إن علقت و لم تستطع إكتشاف ما الذي يحدث، فهناك مقارنة أخرى، و هي البدء بشيء جديد مثل برنامج " Hello, World!" للتأكد من أنه بإمكانك جعل برنامج معروف يعمل. ثم ابدأ بإضافة أجزاء برنامجك بالتدرج إلى البرنامج الجديد.

أ-2 أخطاء عند التشغيل

عندما يكون برنامجك صحيح نحوياً فسيتمكن بايثون من تشغيله، أو البدء في تشغيله. فما الذي يمكن أن يخفق الآن؟

1-1-1 برنامجي يقوم بلا شيء البتة.

تشيع هذه المشكلة عندما يتكون برنامجك من فئات و اقترانات لكنه لا يستدعي شيئاً لبدء التنفيذ. قد تعتمد هذا متعمداً إن كنت تخطط لاستيراد هذا المديول للتزود بالفئات و الاقترانات.

إن لم يكن هذا هو المقصود، فتأكد أنك تستدعي اقترانا لبدء التنفيذ، أو نفذ اقترانا في الوضع التفاعلي. أيضاً نظر قسم "سريان التنفيذ" اللاحق.

2-2-2 برنامجي يعلق

إن توقف برنامج و ظهر بأنه لا يقوم بشيء فهو عالق hanging. كثيراً ما يعني هذا أنه علق في حلقة لا منتهية أو إجترار لا منتهي.

- إن كانت هناك حلقة ما تشك فيها فأضف عبارة print قبلها مباشرة و لتقل فيها "ها أنا أدخل الحلقة" و عبارة بعد الحلقة مباشرة و لتقل "ها أنا أخرج من الحلقة".
- شغل البرنامج و إن رأيت "ها أنا أدخل الحلقة" و لم تر "ها أنا أخرج من الحلقة" فأنت في حلقة غير منتهية، إن حدث هذا فانتقل إلى القسم "الحلقة اللامنتهية".
- في معظم الاحيان يتسبب الاجترار اللامنتهي في جعل البرنامج يعمل لفترة ثم يصدر رسالة: RuntimeError: Maximum recursion depth exceeded. إن حدث هذا فانتقل إلى القسم "الاجترار اللامنتهي" اللاحق.
- إن لم تعمل أي من هاتين الطريقتين فابدأ باختبار الحلقات و الاجترارات الاخرى و كذلك الطرائق.
- إن لم يحل هذا المشكلة فقد يعني أنك لا تفهم سريان التنفيذ لبرنامجك. إذن فإذهب إلى القسم "سريان التنفيذ" اللاحق.

حلقة لا منتهية

إن كنت تظن أن لديك حلقة لا منتهية و تظن بأنك تعلم أي منها التي تسبب المشكلة فأضف عبارة print في نهايتها لتطبع قيم المتغيرات في المشروطة و قيمة المشروطة.

كمثال:

```
while x > 0 and y < 0 :
    # do something to x
    # do something to y

print "x: ", x
print "y: ", y
```



```
print "condition: ", (x > 0 and y < 0)
```

الآن، عندما تشغل البرنامج ستري ثلاثة سطور من المخرجات لكل لفة في الحلقة. و آخر لفة في الحلقة سيكون الشرط False. أما إن استمرت الحلقة بالعمل فستري قيم x و y و قد تكتشف السبب الذي يجعلها لا يتحدثان بالشكل الصحيح.

اجتزاز لا منتهي

في معظم الاحيان يتسبب الاجتزاز اللا منتهي في جعل البرنامج يعمل لفترة ثم يصدر رسالة: `RuntimeError: Maximum recursion depth exceeded`.

إن شككت بأن اقترانا أو طريقة ما هي ما يسبب الاجتزاز اللا منتهي، فابدأ البحث للتأكد من وجود حالة الاساس. بكلمات أخرى: يجب أن يكون هناك شرط ما يجعل الاقتران أو الطريقة ترجع دون التسبب في استدعاء اجتزازي. إن لم يكن فعليك إعادة التفكير في الخوارزمية و أن تحدد حالة أساس.

إن كانت هناك حالة أساس لكن البرنامج لا يصل إليها فأضف عبارة `print` بداية الاقتران أو الطريقة و لتطبع البرمترات. الآن عندما تشغل البرنامج ستري سطوراً من المخرجات في كل مرة يُستدعى فيها الاقتران أو الطريقة، إن كانت البرمترات لا تتطور نحو الحالة الاساس فسيكون لديك فكرة عما يحدث.

سريان التنفيذ

إن لم تكن متأكداً من كيفية سير التنفيذ في برنامجك، أضف `print` في بداية كل اقتران و لتطبع شيئاً ك `entering "function foo"` حيث `foo` هو اسم الاقتران.

الآن عندما تشغل البرنامج ستطبع ملاحظة لكل اقتران تم استدعاؤه.

3-3-3 عندما أشغل البرنامج أحصل على استثناء

إن حدث خطأ خلال التشغيل سيطبع بايثون رسالة تحتوي اسم الاستثناء و السطر الذي حدثت عنده المشكلة و ملاحظة.

الملاحظة تسمي الاقتران الذي كان ينفذ حينها، و الاقتران الذي استدعى هذا الاقتران، و الاقتران الذي استدعاه وهكذا. بكلمات أخرى فهي تلاحق تسلسل استدعاءات الاقترانات التي أوصلت البرنامج إلى هذه الحال. تحتوي الملاحظة أيضاً على رقم السطر الذي حدث فيه النداء.

الخطوة الأولى هي فحص مكان حدوث الخطأ في البرنامج و محاولة التعرف على المشكلة هناك. هنا بعض الأخطاء الشائعة التي تحدث عند التشغيل:

خطأ في التسمية NameError: أنت تحاول استخدام متغير غير موجود في البيئة.

تذكر أن المتغيرات المحلية هي محلية. فلا يمكنك الإشارة إليها من خارج الاقتران الذي عرفت فيه.

خطأ في النمط TypeError: هنالك عدة أسباب محتملة:

- أنت تحاول استخدام قيمة بطريقة خاطئة. مثال: استخدام شيء غير الاعداد الصحيحة كمؤشرات في القوائم، المحارف أو التويل.
- هناك عدم تطابق بين العناصر في محارف صيغة و العناصر التي مررت للتحويل. قد يحدث هذا إما لعدم تطابق عدد العناصر أو النداء على تحويل غير صالح.
- أنت تمرر العدد الخطأ من القرائن لاقتران أو طريقة. للطرائق، أنظر في تعريف الطريقة للتأكد من أن البرمتر الاول هو self. ثم انظر إلى استدعاء الطريقة للتأكد أن استدعاءها كان على كائن له النمط الصحيح و يزود القرائن الصحيحة.

أخطاء المفاتيح KeyError: أنت تحاول الوصول إلى عنصر في القاموس باستخدام مفتاح لا يحتويه القاموس.

أخطاء الخصال AttributeError: أنت تحاول الوصول إلى خصلة أو طريقة غير موجودة. تأكد من التهجئة!! يمكنك استخدام dir لسرد جميع الخصال الموجودة.

إن كان الخطأ يقول NoneType فهذا يعني أنه None. أحد الاسباب الشائعة هو نسيان إرجاع القيمة من الاقتران، إن وصلت إلى نهاية الاقتران دون أن تصادف عبارة return فسوف ترجع None, و سبب شائع اخر هو استخدام النتيجة من طرق القوائم مثل sort و التي ترجع None.

خطأ المؤشر IndexError: المؤشر الذي تستخدمه للوصول إلى عنصر في قائمة أو محارف أو تويل أكبر من طولها ناقص واحد. أضف عبارة print قبل موقع الخطأ مباشرة، و لتطبع قيمة المؤشر و طول المصفوفة. هل المصفوفة بالطول الصحيح؟ هل المؤشر بالقيمة الصحيحة؟

من المجدي استخدام معالج أخطاء بايثون (pdb) لأنه يلاحق الاستثناءات و يسمح لك برؤية حالة البرنامج قبل الخطأ. يمكنك القراءة عن pdb على: <http://docs.python.org/2/library/pdb.html>.

4-2-4 أضفت الكثير من عبارات print إلى أن غمرتني المخرجات

من مشاكل استخدام print في علاج الأخطاء هي أنك تكتشف نفسك مطمورا بالمخرجات. هناك طريقتان لتكامل علاج برنامجك: بسط المخرجات أو بسط البرنامج.

لتبسيط المخرجات، يمكنك حذف عبارات print التي لا تساعد أو التعليق عليها، أو يمكنك تجميعها معا أو تغيير تنسيقها فتصبح أسهل للفهم.

لتبسيط البرنامج، هناك العديد من الأشياء التي يمكنك فعلها. أولها تخفيض حجم المسألة التي يعمل عليها البرنامج. مثلا إن كان يبحث في قائمة، صغر له حجمها. إن كان البرنامج يأخذ مدخلا من المستخدم، إعطه أبسط مدخل يسبب المشكلة.

ثانياً تنظيف البرنامج. أزل النصوص الميتة و أعد ترتيب البرنامج بشكل يسهل معه فهمه. مثلا إن كنت تشك بأن المشكلة موجودة في جزء عشي من البرنامج حاول إعادة كتابة الجزء العشي و تبسيط بنائه. إن كنت تشك في اقتران ضخم حاول تجزئته إلى اقتران أصغر و خصها متفرقة.

في الغالب تكون عملية العثور على حالة الفحص الصغرى هي ما تدلك على البقة. إن لاحظت بأن البرنامج يعمل في مواقف و لا يعمل في اخرى، فاستخدم هذا كدليل لما يحدث.

و في نفس السياق إعادة كتابة جزء من النص يساعد في العثور على البقات الدقيقة. فإن قمت بتغيير تعتقد أنه لن يؤثر على

البرنامج إلا أنه أثر فهذا تلميح اخر تستفيد منه.

أ-3 الأخطاء الدلالية

علاج الأخطاء الدلالية أصعب من بعض النواحي، ذلك لأن المفسر لا يزودك بمعلومات عما يحدث. أنت فقط من يعلم ما على البرنامج القيام به.

الخطوة الأولى أن تربط بين نص البرنامج و السلوك الذي تراه. يجب أن تكون لديك فرضية عما يحدث من البرنامج فعليا. و مما يصعب هذه المهمة هي أن الحواسيب سريعة.

قد ترغب أحيانا في ابطاء البرنامج إلى سرعة بشرية. بعض معالجات الأخطاء تفعل ذلك. لكن الوقت المستنفذ في إدراج بعض عبارات print يكون في الغالب أقل من ذلك المطلوب لإعداد معالج أخطاء، و إدراج و حذف نقاط الفحص و تسيير البرنامج بخطوات إلى مكان حدوث المشكلة.

أ-1-1 برنامجي لا يعمل.

عليك أن تسأل نفسك هذه الاسئلة:

- هل هناك شيء مما يفترض من البرنامج عمله لكنه لا يحدث؟ اعثر على الفقرة من النص و التي ينفذ فيها ذلك الاقتران و تأكد من أنها تنفذ في عندما يجب أن تنفذ.
- هل هناك شيء يحدث و يفترض ألا يحدث؟ اعثر على الفقرة في البرنامج التي تقوم بذلك الاقتران و تأكد من أنها تنفذ فقط عندما يجب أن تنفذ.
- هل هناك فقرة في البرنامج تقوم بتأثير غير الذي تتوقعه؟ تأكد من أنك تفهم النص المقصود، خصوصا إن كان به استدعاءات إلى اقتران أو طرائق من مديولات بايثون الأخرى. اقرأ واثق الاقتران الذي تستدعيه. جربه بكتابة حالة فحص بسيطة و افحص النتائج.
- لكي تبرمج يجب أن يكون لديك نموذج عقلي للطريقة التي تعمل بها البرامج. فإن كتبت برنامجا لا يقوم بما تريده فالمشكل في كثير من الاحيان ليست في البرنامج، بل في النموذج العقلي الذي بنيته.
- أفضل طريقة لتصحيح نموذجك العقلي عن البرنامج هي تقسيمه إلى مكونات (عادة الاقتران و الطرائق) و فحص كل مكون على حدة. و بمجرد عثورك على التناقض بين النموذج و الواقع ستمكن من حل المشكلة.
- طبعا يجب أن تبني و تختبر بينما تصمم برنامجك. إن واجهت مشكلة فسيكون حجم ما عليك فحصه من النصوص صغيرا و هي في الغالب الإضافات الجديدة.

أ-1-2 لدي تعبير مشعراني كبير و لا يقوم بما أتوقعه منه.

لا بأس في كتابة التعبيرات الكبيرة طالما أن قراءتها سهلة، لكنها تكون صعبة العلاج من الأخطاء. التفكير السليم هو تقسيم التعبيرات المعقدة إلى مجموعة من التعيينات إلى متغيرات مؤقتة.

مثلا:

أحيانا العثور على البق يستغرق الوقت. كثيرا ما أعرثر على الأخطاء بينما أنا بعيد عن الحاسوب، عندما أجعل دماغى يسرح. من أفضل الأماكن للعثور على البق هي القطارات، الدش، و السرير قبل النوم.

أ-3-5 لا، أنا فعلا بحاجة للمساعدة.

هذه أمور تحدث. حتى أفضل المبرمجين له كبوات. أحيانا تعمل على برنامج لفترة طويلة بما فيه الكفاية لتجعلك لا ترى الخطأ. استخدام زوجي عيون طازجة هو الحل.

قبل أن تطلب المساعدة من أحد تأكد من أنك مستعد. برنامجك يجب أن يكون بسيطا قدر الإمكان، و يجب أن تكون منهيكا بفحصه بأبسط مدخل ممكن للتسبب بالخطأ. يجب أن تكون قد وضعت عبارات print في الامكنة المناسبة (و ما تطبعه هذه العبارات يجب أن يكون مفهوما). يجب أن تكون فاهما للمشكلة بالقدر الذي يسمح لك بشرحها بوضوح. و عندما تستشير أحدهم تأكد من إعطائه المعلومات التي سيحتاجها:

- إن كانت هناك رسائل خطأ، فما هي و بأي جزء من البرنامج تتعلق؟
- ما هو اخر شيء قمت به قبل وقوع الخطأ؟ ماذا كانت آخر السطور التي كتبتها قبله، أو ما هي حالة الاختبار الجديدة التي فشلت.
- ما الذي جريته لحلها حتى الان، و ماذا تعلمت منه؟

و عندما تجد البقعة، فكر لثوان بالذي كان يجب فعله للعثور عليها أسرع. ففي المرة التالية التي ترى فيها شيئا مماثلا ستتمكن من الامسك بها أسرع.

تذكر بأن الهدف ليس جعل البرنامج يشتغل. بل التعلم كيف تجعل البرنامج يشتغل.

الملحق ب

تحليل الخوارزميات

هذا الملحق هو اقتباس محرَّر من "فكر تعقيدات" لـ آلن ب. داوئي، من منشورات أوريلي ميديا 2011. عند انتهائك من هذا الكتاب قد تود الانتقال إلى ذلك.

تحليل الخوارزميات هو فرع من علوم الحاسوب يبحث في أداء الخوارزميات، خصوصا زمن تشغيلها و المساحة المتطلبة لها. أظُر http://em.wikipedia.org/wiki/Analysis_of_algorithms.

الهدف العملي من تحليل الخوارزميات هو توقع أداء الخوارزميات المختلفة للإستدلال عند اصدار القرارات في مرحلة التصميم. في الحملة الرئاسية لعام 2008 عندما زار المرشح باراك أوباما جوجل، طُلب منه أن يقوم بتحليل مرتجل. سألته كبير التنفيذيين إريك شمدمت مازحا عن "أكثر الطرق فعالية لفرز مليون من الاعداد الصحيحة 32 بت"، على ما يبدو أن أحد ما غشش أوباما لأنه أجاب بسرعة "أعتقد أن فرز الفقاعة سيكون الطريقة الخطأ أيضا" أظُر:

http://www.youtube.com/watch?v=k4RRi_ntQc8

كانت تلك اجابة صحيحة: فرز الفقاعة من ناحية المفهوم بسيط لكنه بطيء في حالة مجموعات البيانات الضخمة. الجواب الذي كان يتوقعه شمدمت ربما كان "خوارزمية فرز الترتاب"¹.

http://en.wikipedia.org/wiki/Radix_sort

الهدف من تحليل الخوارزميات هو المقارنة ذات المغزى بين الخوارزميات، لكن هناك بعض المشاكل:

- قد يعتمد الأداء النسبي للخوارزمية على خصائص الحاسوب (أو الآلة)، فقد تكون خوارزمية ما أسرع على الآلة أ، و خوارزمية أخرى أسرع على الآلة ب. الحل العام لهذه المشكلة هو تحديد الآلة النموذج ثم تحليل عدد الخطوات، أو العمليات التي تتطلبها الخوارزمية تحت النموذج المعطى.
- قد يعتمد الأداء النسبي على تفاصيل مجموعة البيانات. مثلا بعض خوارزميات الفرز تعمل أسرع إن كانت البيانات مفروزة جزئيا، خوارزميات أخرى تعمل أبطأ. الطريقة الشائعة لتجنب هذه المشكلة هو تحليل "سيناريو أسوأ الحالات". يفيد أحيانا أن نحلل الأداء على الحالة المتوسطة، إلا أن هذا في العادة أصعب، و قد لا يكون واضحا أي حالة يمكن أن تصنف كمتوسطة.
- يعتمد الأداء النسبي أيضا على حجم المشكلة. فخوارزمية فرز سريعة على القوائم القصيرة، قد تصبح بطيئة على القوائم الطويلة. الطريقة المعتادة للتعامل مع هذه المشكلة هي التعبير عن زمن التشغيل (أو عدد العمليات) كاقتران لحجم المشكلة، ثم مقارنة الاقترانات بالمقاربة asymptotically كلما زاد حجم المشكلة.

¹ أظُن أن أفضل إجابة لهذا السؤال هي "أفضل طريق لترتيب مليون عدد صحيح هي استخدام أي طريقة فرز تعطيني إياها اللغة التي أستخدمها. فإداؤها مقبول لمعظم الغايات، و إن كانت بطيئة سأستخدم أداة لاكتشاف موقع استنفاد الوقت. إن ظهر بأن طريقة الفرز الأسرع لها تأثير ملموس على الأداء فسأبحث عن طريقة جيدة للفرز الترتيبي"

الجيد في هكذا مقارنات هي أنها يمكن أن تستخدم في تبسيط تصنيف الخوارزميات. مثلا، إن كنت أعلم بأن زمن التشغيل للخوارزمية **أ** يتناسب مع حجم مدخلات قيمته **ن** و زمن تشغيل الخوارزمية **ب** يتناسب مع **ن²**، عندها يمكنني توقع أن تكون الخوارزمية **أ** أسرع من **ب** لقيم **ن** الكبيرة. يأتي هذا النوع من التحليل مع بعض التحذير لكننا سنأتي على هذا فيما بعد.

ب-1 تراتب النمو

إفترض أنك حللت خوارزمتان و عبرت عن زمن التشغيل لها بحجم المدخل: الخوارزمية **أ** تأخذ $100n + 1$ خطوة لتحل مسألة بحجم **ن**، الخوارزمية **ب** تأخذ $n^2 + n + 1$ خطوة. الجدول التالي يظهر زمن التشغيل لهذه الخوارزميات لأحجام مختلفة من المسائل:

حجم المدخلات ن	زمن التشغيل للخوارزمية أ	زمن التشغيل للخوارزمية ب
10	1001	111
100	10001	10101
1000	100001	1001001
10000	1000001	$>10^{10}$

عندما كانت $n = 10$ ظهرت الخوارزمية **أ** بمظهر سيئ، فهي تأخذ عشرة أضعاف الوقت الذي تأخذه الخوارزمية **ب**. لكن عندما كانت $n = 100$ أصبحتا متساويتين تقريبا، لكن للقيم الأكبر كانت **أ** أفضل بكثير.

السبب الرئيسي هو أنه لقيم **ن** الكبيرة، تكبر الاقترانات التي تحتوي على n^2 على نحوٍ أسرع من الاقتران الذي حده القائد **ن**، الحد القائد (leading term) هو الحد الذي أسه الأكبر.

كان معامل الحد القائد في الخوارزمية **أ** كبير (100) لذلك كان أداء الخوارزمية **ب** أفضل لقيم **ن** الصغيرة. لكن بغض النظر عن المعامل، سيكون هناك دائما قيمة لنون حيث $n^2 \times A < B \times n$.

البرهان نفسه ينطبق على الحدود غير القائدة. حتى لو كان زمن التشغيل للخوارزمية **أ** هو $n + 1000000$ فستظل أفضل من الخوارزمية **ب** لقيم **ن** الكبيرة كفاية.

نحن في العموم نتوقع من الخوارزمية التي لها حد قائد صغير أن تكون لها الافضلية في المشاكل الكبيرة، لكن للمشاكل الصغيرة فلا بد و أن تكون هناك الشعرة التي يكون على جانبها الاخر أن الخوارزمية الثانية هي الافضل. موقع هذه الشعرة يعتمد على تفاصيل الخوارزمية، و على المدخلات و كذلك على الالة. و لهذا السبب تهمل في غايات تحليل الخوارزميات. لكن لا يعني هذا أن عليك نسيانها.

إن كان لخوارزميتين نفس الحد القائد، فسيصعب القول أيها أفضل، مرة أخرى يعتمد القرار على التفاصيل. لذا و لغرض التحليل الخوارزمي تعتبر الاقترانات التي لها نفس الحد القائد متكافئة، حتى وإن لم تكن لها نفس العوامل.

ترتيب النمو هو مجموعة من الاقترانات التي يعتبر سلوك نموها العرضي متكافئا. مثلا $2n$ و $100n$ و $n+1$ كلها تنتمي إلى نفس تراتب النمو. و يكتب هكذا $O(n)$ و غالبا ما تسمى "خطية" لأن كل اقتران في المجموعة نمو خطيا بنمو n . كل الاقترانات ذات الحد القائد n^2 تنتمي لـ $O(n^2)$ فهي تربيعية (الاسم الذي يطلق على الاعداد التي أسها 2). نرى في الجدول التالي بعض تراتب النمو التي تظهر بشكل شائع في التحليل الخوارزمي، بترتيب تصاعدي من حيث السوء.

Order of growth	Name	الاسم
$O(1)$	constant	ثابت
$O(\log_b n)$	logarithmic (for any b)	لوغرتمي (لأي b)
$O(n)$	linear	خطي
$O(n \log_b n)$	"en log en"	"en log en"
$O(n^2)$	quadratic	تربيعي
$O(n^3)$	cubic	تكعيبي
$O(c^n)$	exponential (for any c)	أسي (لأي c)

بالنسبة للحدود اللوغرتمية فأساس اللوغرتم لا يهم، تغيير الأسس كالضرب بثابت. و هو لا يغير تراتب النمو. و نفس الأمر ينطبق على الاقترانات الاسية، كل الاقترانات الاسية تنتمي إلى نفس ترتيب النمو بغض النظر عن قاعدة الأس. تنمو الاقترانات الاسية بسرعة، لذلك فالاقترانات الاسية مفيدة في حل المشاكل الصغيرة فقط.

تمرين ب-1 اقرأ صفحة ويكيبيديا عن Big-Oh على

http://en.wikipedia.org/wiki/Big_O_notation . ثم أجب عن الاسئلة التالية:

1- ماهو ترتيب النمو لـ $n^3 + n^2$ ؟ ماذا عن $1000000n^3 + n^2$ ؟ و عن $n^3 + 1000000n^2$ ؟

2- ماهو ترتيب النمو لـ $(n+1)(n^2 + n)$ ؟ قبل أن تبدأ بالضرب تذكر أن كل ما تحتاجه هو الحد القائد.

3- إن كانت f في $O(g)$ لأي إقتران غير محدد g ، ماذا نستطيع القول عن $af + b$ ؟

4- إن كانت f_1 و f_2 في $O(g)$ ماذا نقول في $f_1 + f_2$ ؟

5- إن كانت f_1 في $O(g)$ و f_2 في $O(h)$ ، فماذا نقول في $f_1 + f_2$ ؟

6- إن كانت f_1 في $O(g)$ و f_2 في $O(h)$ ، فماذا نقول في $f_1 \cdot f_2$ ؟

هذا النوع من التحليل غالبا ما يجده المبرمجون الذين يهتمون بالاداء عسيرا على الهضم. و لهم بعض الحق في ذلك: أحيانا لا يفرق المعامل عن الحد غير القائد. فأحيانا تكون تفاصيل الالة و لغة البرمجة و خصائص المدخلات هي التي تصنع الفرق الأكبر. و للمشاكل الصغيرة فالسلوك التقاربي ليس ذا تأثير.

لكن إن أقيمت هذه التحذير في بالك، سيكون التحليل الخوارزمي أداة مفيدة، على الاقل للمشاكل الكبيرة. فالخوارزميات "الأفضل" هي في الغالب "أفضل"، و أحيانا "أفضل بكثير". الفرق بين خوارزميتين جيدتين لهما نفس ترتيب النمو يكون في العادة عامل ثابت، لكن الفرق بين خوارزمية جيدة و خوارزمية سيئة لا يتسع له مكان!

ب-2 تحليل عمليات بايثون الأساسية

معظم العمليات الحسابية ثابتة الوقت، الضرب يأخذ في العادة وقتنا أطول من الجمع، و القسمة تأخذ وقتنا أطول من كليهما، لكن زمن التشغيل هنا لا يعتمد على علو قيمة العوامل. يُستثنى من هذا الأرقام الكبيرة جدا، فهناك يطول زمن التشغيل بزيادة عدد الخانات.

عمليات الفهرسة - قراءة أو كتابة عناصر تسلسل أو قاموس - أيضا ثابتة الوقت، بغض النظر عن حجم هيكل البيانات. حلقة for التي تدور في تسلسل أو قاموس، تكون في العادة خطية طالما كانت كل العمليات في متن الحلقة ثابتة الوقت. مثلا ضم عناصر قائمة هو خطي:

```
total = 0
for x in t:
    total += x
```

الاقتزان الجاهز sum خطي لأنه يفعل نفس الشيء، لكنه أسرع على نحو ما بسبب أنه تطبيق أكثر فعالية، و في لغة التحليل الخوارمي: له معامل قائد أصغر.

ان استخدمت نفس الحلقة "الإضافة" قائمة من المحارف، فزمن التشغيل يكون تربيعي لأن إضافة المحارف خطي. طريقة join أسرع لأنها خطية على مدى الطول الكلي للمحارف.

و بحكم الخبرة، إذا كان متن حلقة في $O(n^2)$ فإن الحلقة ككل تكون في $O(n^{2+1})$. الاستثناء هو إن أثبتت أن الحلقة تظل موجودة بعد عدد ثابت من التكرارات. إن اشتغلت الحلقة عدد k من المرات بغض النظر عن n ، فإنها تكون في $O(n^2)$ حتى عندما تكون k كبيرة.

الضرب في k لا يغير تراتب النمو، لكن هذا لا يختلف عن القسمة. لذا فإن كان متن الحلقة في $O(n^2)$ و اشتغلت عدد مرات يساوي n/k ، فالحلقة تكون في $O(n^{2+1})$ ، حتى لـ k الكبيرة.

معظم عمليات المحارف و التبولات خطية، لكن إن كانت أطوال المحارف محدودة بثابت، كالعلاقات على حرف واحد، فسوف تعتبر ثابتة الوقت.

معظم عمليات القوائم خطية، إلا هذه الاستثناءات:

- إضافة عنصر في نهاية قائمة هو ثابت الوقت في المتوسط، عندما لا يظل متسعا فإنها تُنسخ إلى موقع أكبر، لكن الوقت الإجمالي لعدد n من العمليات هو $O(n)$ ، لهذا نقول إن الوقت المحفوظ (لسداد الدين) amortized لعملية واحدة هو $O(1)$.
- حذف عنصر من نهاية القائمة هو ثابت الوقت.
- الفرز هو $O(n \log n)$

معظم عمليات القواميس و طرائقها ثابتة الوقت، لكن هناك استثناءات أيضا:

- زمن التشغيل لـ copy يتناسب مع عدد العناصر، لكن ليس مع حجم العناصر (فهو ينسخ مراجع و ليس العناصر نفسها).
- وقت التشغيل لـ update يتناسب مع حجم القاموس الذي مُرر كبرمتر، و ليس القاموس الذي يجري تحديثه.
- Keys, values, items خطية لأنها ترجع قوائم جديدة، و Iterkeys و itervalues و

iteritems ثابتة الوقت لأنها ترجع تكرارات. لكن حلقة التكرارات فالحلقة تكون خطية. استخدام اقتران iter يخفض بعض النفقات لكنه لا يغير تراتب النمو إلا إذا كان عدد العناصر التي تعالجها محدد.

- أداء القواميس هو أحد معجزات علوم الحاسوب، سنرى كيف تعمل في القسم ب-4.

تمرين ب-2 إقرأ صفحة ويكيبيديا عن الخوارزميات على

http://en.wikipedia.org/wiki/Sorting_algorithm ثم أجب عن الاسئلة التالية:

- 1- ما هو "الفرز بالقياس"؟ ما هي أفضل أسوأ حالة ترتيب النمو للفرز بالقياس؟ ما هي أفضل أسوأ حالة ترتيب النمو لأي خوارزمية فرز؟
- 2- ما هو ترتيب النمو لفرز الفقاعة، ولماذا يظن باراك أوباما بأنها الطريقة الخطأ؟
- 3- ما هو ترتيب النمو لفرز الاساس؟ ما هي الشرط المسبقة لاستعماله؟
- 4- ما هو الفرز المستقر ولماذا هو مهم عمليا؟
- 5- ما هي أسوأ خوارزمية فرز (و يكون لها اسم)؟
- 6- أي خوارزمية فرز تستخدم مكتبة C؟ و أي خوارزمية فرز تستخدم مكتبة بايثون؟ هل هذه الخوارزميات مستقرة؟ قد تتطلب الإجابة منك أن تبحث في جوجل.
- 7- كثير من خوارزميات الفرز اللامقارن خطية، إذن فلماذا يستخدم بايثون $O(n \log n)$ ؟

ب-3 تحليل خوارزميات البحث

البحث هو خوارزمية تأخذ مجموعة و عنصر مستهدف، و تقرر فيما إذا كان الهدف في المجموعة، و غالبا ما ترجع المؤشر لذلك الهدف.

أبسط خوارزميات البحث هي "البحث الخطي"، و الذي يمر في عناصر المجموعة بالترتيب و يتوقف عندما يجد الهدف. و في أسوأ الحالات فإن عليه أن يمر بكامل عناصر المجموعة. و لذلك فوقت التشغيل خطي.

المؤثر in للتسلسلات يستخدم بحثا خطيا، و كذلك طرائق الحارف مثل find و count.

إن كانت العناصر مرتبة في التسلسل، يمكنك استخدام البحث التصنيفي و الذي هو $O(\log n)$. البحث التصنيفي شبيه بالطريقة التي تبحث بها عن كلمة في القاموس (الحقيقي، و ليس هيكل البيانات). فبدلا من البدء من البداية و فحص كل عنصر بالترتيب، تبدأ من المنتصف و ترى إن كانت الكلمة التي تبحث عنها تأتي قبل أو بعد هذا الموقع. إن كانت تأتي قبل فستبحث في نصف النصف الاول. و إن كانت بعد فستبحث في نصف النصف الثاني. و أيا كان موقعها فقد اختصرت نصف البحث المتبقي في كل مرة.

إن كان في التسلسل 1000000 عنصر سيأخذ إيجاد الكلمة منك 20 خطوة، أو إثبات عدم وجودها. هذا يعني 50000 مرة أسرع من البحث الخطي.

تمرين ب-3 أكتب اقترانا اسمه bisection يأخذ قائمة مفروزة و قيمة مستهدفة و يرجع المؤشر لتلك القيمة في القائمة، إن كانت موجودة، أو يرجع None إن لم تكن.

أو يمكنك قراءة وثائق مديول bisection و استخدامه!

يمكن للبحث التصنيفي أن يكون أسرع بكثير من البحث الخطي، لكنه يتطلب كون التسلسل مرتبا، و هو ما يتطلب جهدا إضافيا.

هناك نوع اخر من هياكل البيانات تسمى تقطيعية hashtable، و هي أسرع من البحث التصنيفي - تستطيع القيام بالبحث في وقت ثابت - و لا تتطلب من العناصر أن تكون مرتبة. قواميس بايثون مطبقة باستخدام hashtables، و هو السبب الذي جعل كل عمليات القواميس و من ضمنها مؤثر in ثابتة الوقت.

ب-4 جداول التطيع Hashtables

لشرح كيف تعمل جداول التطيع و لماذا كان أداؤها بهذه الجودة، سأبدأ بتطبيق بسيط لخارطة ثم أحسنها تدريجيا إلى أن يصبح التطبيق تقطيعيا.

سأستخدم بايثون لشرح هذه التطبيقات، لكنك لن تكنب نصا كهذا في بايثون في الحياة الواقعية، ستستعمل القاموس فقط! لذلك و لنهاية هذه الفصل حاول أن تتخيل بأن القواميس غير موجودة و أنك تريد تطبيق هيكل للبيانات يوصل بين المفاتيح و القيم. العمليات التي ستطبقها هي:

Add(k, v): أضف عنصرا جديدا يوصل من المفتاح k إلى القيمة v. في قاموس بايثون d هذه العملية تكنب $d[k] = v$.

Get(target): تبحث عن القيمة التي تقابل المفتاح key و ترجعها. لقاموس بايثون d تكنب هذه العملية هكذا $d[target]$ أو $d.get(target)$.

سأفترض مؤقتا بأن كل مفتاح يظهر مرة واحدة. أبسط تطبيق لهذه الواجحة هو استخدام قائمة من التوبل، يكون كل توبل زوجين من المفتاح-القيمة.

```
class LinearMap(object):
```

```
    def __init__(self):
        self.items = []

    def add(self, k, v):
        self.items.append((k, v))

    def get(self, k):
        for key, val in self.items:
            if key == k:
                return val
        raise KeyError
```

تضيف add توبل مفتاح-قيمة لقائمة العناصر، و هو ما يأخذ وقتنا ثابتا.

تستخدم get حلقة for للبحث في القائمة: فإن وجدت المفتاح المستهدف سترجع القيمة المقابلة له، و إلا فستصدر KeyError. إذن ف get خطية.

هناك بديل هو إبقاء القائمة مفروزة حسب المفتاح. عندها تستطيع get استخدام البحث التصنيفي، و الذي هو $O(\log n)$. لكن إدراج عنصر جديد في وسط قائمة خطي، لذلك فقد لا يكون هذا هو الحل الامثل. هناك هياكل بيانات أخرى (أنظر):

http://en.wikipedia.org/wiki/Red-black_tree تطبق add و get في \log time، لكن هذا أيضا ليس بجودة ثابتة الوقت، إذن لنتابع.

طريقة أخرى لتحسين LinearMap هي تفتيت قائمة أزواج المفتاح-القيمة إلى قوائم أصغر. هاك تطبيق اسمه BetterMap، وهو قائمة من 100 توصيل خطي LinearMap. سنرى حالا بأن ترتيب النمو لـ get لا زال خطيا، لكن BetterMap هي خطوة على طريق جداول التقطيع:

```
class BetterMap(object):

    def __init__(self, n=100):
        self.maps = []
        for i in range(n):
            self.maps.append(LinearMap())

    def find_map(self, k):
        index = hash(k) % len(self.maps)
        return self.maps[index]

    def add(self, k, v):
        m = self.find_map(k)
        m.add(k, v)

    def get(self, k):
        m = self.find_map(k)
        return m.get(k)
```

توجد `__init__` قائمة من LinearMap عددها `n`.

`find_map` تُستخدم من قبل `add` و `get` لتقرر في أي توصيل سيوضع العنصر الجديد، أو في أي توصيل ستبحث.

تستخدم `find_map` الاقتران الجاهز `hash`، والذي يأخذ أي كائن بايثوني و يحوله لعدد صحيح. هذه العملية لها محدودية، و هي أنها تعمل مع المفاتيح التقطعية. الانماط المتبدلة كالتقويم و القوائم غير تقطعية.

الكائنات التقطعية التي تعتبر متكافئة ترجع نفس قيمة التقطيع، لكن العكس ليس بالضرورة صحيح: كائنات مختلفان قد يرجعا نفس قيمة التقطيع.

يستخدم `find_map` مؤشر القسمة بدون باقي للقيم التقطعية في مجال من صفر إلى `len(self.maps)`، إذن فالنتيجة هي مؤشر قانوني في القائمة. هذا يعني بالطبع أن الكثير من القيم التقطعية ستلف في نفس المؤشر. لكن إن كان اقتران التقطيع يوزع الاشياء بالتساوي إلى حد ما (و هو ما صممت اقترانات التقطيع لأجله)، إذن بإمكاننا توقع $n/100$ عنصر في كل LinearMap.

و بما أن زمن التشغيل لـ `LinearMap.get` يتناسب مع عدد العناصر فيمكننا توقع أن BetterMap أسرع بمئة مرة من LinearMap. ترتيب النمو لا يزال خطيا، لكن المعامل القائد أصبح أصغر. لا بأس بهذه النتيجة، لكن جداول التقطيع Hashtable لازالت أفضل.

هنا (أخيرا) فكرة حاسمة تجعل جداول التقطيع أسرع: إن أمكنك إبقاء أطوال LinearMap ضمن إطار محدد، ستكون `LinearMap.get` ثابتة الوقت. كل ما عليك فعله هو متابعة عدد العناصر و عندما يتجاوز عتبة تحدها، غير حجم جدول التقطيع بإضافة مزيد من LinearMap.

هنا تطبيق لجدول تقطيع:

```

class HashMap(object):
    def __init__(self):
        self.maps = BetterMap(2)
        self.num = 0

    def get(self, k):
        return self.maps.get(k)

    def add(self, k, v):
        if self.num == len(self.maps.maps):
            self.resize()

        self.maps.add(k, v)
        self.num += 1

    def resize(self):
        new_maps = BetterMap(self.num * 2)

        for m in self.maps.maps:
            for k, v in m.items():
                new_maps.add(k, v)

        self.maps = new_maps

```

كل HashMap تحتوي على BetterMap، تبدأ `__init__` باثنتان من LinearMap ثم تهيئ `num` الذي سيتابع عدد العناصر.

يوجد `get` إلى BetterMap. الشغل الحقيقي سيقوم به `add` الذي يتحقق من عدد العناصر و من حجم BetterMap: إن تساوا، فإن معدل عدد العناصر في كل LinearMap يكون 1، إذن سينادي على `resize`. `resize` تنشئ BetterMap جديدة، بضعفي حجم السابقة، ثم "تعيد تقطيع" العناصر من الخارطة السابقة إلى الجديدة.

من المهم إعادة التقطيع لأن تغيير عدد الـ LinearMap يغير مقام مؤثر القسمة بدون باقي في `find_map`. هذا يعني بأن بعض الكائنات التي كانت ملفوفة في نفس الـ LinearMap ستقسم (و هو ما أردناه، ألا توافق؟).

إعادة التقطيع خطية، و عليه فإن `resize` خطية، و هو ما قد لا يبدو جيدا بما أنني وعدت بأن `add` ستكون ثابتة الوقت. لكن تذكر بأنه ليس علينا إعادة ضبط الحجم في كل مرة، إذن ف `add` ثابتة الوقت في العموم و أحيانا فقط خطية. كمية العمل الكلية لتشغيل `add` عدد n من المرات يتناسب مع n ، إذن متوسط الوقت لكل `add` يصبح ثابت الوقت!

لكي ترى كيف تعمل هذه، فكر في البدء بجدول تقطيع فارغ ثم إضافة تسلسل من العناصر. سنبدأ بإثنتين LinearMap، إذن فعليتي `add` الأولى سريعتين (لأنه لا توجد حاجة لإعادة ضبط الحجم). لنقل أنها تأخذ وحدة واحدة من الشغل لكل منها. `add` التالية تتطلب إعادة ضبط الحجم، إذن فعلينا إعادة تقطيع العنصرين الأولين (لندعو هذا وحدتين إضافيتين من الشغل) ثم أضف عنصرا ثالثا (وحدة شغل ثالثة). إضافة العنصر التالي يكلفنا وحدة واحدة، إذن فالمجمل حتى الآن 6 مديولات من الشغل لأربعة عناصر.

الـ `add` التالية تكلف 5 وحدات، لكن الثلاثة التي تلي تكلف وحدة واحدة لكل منها، إذن فالإجمالي هو 14 وحدة لأول 8 عمليات `add`.

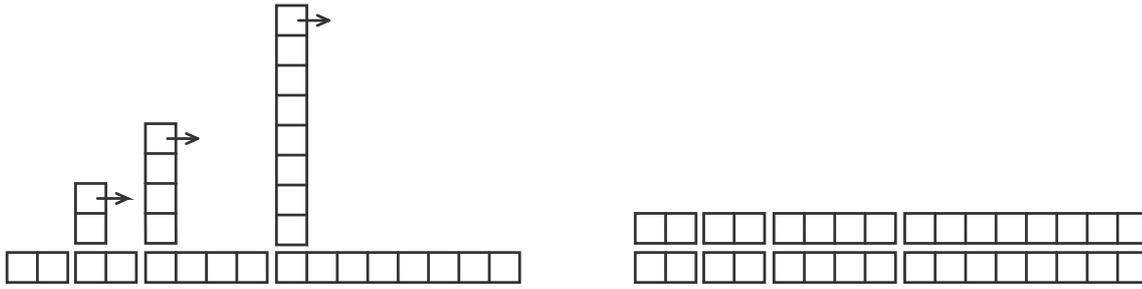

الشكل ب-1: تكلفة جداول التقطيع لـ add

ستكلف add التالية 9 وحدات، لكن بعدها يمكننا إضافة 7 add قبل عملية ضبط الحجم التالية، إذن المجموع هو 30 وحدة لأول 16 add.

بعد 32 عملية add ستكون التكلفة الاجمالية 64 وحدة، و أتمنى الان أن النمط أصبح واضحاً لديك. و بعد عدد n من add حيث n هي للقوة 2، سيصبح مجموع الكلفة هو $2n-2$ وحدة، إذن فمتوسط الشغل لـ add واحدة هو أقل من وحدتين. عندما تكون n للقوة 2 تكون أفضل الحالات، لقيم أخرى لـ n سيكون متوسط الشغل أعلى قليلاً، لكن هذا ليس بذى أهمية. المهم هو أنها $O(1)$.

الشكل ب-1 يوضح كيف يعمل هذا الامر بالرسوم. كل مربع يمثل وحدة شغل. الاعمدة تبين الشغل الكلي لكل add بالترتيب من اليسار إلى اليمين: عمليتي add الأولتين كلفتا وحدة واحدة، الثالثة كلفت ثلاث وحدات، إلخ.

عمليات إعادة التقطيع الإضافية تظهر كتسلسل من الأبراج المتطاولة و كذلك المتباعدة فيما بينها باضطراب. الآن إن هدمت الأبراج مسدداً بها تكلفة إعادة التقطيع الكلية، سترى بالرسم أن التكلفة الكلية بعد عدد n من الـ add هو $2n-2$.

لهذه الخوارزمية خاصية مهمة وهي أننا عندما نضبط حجم جدول التقطيع فإنه ينمو كمتوالية هندسية، أي أننا نضرب الحجم بثابت. فإن زدت الحجم حسابياً بإضافة عدد ثابت في كل مرة - سيكون متوسط الوقت لكل add خطياً.

يمكنك تحميل تطبيقي لـ HashMap من <http://thinkpython.org/code/Map.py>، لكن تذكر بأنه لا يوجد ما يستدعي استخدامه، إن أردت التوصيل فاستخدم قاموس بايثون.

الملحق ج

لمبي Lumpy

استخدمت، على طول الكتاب، رسومات لتمثيل حالة برنامج شغال.

في القسم 2.2 استخدمنا رسم الحالة لبيان أساء و قيم المتغيرات. و في القسم 3.10 قدمت لك الرسم التستيفي، الذي يعرض إطارا واحدا لكل نداء لاقتران. كل إطار يعرض البرمتر و المتغير المحلي للإقتران أو الطريقة. الرسوم التستيفية للإقترانات الإجترارية ظهرت في القسمين 5.9 و 6.5.

القسم 10.2 يبين كيف تظهر القائمة في رسم الحالة، و في القسم 12.6 عرفنا طريقتين لتمثيل التويل.

القسم 15.2 قدم لنا رسم الكائن، و الذي يظهر حالة خصال كائن، و خصالها و خصال خصالها و هكذا، القسم 15.3 كما فيه رسوم الكائن للمستطيلات و تقاطعها المضمنة. القسم 16.1 بين الحالة لكائن Time. و في القسم 18.2 كان الرسم الذي يحتوي على كائن فئة و تجلية، كل منهما مع خصالها.

أخيرا، القسم 18.8 قدم رسم الفئة، و الذي أظهر الفئات التي بني عليها البرنامج و العلاقات بينها.

كل هذه الرسومات مبنية على "لغة النمذجة الموحدة" UML: Unified Modeling Language و هي لغة رسومية مقننة يستخدمها مهندسو الحاسوب للتواصل فيما بينهم حول تصميم البرامج، خصوصا البرامج كائنية المنحى.

UML لغة غنية بمختلف أشكال الرسومات، التي تمثل العديد من العلاقات بين الكائنات و الفئات. ما قدمته في هذا الكتاب ما هو إلا جزء يسير من هذه اللغة لكنه كان الجزء الأكثر استعمالا في الحياة العملية.

هدف هذا الملحق هو استعراض الرسومات في الاقسام السابقة و تقديم لمبي Lumpy . لمبي (و هي اختصار لـ UML Python مع تبديل مواقع بعض الحروف)، هي جزء من سوامبي، الذي سبق و نصّبته إن كنت قد عملت على دراسة الحالة في الفصل الرابع أو الفصل التاسع عشر، أو إن عملت على التمرين 15.4.

يستخدم لمبي مديول بايثون inspect لفحص حالة برنامج شغال و ليولد رسومات الكائن (و منها الرسم التستيفي) و كذلك رسومات الفئات.

ج-1 رسم الحالة

هنا مثال يستخدم لمبي لتوليد رسم حالة

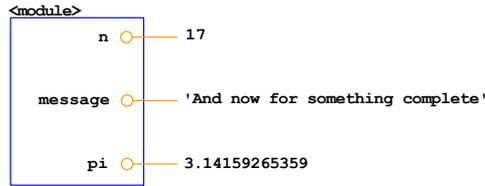

الشكل ج-1 رسم حالة رسم مع لمبي

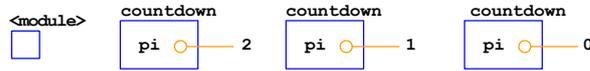

الشكل ج-2 رسم تستيفي

```
from swampy.Lumpy import Lumpy
```

```
lumpy = Lumpy ()
lumpy.make_reference ()
```

```
message = 'And now for something completely different'
n = 17
pi = 3.1415926535897932
```

```
lumpy.object_diagram ()
```

يستورد السطر الأول فئة لمبي من `swampy.Lumpy`. إن لم يكن سوامبي منصب كحزمة لديك فتأكد من أن ملفات سوامبي موجود مسار بحث بايثون و استخدم عبارة الاستيراد التالية:

```
from Lumpy import Lumpy
```

ثم تولد السطور التالية كائن `lumpy` وتوجد نقطة "مرجعية"، مما يعني بأن لمبي يسجل الكائنات التي عرفت لحد الان. في التالي نعرّف متغيرات جديدة و نستدعي `object_diagram` الذي سيرسم الكائنات التي تم تعريفها منذ النقطة المرجعية، هنا كانت `message, n, pi`.

الشكل ج-1 يظهر النتيجة. يختلف أسلوب الرسم عما أريتك إياه سابقا، مثلا هنا كل مرجع ممثل بدائرة بالقرب من اسم المتغير و خط يصل إلى القيمة. و الحارف الكبيرة مبتورة. لكن تظل المعلومات المستقاة من الرسم نفسها.

الاسماء العمومية موضوعة في إطار ملصقه `<module>`، و هو يشير إلى أن هذه متغيرات على مستوى المديول، و تدعى أيضا عمومية.

يمكنك تحميل هذا المثال من http://thinkpython.org/code/lumpy_demo1.py. حاول إضافة تعيينات أخرى و لاحظ كيف سيبدو الرسم.

ج-2 الرسم التستيفي

التالي هو مثال يستخدم لمبي لتوليد رسم تستيفي، و يمكنك أيضا تحميله من

http://thinkpython.org/code/lumpy_demo2.py

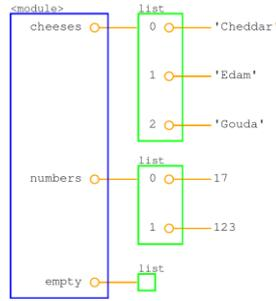

الشكل ج 3 رسم الكائن

```
from swampy.Lumpy import Lumpy
```

```
def countdown(n):
    if n <= 0:
        print 'Blastoff!'
        lumpy.object_diagram()
    else:
        print n
        countdown(n-1)
```

```
lumpy = Lumpy()
lumpy.make_reference()
countdown(3)
```

الشكل ج 2 يبين النتيجة. يمثل كل إطار بصندوق يكون اسم الاقتران خارجه و المتغير بداخله. و بما أن هذا الاقتران إجتراري، يكون هناك إطار لكل مرحلة من الإجترارات.

تذكر بأن الرسم التستيفي يظهر حالة البرنامج عند نقطة محددة في تنفيذه. و لتحصل على الرسم الذي تريده، أحيانا عليك التفكير في المكان الذي يجب أن تستدعي object_diagram منه.

و هنا استدعيت object_diagram مباشرة بعد تنفيذ الحالة القاعدة للإجترار، و في هذه الحالة سيريني الرسم التستيفي كل مرحلة من مراحل الاجترار. يمكنك استدعاء object_diagram أكثر من مرة لتحصل على لقطات من مراحل تنفيذ البرنامج.

ج-3 رسوم الكائن

هذا المثال يولد رسم كائن يعرض القوائم في القسم 10.1. يمكنك تحميله من

http://thinkpython.org/code/lumpy_demo3.py

```
from swampy.Lumpy import Lumpy
```

```
lumpy = Lumpy()
lumpy.make_reference()
```

```
cheeses = ['Cheddar', 'Edam', 'Gouda']
```

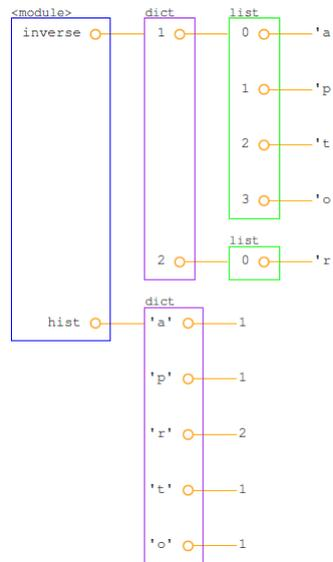

الشكل ج 4: رسم الكائن.

```
numbers = [17, 123]
```

```
empty = []
```

```
lumpy.object_diagram()
```

الشكل ج 3 يبين النتيجة. القوائم ممثل بصناديق تظهر توصيل المؤشرات إلى العناصر. هذا التمثيل خادع قليلا، و ذلك لأن المؤشرات ليست جزءا من القائمة في الحقيقة، لكنه في رأيي يجعل الرسم أسهل للقراءة. القائمة الفارغة هنا تمثل بصندوق فارغ.

و هنا مثال يعرض القواميس من القسم 11.4 . يمكنك تحميله من http://thinkpython.org/code/lumpy_demo4.py.

```
from swampy.Lumpy import Lumpy
```

```
lumpy = Lumpy()
```

```
lumpy.make_reference()
```

```
hist = histogram('parrot')
```

```
inverse = invert_dict(hist)
```

```
lumpy.object_diagram()
```

الشكل ج 4 يبين النتيجة. يصل القاموس hist بين الحروف (محارف من حرف واحد) و بين الأعداد الصحيحة، و inverse يصل من الأعداد الصحيحة إلى قوائم المحارف.

و هذا المثال يولد رسم كائن ل Point و Rectangle. كما في القسم 15.6. يمكنك تحميله من

http://thin;python.org/code/lumpy_demo5.py

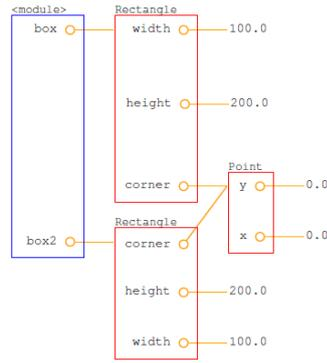

الشكل ج 5: رسم الكائن

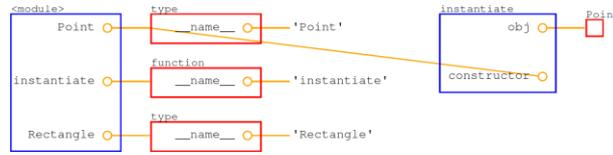

الشكل ج 6: رسم الكائن

```
import copy
from swampy.Lumpy import Lumpy

lumpy = Lumpy()
lumpy.make_reference()

box = Rectangle()
box.width = 100.0
box.height = 200.0
box.corner = Point()
box.corner.x = 0.0
box.corner.y = 0.0

box2 = copy.copy(box)

lumpy.object_diagram()
```

الشكل ج 5 يظهر النتيجة. توجد `copy.copy` نسخة ضحلة، فيكون لكل من `box` و `box1` طولاه و عرضه الخاص `width` و `height`. لكنها يتشاركان نفس كائن `Point` المضمن. لا بأس بهذا النوع من التشارك عندما تكون الكائنات غير متباعدة، لكن للأشياء المتباعدة فهو مصدر كبير للأخطاء.

ج 4 كائنات الاقترانات و الفئات

عندما أستخدم لمي لعمل رسوم الكائنات، فأنا في العادة أعرف الاقترانات و الفئات قبل عمل النقطة المرجعية. و بهذه الطريقة لا تظهر كائنات الاقتران و الفئة في الرسم.

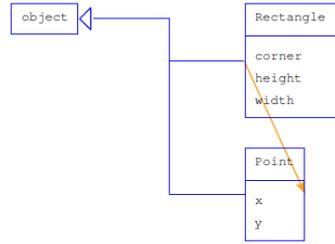

الشكل ج-7 رسم الفئة

لكن إن كنت تمرر الاقتران و الفئات كبرمترات، فقد تريد لها أن تظهر في الرسم. هذا المثال يبين كيف ستبدو، يمكنك تحميله من http://thinkpython.org/code/lumpy_demo6.py.

```
import copy
from swampy.Lumpy import Lumpy

lumpy = Lumpy()
lumpy.make_reference()

class Point(object):
    """Represents a point in 2-D space."""

class Rectangle(object):
    """Represents a rectangle."""

def instantiate(constructor):
    """Instantiates a new object."""
    obj = constructor()
    lumpy.object_diagram()
    return obj

point = instantiate(Point)
```

يبين الشكل ج-6 النتيجة. بما أننا نستدعي object_diagram داخل اقتران، سنحصل على رسم تستيفي بإطار للمتغيرات على مستوى المديول و لاستدعاء instantiate.

على مستوى المديول يكون مرجع Point و Rectangle كائن فئة (و الذي نمطه type)، أما instantiate فمرجه كائن اقتران.

قد يوضح الرسم نقطتان ملتبستان شائعتان: (1) الفرق بين كائن الفئة Point و التجلية obj التي هي ل Point. و (2) الفرق بين كائن الاقتران الذي أنشئ عندما عرف instantiate و بين الاطار الذي أنشئ به عندما نودي.

ج-5 رسم الفئة

رغم أنني أفترق بين رسم الحالة و الرسم التستيفي و رسم الكائن، إلا أنها في الغالب نفس الشيء: فهي تظهر حالة البرنامج الشغال في لحظة ما من الزمن.

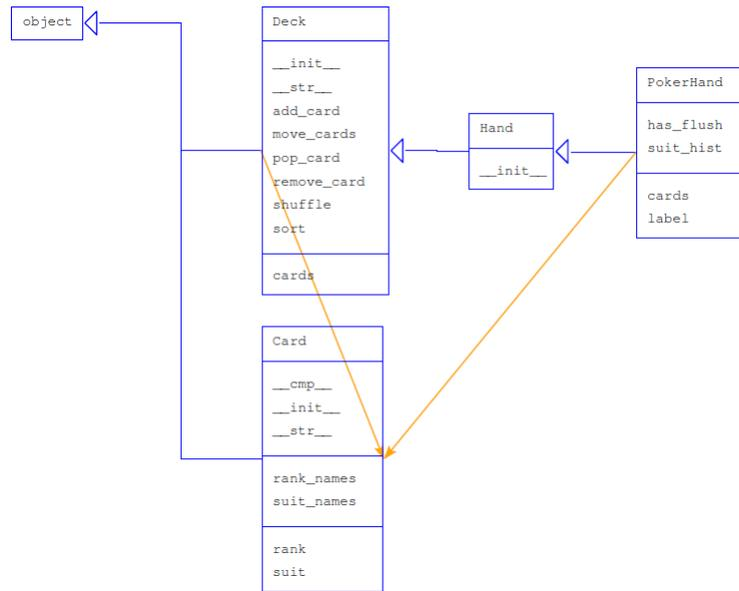

الشكل ج 8- رسم الفئة

رسوم الفئة مختلفة. فهي تظهر الفئات التي يقوم البرنامج عليها و العلاقات بينها. فهي لا علاقة لها بالوقت من حيث أنها تصف البرنامج ككل و ليس في لحظة زمنية معينة. مثلا إن كانت تجلية من الفئة A تحتوي على مرجع لتجلية من الفئة B سنقول أنها العلاقة بين هاتين الفئتين هي علاقة HAS-A.

هذا مثال يبين علاقة HAS-A. يمكنك تحميله من

http://thinkpython.org/code/lumpy_demo7.py

```

from swampy.Lumpy import Lumpy
lumpy = Lumpy()
lumpy.make_reference()
  
```

```

box = Rectangle()
box.width = 100.0
box.height = 200.0
box.corner = Point()
box.corner.x = 0.0
box.corner.y = 0.0
  
```

```
lumpy.class_diagram()
```

الشكل ج-7 يظهر النتيجة. كل فئة يمثلها صندوق يحتوي اسم الفئة و أي الطرائق توفر و أي متغيرات فئة و أي متغيرات تجلياتها. في هذا المثال كان لـ Rectangle و Point متغيرات تجلية، لكن لم يكن لهما متغيرات فئة و لا طرائق.

السهم من Rectangle إلى Point يبين بأن في المستطيلات نقطة مضمنة. و يبين أيضا بأن Rectangle و Point ترثان من object، و الذي بدوره يمثل في الرسم بالسهم ذو الرأس المثلث.

إليك الآن مثال أكثر تعقيدا باستخدام حلي للتمرين 18.6. تستطيع تحميله من

http://thinkpython.org/code/lumpy_demo8.py

ستحتاج أيضا إلى <http://thinkpython.py/code/PokerHand.py>

```
from swampy.Lumpy import Lumpy
```

```
from PokerHand import *
lumpy = Lumpy()

lumpy.make_reference()
deck = Deck()

hand = PokerHand()
deck.move_cards(hand, 7)
lumpy.class_diagram()
```

الشكل ج-8 يبين النتيجة. PokerHand ترث من Hand ، و التي ترث من Deck. و لكل من Deck و PokerHand بطاقات لعب.

لا يُظهر هذا الرسم بأن ل Hand بطاقات أيضا، لأنه لا توجد تجليات في البرنامج ل Hand . يبرز هذا المثال محدودية للمبي، فهو يعلم فقط عن الخصال و علاقات HAS-A بين الكائنات التي أوجدت لها تجليات.